

AMBERAIR COMPACT VEKA INT 400-4000 EKO

PL INSTRUKCJA MONTAŻU I INSTALACJI

 **SALDA**

www.salda.lt

1. SPIS TREŚCI

2. SYMBOLE I OZNAKOWANIE	3
3. ZALECENIA DOTYCZĄCE BEZPIECZEŃSTWA I ŚRODKI OSTROŻNOŚCI	4
4. INFORMACJE O PRODUKCIE	5
4.1. OPIS	5
4.2. WYMIARY I CIĘŻAR	5
4.3. DANE TECHNICZNE	7
4.4. WARUNKI PRACY	9
4.5. STANDARDOWY PAKIET ELEMENTÓW	9
4.6. OPIS ELEMENTÓW	9
5. INSTALACJA	10
5.1. ODBIÓR TOWARÓW	10
5.2. TRANSPORT I PRZECHOWYWANIE	10
5.3. ROZPAKOWYWANIE	10
5.4. SCHEMAT ORUROWANIA I OPRZYRZĄDOWANIA	11
5.5. MONTAŻ	12
5.5.1. WYMAGANIA DOTYCZĄCE UMIESZCZENIA CENTRALI I POŁOŻENIA MONTAŻOWEGO	13
5.5.2. MONTAŻ URZĄDZENIA POD SUFITEM	13
5.6. PODŁĄCZANIE KANAŁU POWIETRZA	13
5.7. PODŁĄCZANIE URZĄDZENIA DO SIECI ELEKTRYCZNEJ	14
5.8. WSKAZÓWKI DOTYCZĄCE URUCHOMIENIA	14
5.8.1. ZABEZPIECZENIE SYSTEMU	14
5.8.2. ZALECENIA PRZED URUCHOMIENIEM CENTRALI (W OBECNOŚCI UŻYTKOWNIKA KOŃCOWEGO)	15
6. KONSERWACJA	16
6.1. INSTRUKCJA BEZPIECZEŃSTWA	16
6.2. OGÓLNE ZALECENIA DOTYCZĄCE KONSERWACJI SYSTEMU WENTYLACJI	16
6.3. OTWIERANIE WŁAZÓW	16
6.4. OBSŁUGA TECHNICZNA FILTRÓW	17
6.5. KONSERWACJA WENTYLATORA	17
6.6. KONSERWACJA NAGRZEWNICY	18
6.7. KONSERWACJA PŁYTY STERUJĄCEJ	18
6.8. KONSERWACJA PRZEPUSTNICY POWIETRZA	19
7. STEROWANIE	20
7.1. STEROWANIE URZĄDZENIEM	20
7.2. FUNKCJE URZĄDZENIA	20
8. PODŁĄCZANIE AKCESORIÓW	21
8.1. WEJŚCIE SYGNAŁU ZABEZPIECZENIA POŻAROWEGO (WEJŚCIE ZABEZPIECZENIA POŻAROWEGO (NC))	21
8.2. PODŁĄCZENIE PRZEPUSTNIC POWIETRZA NAWIEWNEGO I WYCIĄGOWEGO	21
8.3. PODŁĄCZENIE ZDALNEGO PANELU STEROWANIA	22
8.4. POMPA OBIEGOWA NAGRZEWNICY WODNEJ I SIŁOWNIK ZAWORU	22
8.5. WENTYLATOR WYCIĄGOWY	22
8.6. PRZEŁĄCZNIK CIŚNIENIOWY FILTRA POWIETRZA WYCIĄGOWEGO	23
8.7. ZALECANY SCHEMAT PODŁĄCZENIA ELEMENTÓW WEWNĘTRZNYCH I ZEWNĘTRZNYCH	24
9. MOŻLIWE AWARIE I ROZWIĄZYWANIE PROBLEMÓW	36
10. TABELA DANYCH EKOPROJEKTU	37
11. DEKLARACJA ZGODNOŚCI	38
12. GWARANCJA	39
12.1. KARTA GWARANCJI OGRANICZONEJ	39

2. SYMBOLE I OZNAKOWANIE



Ostrzeżenie – zwróć uwagę



Dodatkowe informacje

Na urządzenie (w łatwo dostępnym miejscu) lub na zakreskowaną część instrukcji instalacji naklej etykietę pomocniczą, aby zachować istotne informacje o urządzeniu.

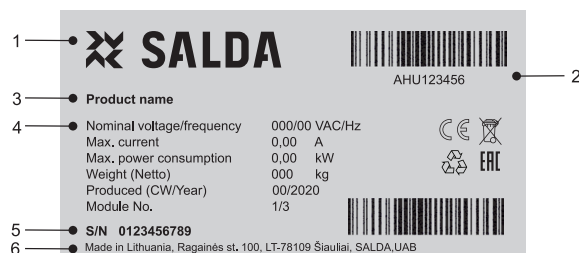

Rys. 2.1. Etykieta techniczna

1 – Logo; 2 – Kod produktu (SKU); 3 – Nazwa produktu; 4 – Dane techniczne; 5 – Numer seryjny; 6 – Miejsce produkcji.



Rys. 2.2. Oznaczenie połączeń króćców
(ODA – powietrze zewnętrzne; SUP – powietrze nawiewne).



Rys. 2.3. Oznaczenia przyłącza wody

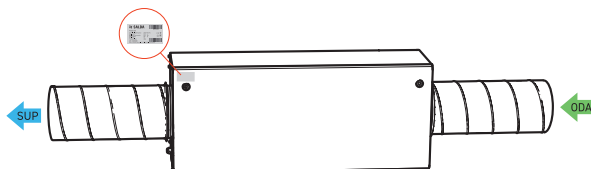

Rys. 2.4. Umieszczenie etykiety technicznej i oznaczenie króćców powietrza AmberAir Compact VEKA INT 400-700 E EKO

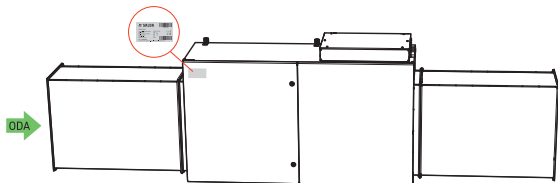

Rys. 2.5. Umieszczenie etykiety technicznej i oznaczenie króćców powietrza AmberAir Compact VEKA INT 1000-4000 E EKO

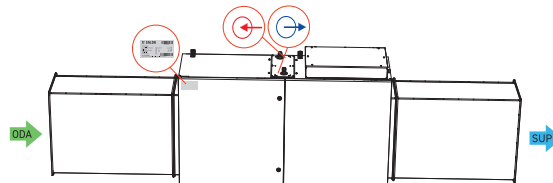

Rys. 2.6. Umieszczenie etykiety technicznej i oznaczenie króćców powietrza AmberAir Compact VEKA INT 1000-4000 W EKO



UWAGA. Kanaly nie są częścią urządzenia.

3. ZALECENIA DOTYCZĄCE BEZPIECZEŃSTWA I ŚRODKI OSTROŻNOŚCI

Przed instalacją i rozpoczęciem eksploatacji sprzętu zapoznaj się z niniejszą instrukcją. Instalacja, podłączenie i obsługa techniczna powinny być przeprowadzane przez wykwalifikowanego technika zgodnie z przepisami lokalnymi.

Spółka nie bierze odpowiedzialności za szkody osobowe i szkody w mieniu w razie nieprzestrzegania wymagań dotyczących bezpieczeństwa lub modyfikacji urządzenia bez zgody producenta.

Główne zasady bezpieczeństwa

Niebezpieczeństwo



- Przed podjęciem czynności konserwacyjnych lub związanych z prądem upewnij się, czy urządzenie jest odłączone od zasilania, a części ruchome zatrzymały się.
- Upewnij się, czy przez króćce powietrza lub otwory boczne nie ma dostępu do wentylatorów.
- Jeżeli zauważysz ciecze na częściach elektrycznych lub podłączeniach napięcia, wyłącz urządzenie.
- Nie podłączaj urządzenia do zasilania innego niż wskazane na etykiecie lub obudowie.
- Napięcie zasilające powinno odpowiadać parametrom elektrycznym wskazanym na etykiecie.
- Urządzenie należy uziemić zgodnie z przepisami dotyczącymi instalacji urządzeń elektrycznych. Włączanie i eksploataowanie nieuziemionego urządzenia są zabronione. Należy przestrzegać wymagań określonych na etykietach urządzenia wskazujących na niebezpieczeństwo.

Ostrzeżenia



- Podłączenie elektryczne i obsługa techniczna urządzenia mogą być przeprowadzane jedynie przez wykwalifikowanych pracowników zgodnie z instrukcją producenta i obowiązującymi zasadami bezpieczeństwa.
- Należy stosować odpowiednią odzież ochronną, aby ograniczyć ryzyko podczas instalacji i konserwacji.
- Uważaj na ostre krawędzie podczas wykonywania instalacji i prac obsługowych.
- Nie dotykaj elementów grzewczych, dopóki nie ostygną.
- Niektóre urządzenia są ciężkie – ich transport i instalacja wymagają szczególnej ostrożności. Należy używać odpowiednich urządzeń dźwigowych.
- Podczas wykonywania podłączenia zasilania należy zastosować bezpiecznik odpowiedniej mocy.

Ostrzeżenia!



- Jeżeli urządzenie jest instalowane w zimnym otoczeniu, upewnij się, że wszystkie podłączenia i przewody są właściwie zaizolowane. Kanały wlotowe i wylotowe powietrza powinny być zawsze izolowane.
- Króćce centrali należy zasłonić na czas transportu i instalacji.
- Uważaj, aby nie uszkodzić nagrzewnicy podczas podłączania przewodów nagrzewnicy wodnej. Do dokręcenia należy posłużyć się kluczem.

Przed uruchomieniem urządzenia



- upewnij się, czy wewnątrz nie znajdują się ciała obce,
- ręcznie sprawdź wentylatory, aby upewnić się, że nie są zablokowane,
- jeżeli urządzenie wykorzystuje obrotowy wymiennik ciepła, upewnij się, czy nie jest zablokowany,
- sprawdź uziemienie,
- upewnij się, czy wszystkie części i akcesoria są podłączone zgodnie ze schematem elektrycznym lub przekazaną instrukcją.

Niebezpieczeństwo: Opary



System „Salda Antifrost” wykorzystuje zaburzenie przepływu powietrza i może wywołać podciśnienie w pomieszczeniu. Należy zachować ostrożność przy eksploatacji urządzenia w pomieszczeniu, w którym znajduje się inne urządzenie grzewcze uzależnione od powietrza w pomieszczeniu. Urządzenia takie to np. kotły i grzejniki gazowe, olejowe, drzewne lub węglowe, kominki, przepływowe ogrzewacze wody i inne ogrzewacze wody, kuchnie gazowe, kuchenki lub piekarniki pobierające powietrze z pomieszczenia i usuwające spaliny przez komin lub kanały wyciągowe. Urządzenie grzewcze może zostać pozbawione powietrza, co pogarsza spalanie. W wyjątkowych przypadkach szkodliwe gazy mogą zostać zaciągnięte z komina lub kanałów wyciągowych z powrotem do pomieszczenia. W takim przypadku zalecamy wyłączenie systemu „Salda Antifrost” i stosowanie zewnętrznego podgrzewania wymiennika ciepła zabezpieczającego przed zamarzaniem (zobacz funkcja „Salda Antifrost” w instrukcji obsługi sterownika zdalnego).

4. INFORMACJE O PRODUKCIE

4.1. OPIS

Centrale nawiewne AmberAir Compact VEKA INT EKO zaprojektowano z myślą o nawiewie powietrza do obiektów handlowych, magazynowych, przemysłowych, kuchennych itp., które nie wymagają odzysku ciepła. Centrala wentylacyjna ma niską wysokość umożliwiającą montaż pod sufitem, alternatywnie centrale AmberAir Compact VEKA INT EKO można montować na ścianie lub pod dachem.

Centrale AmberAir Compact VEKA INT EKO wyposażono w silnik EC, nagrzewnicę (w zależności od modelu), filtr, przepustnicę powietrza z napędem elektrycznym i płytę sterującą.

Centralami AmberAir Compact VEKA INT EKO można sterować za pomocą zewnętrznego panelu sterowania (akcesorium).



Urządzenie nieodpowiednie do stosowania na basenach, w saunach i tym podobnych obiektach.

4.2. WYMIARY I CIĘŻAR

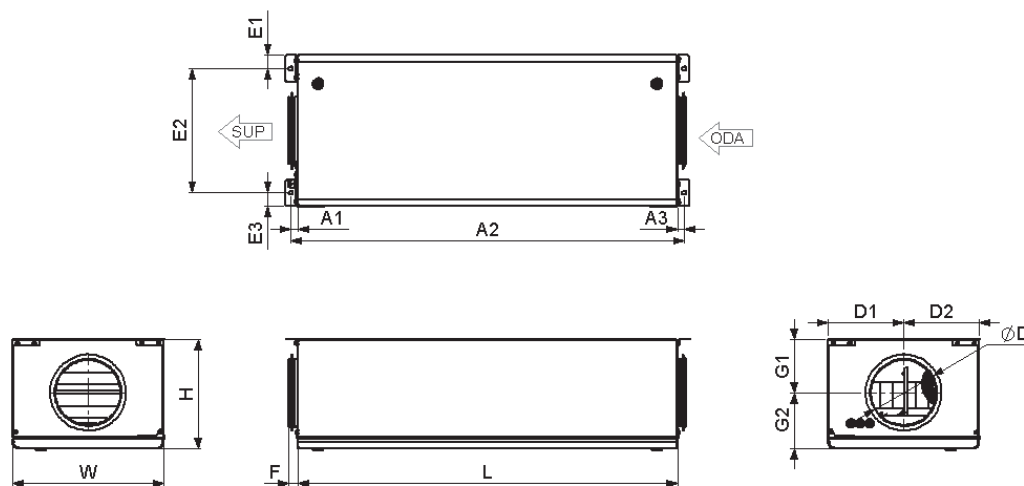

Rys. 4.2.1. AmberAir Compact VEKA INT 400-700 EKO

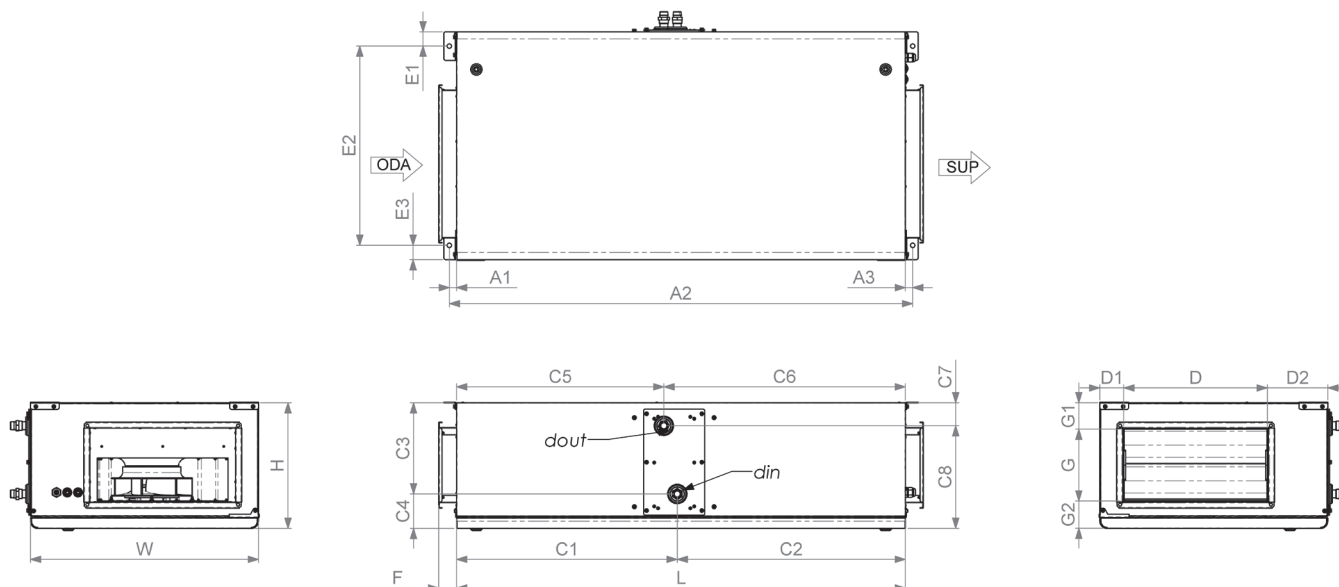

Rys. 4.2.2. AmberAir Compact VEKA INT 1000-2000 EKO

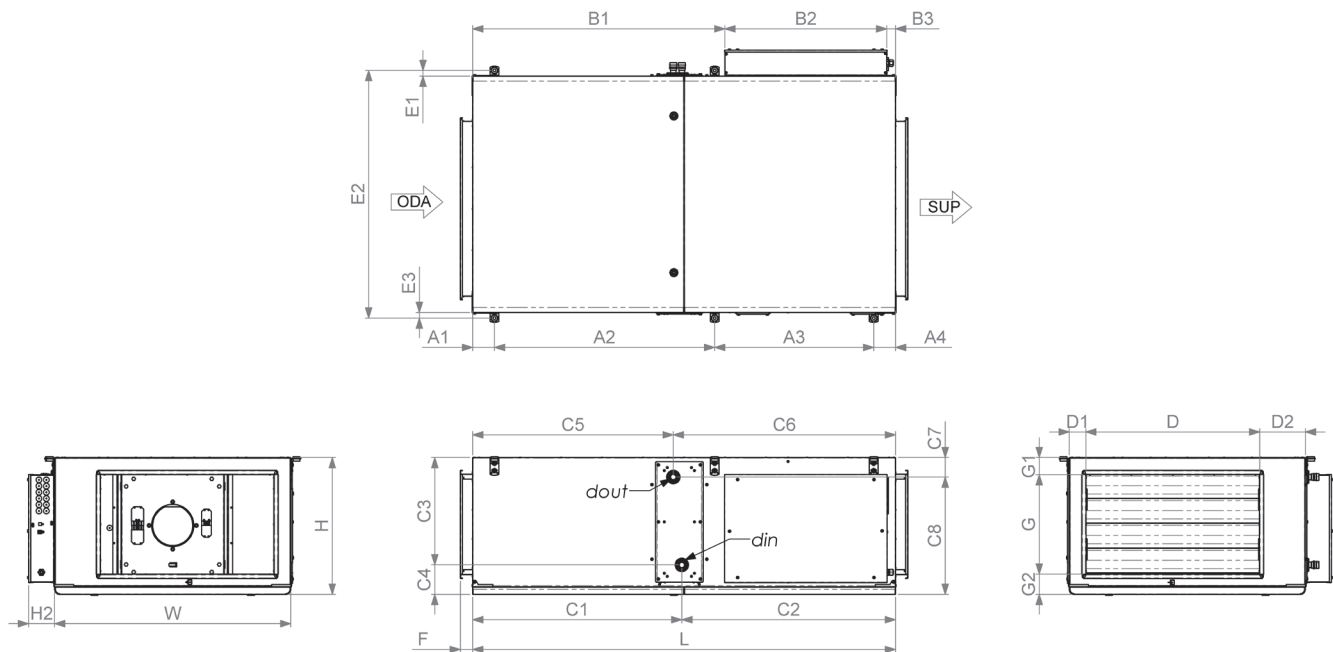

Rys. 4.2.3. AmberAir Compact VEKA INT 3000-4000 EKO

AmberAir Compact VEKA INT EKO		400	700	1000	1000 W	2000	2000W	3000	3000 W	4000	4000 W
L	[mm]	1130	1200	1250		1550		1701			
W	[mm]	325	500	635		750		950			
H	[mm]	325	350			460		550			
ØD/D	[mm]	200	250	400		500		700			
G	[mm]	-		200		250		400			
F	[mm]	28	38	50							
H2	[mm]	-						105			
A1	[mm]	20				88					
A2	[mm]	1173	1240	1291		1591		886			
A3	[mm]	20				640					
A4	[mm]	-				88					
B1	[mm]	-				1015					
B2	[mm]	-				651					
B3	[mm]	-				35					
C1	[mm]	-		615	-	727	-	842	-	842	
C2	[mm]	-		635	-	823	-	859	-	859	
C3	[mm]	-		254	-	369	-	432	-	432	
C4	[mm]	-		96	-	91	-	118	-	118	
C5	[mm]	-		577	-	693	-	807	-	807	
C6	[mm]	-		673	-	857	-	894	-	894	
C7	[mm]	-		64	-	72	-	78	-	78	
C8	[mm]	-		286	-	388	-	472	-	472	
D1	[mm]	225	250	67							
D2	[mm]	225	250	168		182		183			
din		-			G1/2	-	G1/2	-	G3/4	-	G3/4
dout		-			G1/2	-	G1/2	-	G3/4	-	G3/4
E1	[mm]	40				23					
E2	[mm]	370	420	555		670		996			
E3	[mm]	40				23					
G1	[mm]	158	158	74		124		69			
G2	[mm]	168	193	76		86		81			

AmberAir Compact VEKA INT EKO	400-1.2 L1 SW2	400-2.0 L1 SW2	400-5.0 L1 SW2	700-2.4 L1 SW2	700-5.0 L1 SW2	700-9.0 L1 SW2
CIĘŻAR [kg]	33	36	37	41	42	44

AmberAir Compact VEKA INT EKO	1000-2.4 L1 SW2	1000-5.0 L1 SW2	1000-9.0 L1 SW2	1000-12.0 L1 SW2	1000-14.4 L1 W SW2	2000-6.0 L1 SW2	2000-15 L1 SW2
CIĘŻAR [kg]	52	57	57	55	57	84	87

AmberAir Compact VEKA INT EKO	2000-21 L1 SW2	2000 26.9 W SW2	3000-15 L1 SW2	3000-21 L1 SW2	3000-30 L1 SW2	3000-39 L1 SW2	3000-40.6 L1 W SW2
CIĘŻAR [kg]	89	86	135	140	141	143	132

AmberAir Compact VEKA INT EKO	4000-21 L1 SW2	4000-27 L1 SW2	4000-39 L1 SW2	4000-54 L1 SW2	4000-54 L1 W SW2
CIĘŻAR [kg]	137	138	144	149	130

4.3. DANE TECHNICZNE

AMBERAIR COMPACT VEKA INT EKO	400-1.2 L1 SW2	400-2.0 L1 SW2	400-5.0 L1 SW2	700-2.4 L1 SW2	700-5.0 L1 SW2
WENTYLATOR					
liczba faz/napięcie	[50 Hz/VAC]	~1/230	~1/230	~1/230	~1/230
Moc/natężenie prądu	[kW/A]	0,08/0,75	0,08/0,75	0,08/0,75	0,17/1,4
prędkość	[min ⁻¹]	3200	3200	3200	3230
Wejście sterowania	[VDC]	0-10	0-10	0-10	0-10
Stopień ochrony		IP54	IP54	IP54	IP54
Wbudowana nagrzewnica elektryczna	[kW]	1,2	2,0	5,0	2,4
Moc całkowita/pobór prądu	[kW/A]	1,28/5,95	2,08/9,44	5,08/13,32	2,57/11,83
Wbudowane sterowanie automatyczne		EKO	EKO	EKO	EKO
Izolacja obudowy	[mm]	30	30	30	30
Filtr (klasa, wymiary dł. x szer. x wys.)	[mm]	FMK 381x259x150/5 ePM10 65%	FMK 381x259x150/5 ePM10 65%	FMK 381x259x150/5 ePM10 65%	FMK 431x284x170-7 ePM10-65-SE
Stopień ochrony urządzenia		IP34	IP34	IP34	IP34

AMBERAIR COMPACT VEKA INT EKO	700-9.0 L1 SW2	1000-2.4 L1 SW2	1000-5.0 L1 SW2	1000-9.0 L1 SW2	1000-12.0 L1 SW2
WENTYLATOR					
liczba faz/napięcie	[50 Hz/VAC]	~1/230	~1/230	~1/230	~1/230
Moc/natężenie prądu	[kW/A]	0,17/1,4	0,17/1,4	0,17/1,4	0,17/1,4
prędkość	[min ⁻¹]	3230	2860	2860	2860
Wejście sterowania	[VDC]	0-10	0-10	0-10	0-10
Stopień ochrony		IP54	IP54	IP54	IP54
Wbudowana nagrzewnica elektryczna	[kW]	9,0	2,4	5,0	9,0
Moc całkowita/pobór prądu	[kW/A]	9,17/14,40	2,57/11,83	0,05/13,9	0,09/14,41
Wbudowane sterowanie automatyczne		EKO	EKO	EKO	EKO
Izolacja obudowy	[mm]	30	30	30	30
Filtr (klasa, wymiary dł. x szer. x wys.)	[mm]	FMK 431x284x170-7 ePM10-65-SE	FMK 566x283x270/7 ePM10 65%	FMK 566x283x270/7 ePM10 65%	FMK 566x283x270/7 ePM10 65%
Stopień ochrony urządzenia		IP34	IP34	IP34	IP34

AMBERAIR COMPACT VEKA INT EKO		1000-14.4 L1 W SW2	2000-6.0 L1 SW2	2000-15 L1 SW2	2000-21 L1 SW2	2000 26.9W SW2
WENTYLATOR						
liczba faz/napięcie	[50 Hz/VAC]	~1/230	~1/230	~1/230	~1/230	~1/230
Moc/natężenie prądu	[kW/A]	0,17/1,4	0,37/1,65	0,37/1,65	0,37/1,65	0,37/1,65
prędkość	[min ⁻¹]	2860	2010	2010	2010	2010
Wejście sterowania	[VDC]	0-10	0-10	0-10	0-10	0-10
Stopień ochrony		IP54	IP54	IP54	IP54	IP54
Wbudowana nagrzewnica elektryczna	[kW]	-	6,0	15,0	21,0	-
Moc całkowita/pobór prądu	[kW/A]	0,17/1,4	6,37/16,65	15,37/23,30	21,37/31,96	0,37/1,65
Wbudowane sterowanie automatyczne		EKO	EKO	EKO	EKO	EKO
Izolacja obudowy	[mm]	30	30	30	30	30
Filtr (klasa, wymiary dł. x szer. x wys.)	[mm]	FMK 566x283x270/7 ePM10 65%	FMK 682x394x307/7 ePM10 65%	FMK 682x394x307/7 ePM10 65%	FMK 682x394x307/7 ePM10 65%	FMK 682x394x307/7 ePM10 65%
Stopień ochrony urządzenia		IP34	IP34	IP34	IP34	IP34

AMBERAIR COMPACT VEKA INT EKO		3000-15 L1 SW2	3000-21 L1 SW2	3000-30 L1 SW2	3000-39 L1 SW2	3000-40.6 L1 W SW2
WENTYLATOR						
liczba faz/napięcie	[50 Hz/VAC]	~1/230	~1/230	~1/230	~1/230	~1/230
Moc/natężenie prądu	[kW/A]	0,87/4,5	0,87/4,5	0,87/4,5	0,87/4,5	0,87/4,5
prędkość	[min ⁻¹]	2200	2200	2200	2200	2200
Wejście sterowania	[VDC]	0-10	0-10	0-10	0-10	0-10
Stopień ochrony		IP54	IP54	IP54	IP54	IP54
Wbudowana nagrzewnica elektryczna	[kW]	15,0	21,0	30,0	39,0	-
Moc całkowita/pobór prądu	[kW/A]	15,87/26,10	21,87/35,50	30,87/47,50	39,87/60,50	0,87/4,5
Wbudowane sterowanie automatyczne		EKO	EKO	EKO	EKO	EKO
Izolacja obudowy	[mm]	30	30	30	30	30
Filtr (klasa, wymiary dł. x szer. x wys.)	[mm]	FMK 822x485x340/8 ePM10 65%	FMK 822x485x340/8 ePM10 65%	FMK 822x485x340/8 ePM10 65%	FMK 822x485x340/8 ePM10 65%	FMK 822x485x340/8 ePM10 65%
Stopień ochrony urządzenia		IP34	IP34	IP34	IP34	IP34

AMBERAIR COMPACT VEKA INT EKO		4000-21 L1 SW2	4000-27 L1 SW2	4000-39 L1 SW2	4000-54 L1 SW2	4000-54 L1 W SW2
WENTYLATOR						
liczba faz/napięcie	[50 Hz/VAC]	~1/230	~1/230	~1/230	~1/230	~1/230
Moc/natężenie prądu	[kW/A]	1,3/6,4	1,3/6,4	1,3/6,4	1,3/6,4	1,3/6,4
prędkość	[min ⁻¹]	2390	2390	2390	2390	2390
Wejście sterowania	[VDC]	0-10	0-10	0-10	0-10	0-10
Stopień ochrony		IP54	IP54	IP54	IP54	IP54
Wbudowana nagrzewnica elektryczna	[kW]	21	27	39	54	-
Moc całkowita/pobór prądu	[kW/A]	22,3/36,75	28,3/45,41	40,3/62,76	55,3/84,4	1,30/6,40
Wbudowane sterowanie automatyczne		EKO	EKO	EKO	EKO	EKO
Izolacja obudowy	[mm]	30	30	30	30	30
Filtr (klasa, wymiary dł. x szer. x wys.)	[mm]	FMK 822x485x340/8 ePM10 65%	FMK 822x485x340/8 ePM10 65%	FMK 822x485x340/8 ePM10 65%	FMK 822x485x340/8 ePM10 65%	FMK 822x485x340/8 ePM10 65%
Stopień ochrony urządzenia		IP34	IP34	IP34	IP34	IP34

Parametry akustyczne: zobacz strona produktu na www.salda.it



Urządzenie nie jest przeznaczone do montażu w pomieszczeniach przeznaczonych na pobyt ludzi: wymagana dodatkowa izolacja akustyczna.

4.4. WARUNKI PRACY

AMBERAIR COMPACT VEKA INT EKO	400-700	1000-4000
Temp. powietrza zewnętrznego bez ochrony przed zamarzaniem	-23 .. 40 °C	-
Temperatura powietrza otoczenia	0 .. 40 °C	-25 .. 40 °C
Maks. wilgotność powietrza otoczenia	80 %	-
Środowisko eksploatacyjne	wewnętrzny	wewnętrzny

4.5. STANDARDOWY PAKIET ELEMENTÓW

AMBERAIR COMPACT VEKA INT EKO	400-2000	3000-4000
Podkładka 5 R DIN440	-	12
Podkładka tłumiąca drgania 313508000	-	6
Klucz 291103	1	1
Uchwyt do zawieszania	-	6
Śruba 5x20 DIN7895	-	12

4.6. OPIS ELEMENTÓW

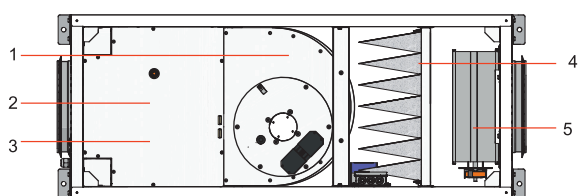

Rys. 4.6.1. AmberAir Compact VEKA INT EKO 400/700

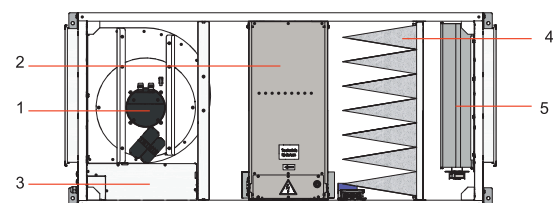

Rys. 4.6.2. AmberAir Compact VEKA INT EKO 1000/2000

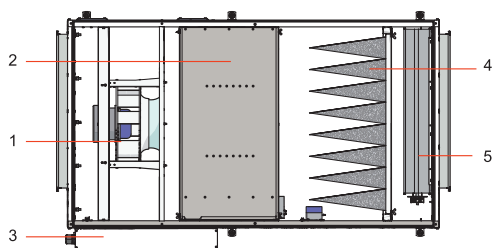

Rys. 4.6.3. AmberAir Compact VEKA INT EKO 3000/4000

1 - Wentylator nawiewny; 2 - Nagrzewnica/nagrzewnica wstępna elektryczna/wodna; 3 - Płyta sterująca;
4 - Filtr powietrza nawiewnego (filtr kieszeniowy); 5 - przepustnica nawiewu.

5. INSTALACJA

5.1. ODBIÓR TOWARÓW

Przed transportem każde urządzenie podlega ścisłej kontroli. Przy odbiorze towarów zaleca się sprawdzenie urządzeń pod kątem uszkodzeń powstałych w trakcie transportu. W razie stwierdzenia uszkodzenia urządzenia należy niezwłocznie skontaktować się z przedstawicielem przewoźnika. W razie stwierdzenia rozbieżności urządzenia należy poinformować przedstawiciela producenta.

5.2. TRANSPORT I PRZECHOWYWANIE

- Wszystkie centrale są fabrycznie pakowane, aby zabezpieczyć je przed warunkami transportu.
- Po rozpakowaniu należy sprawdzić, czy centrala nie została uszkodzona podczas transportu. Nie wolno instalować uszkodzonych urządzeń!
- **Opakowanie służy jedynie jako zabezpieczenie!**
- Podczas rozładunku i przechowywania urządzeń należy wykorzystywać odpowiedni sprzęt do podnoszenia, aby zapobiec uszkodzeniom lub obrażeniom ciała. Nie wolno podnosić urządzeń trzymając za przewody zasilające, skrzynki połączeniowe, kołnierze wyciągowe lub wywiewne. Należy unikać uderzania o inne przedmioty i wstrząsów. Przed instalacją urządzenie należy przechowywać w suchym pomieszczeniu o wilgotności względnej nie większej niż 70% (w temp. +20°C) i średniej temperaturze otoczenia w zakresie od +5°C do +30°C. Miejsce magazynowania musi być zabezpieczony przed zabrudzeniami i wodą.
- Do miejsca przechowywania lub instalacji urządzenia należy przewozić wózkami widłowymi.
- Zalecany okres przechowywania nie powinien przekraczać jednego roku. W razie przechowywania central przez dłużej niż jeden rok przed instalacją centrali należy sprawdzić, czy łożyska wentylatorów i silnika obracają się z łatwością (ręcznie obracając wirnik) oraz czy izolacja obwodów elektrycznych nie jest uszkodzona oraz czy nie nagromadziła się wilgoć.

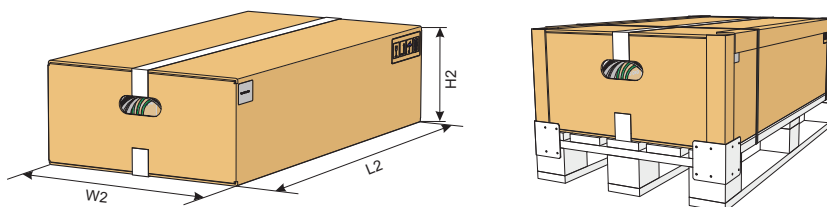

AMBERAIR COMPACT VEKA INT EKO	H2	W2	L2	MAKSYMALNA LICZBA PRZEWOŻONYCH OPAKOWAŃ
	[mm]	[mm]	[mm]	[szt.]
400	480	500	1250	1
700	500	550	1325	1
1000 E	630	705	1460	1
1000 W	630	745	1460	1
2000 E	740	815	1760	1
2000 W	740	854	1760	1
3000	830	1130	1870	1
4000	830	1130	1870	1

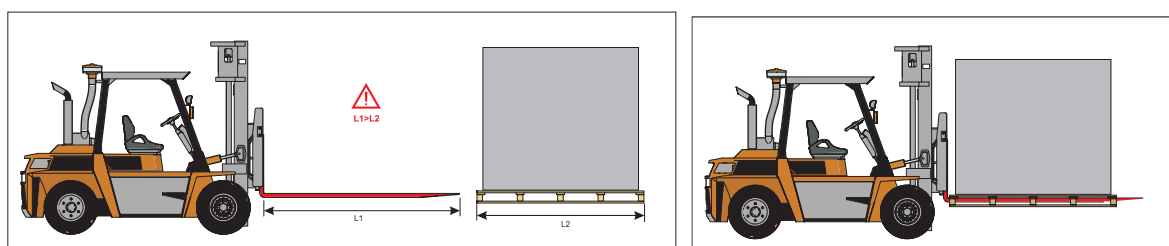

Rys. 5.2.1. Podnoszenie wózkiem widłowym



Podnosić można jedynie produkt znajdujący się na paletce, aby zapobiec uszkodzeniom obudowy.

5.3. ROZPAKOWYWANIE



Aksesoria mogą być pakowane razem z produktem. Przed transportem urządzenia rozpakuj akcesoria.

- Zdejmij folię z urządzenia.
- Zdejmij folię opakowaniową utrzymując profile ochronne na swoim miejscu.

- Zdejmij profile ochronne.
- Po rozpakowaniu urządzenia sprawdź, czy nie uległo uszkodzeniu podczas transportu. Nie wolno instalować uszkodzonych urządzeń!
- Przed rozpoczęciem instalacji centrali upewnij się, że dostarczono wszystkie zamówione elementy. Jakiegokolwiek rozbieżności względem listy zamówionych urządzeń należy zgłosić dostawcy produktu.

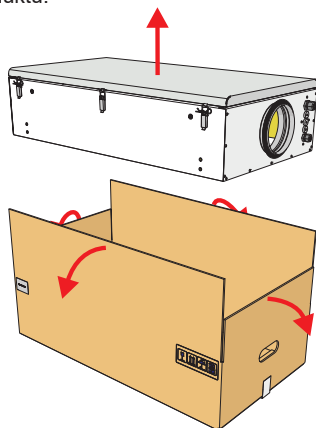

5.4. SCHEMAT ORUROWANIA I OPRZYRZĄDOWANIA

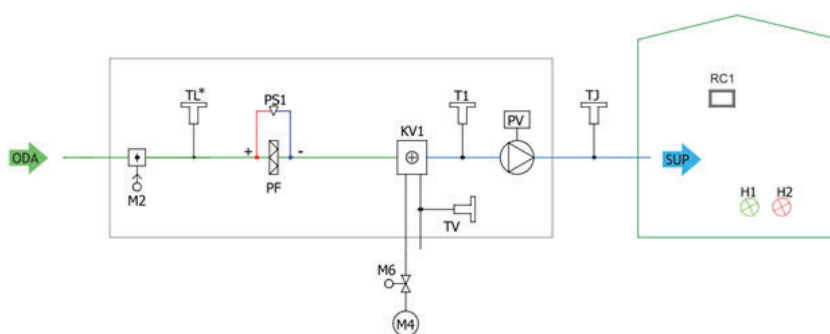

Rys. 5.4.1. AmberAir Compact VEKA INT W EKO (* W centralach AmberAir Compact VEKA 1000-2000 TL znajduje się na zewnątrz urządzenia, po lewej stronie M2)

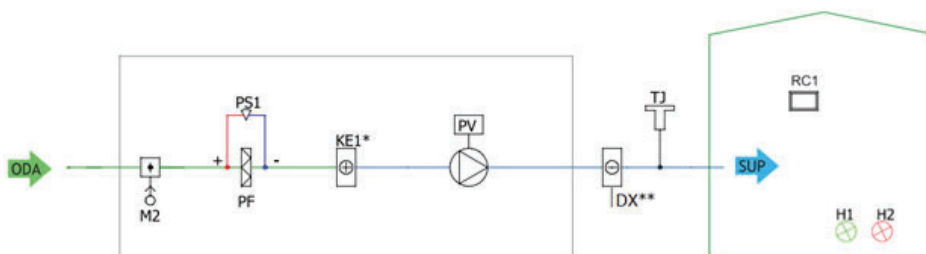

Rys. 5.4.2. AmberAir Compact VEKA INT E EKO (* W centralach AmberAir Compact VEKA 400-700 KE1 znajduje się po prawej stronie PV; ** Możliwość sterowania)

LISTA CZĘŚCI

PV	Wentylator nawiewny	TL	Czujnik temperatury powietrza zewnętrznego
KE1	Nagrzewnica elektryczna	TJ	Czujnik temperatury powietrza nawiewanego
PF	Filtr powietrza nawiewanego	PS1	Czujnik różnicy ciśnień filtra powietrza nawiewanego
M2	Siłownik przepustnicy powietrza zewnętrznego	M4/M	Pompa obiegowa nagrzewnicy wodnej
KV1	Nagrzewnica wodna	RC1	Zdalny panel sterowania Stouch lub Flex
M6/SV1	Siłnik zaworu nagrzewnicy wodnej	TV	Czujnik temperatury nagrzewnicy wodnej
	Pomieszczenia wentylowane	T1	Termostat nagrzewnicy wodnej
DX	Chłodnica DX		

MOŻLIWE WEJŚCIA/WYJŚCIA PCB

EAS	Alarm zewnętrzny	H2	Wyjście stanu alarmu
H1	Wyjście stanu pracy		
	Przełącznik prędkości wentylatorów (wspomaganie)		Przełącznik trybu systemu (START/STOP)

5.5. MONTAŻ

- Instalacja może być wykonywana jedynie przez wykwalifikowanych i przeszkolonych pracowników.
- Przy podłączaniu kanałów powietrznych przestrzegaj oznaczeń na obudowie urządzenia.
- Przed podłączeniem układu kanałów powietrza należy zamknąć otwory połączeniowe centrali wentylacyjnej.
- Podłączając kanały należy przestrzegać kierunku przepływu powietrza wskazanego na obudowie urządzenia.
- Nie podłączaj kolanek w pobliżu kołnierzy połączeniowych urządzenia. Minimalna długość kanału prostego pomiędzy centralą a pierwszym rozgałęzieniem kanału na kanałe powietrza nawiewnego musi wynosić 1xD, a na kanałe powietrza wywiewnego 3xD, gdzie D oznacza średnicę kanału powietrza.
- Zaleca się stosowanie (opcjonalnych) wsporników. Ograniczają one drgania przenoszone przez centralę na kanały powietrza i otoczenie.
- Należy zapewnić odpowiednią ilość miejsca na otwieranie klap rewizyjnych i pokryw filtrów.
- Jeżeli centrala wentylacyjna jest montowana na ścianie, może ona przenosić hałas drgań na pomieszczenie. O ile poziom hałasu generowanego przez wentylatory jest dopuszczalny, zaleca się montowanie centrali w odległości 400 mm od najbliższej ściany. Jeżeli nie ma takiej możliwości zaleca się zamontować centralę na ścianie pomieszczenia, w którym poziom hałasu nie jest istotny.
- Kanały podłączone są do centrali w taki sposób, aby można było je łatwo zdemontować i wymontować nagrzewnicę z urządzenia podczas konserwacji, prac serwisowych i napraw.



Folia ochronna nie stanowi zabezpieczenia urządzenia podczas transportu. Zaleca się usunięcie folii – w przeciwnym razie mogą wystąpić oznaki utleniania.

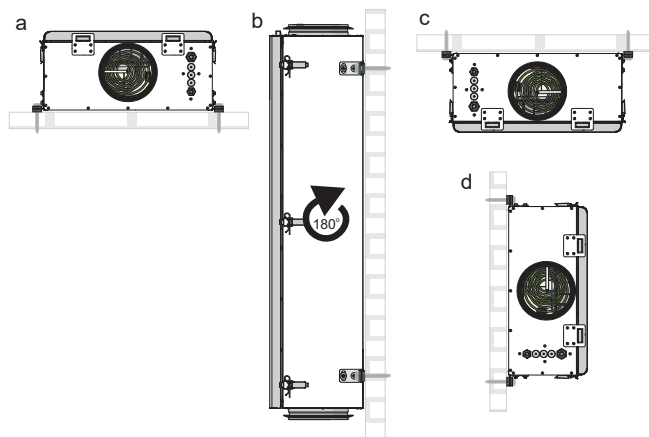

Rys. 5.5.1. Pozycja montażowa (d – pozycja montażowa niedostępna dla central z filtrami kieszeniowymi; b, d – pozycja montażowa niedostępna dla wersji wodnej)

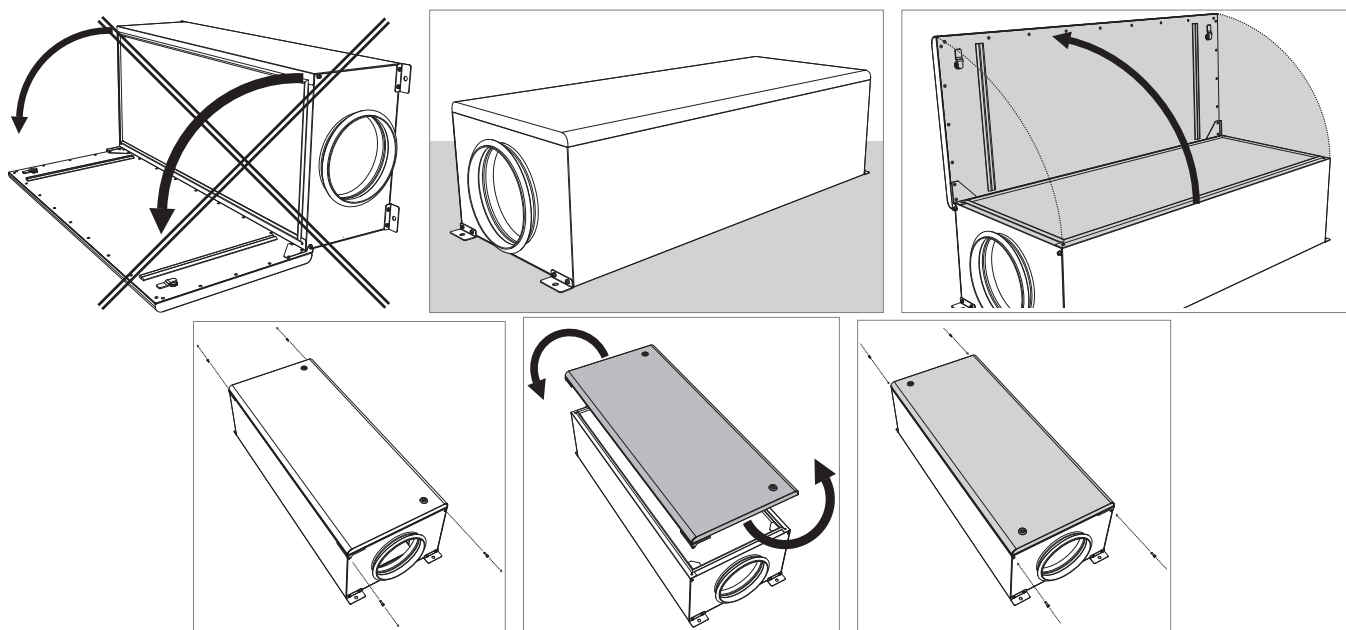

Rys. 5.5.2. AmberAir Compact VEKA INT 400-700 EKO zmiana strony obsługowej

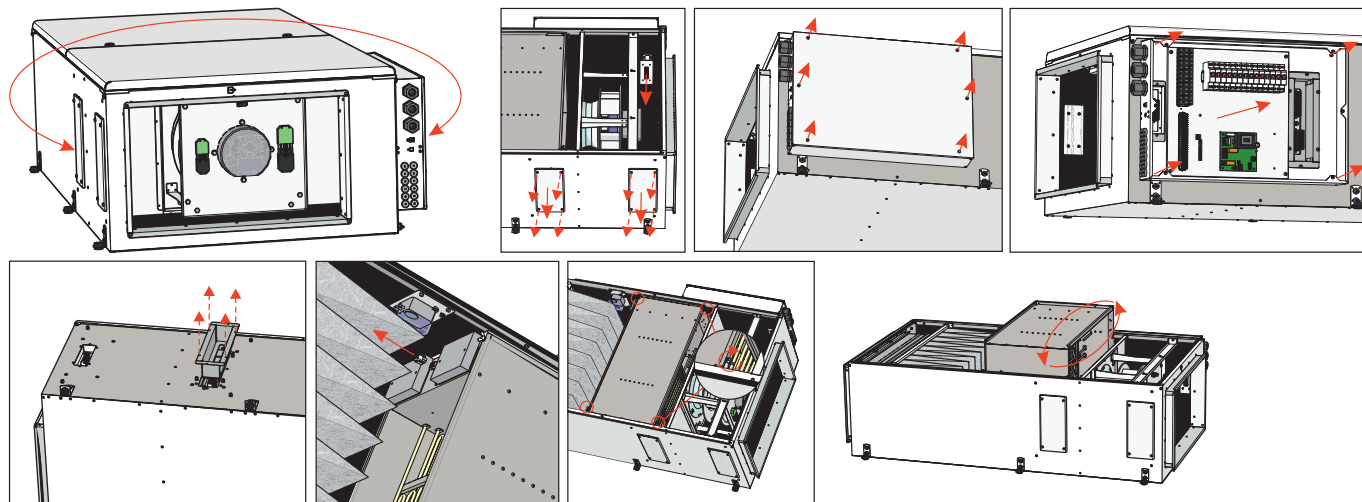

Rys. 5.5.3. AmberAir Compact VEKA INT 1000-4000 EKO zmiana strony obsługowej

5.5.1. WYMAGANIA DOTYCZĄCE UMIESZCZENIA CENTRALI I POŁOŻENIA MONTAŻOWEGO

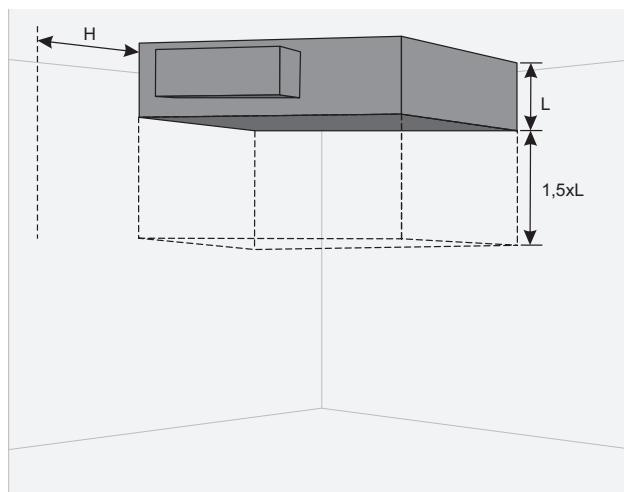

Min. odległość na otwarcie drzwi – 1,5xL; Min. odległość na otwarcie drzwi panelu sterowania – $H > 400$ mm.

5.5.2. MONTAŻ URZĄDZENIA POD SUFITEM

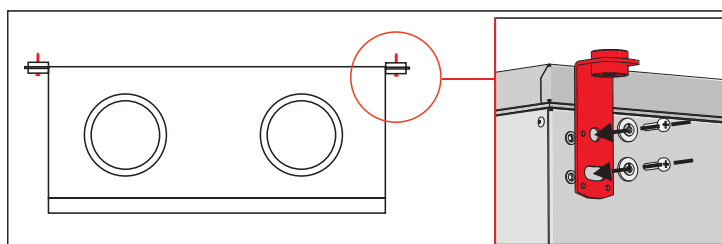

5.6. PODŁĄCZANIE KANAŁU POWIETRZA

- Podłączone kanały powietrza nie mogą być wykrzywione i muszą mieć odrębne mocowanie.
- Upewnij się, czy przez czola kanałów powietrza nie ma dostępu do wentylatorów. W przeciwnym wypadku należy zamontować kratkę ochronną. Na naszej stronie znajdziesz szeroki wybór kratki.
- Nie wolno zmniejszać średnicy rurociągu w pobliżu kanałów wlotowych i wylotowych powietrza. Jeżeli chcesz ograniczyć prędkość przepływu powietrza w instalacji, spadek ciśnienia i poziom hałasu możesz zwiększyć średnicę.
- Aby zmniejszyć poziom hałasu układu powietrza nawiewnego zamontuj przepustnice (zobacz rozdział poświęcony instalacji układu powietrza nawiewnego).
- Aby zmniejszyć straty powietrza w układzie, kanały powietrza i profile powinny mieć klasę C lub wyższą. Na naszej stronie dostępny jest katalog wyżej wymienionych produktów.
- Przewody powietrza zewnętrznego i wywiewnego powinny być zaizolowane, aby zapobiec stratom ciepła i kondensacji.
- Zaleca się utrzymywanie odległości do 8 m między kanałami nawiewu i wywiewu. Układ nawiewu powietrza powinien być zamontowany dalej od potencjalnych źródeł zanieczyszczeń powietrza.

- Do montażu kanałów powietrza w pobliżu urządzeń wentylacyjnych należy stosować wsporniki. Tłumią one drgania i zapewniają pewną instalację różnych części układu. Potrzebne wsporniki znajdziesz w katalogu i na naszej stronie.
- Często dochodzi do omyłkowego podłączenia kanałów powietrza w niewłaściwym miejscu. Na centralach wentylacyjnych znajdują się etykiety wskazujące na poprawne podłączenie kanałów powietrza. Przed uruchomieniem systemu dokładnie sprawdź, czy wszystkie prace zostały poprawnie wykonane.



Rozmiary kotłowni opisano w punkcie „**WYMIARY I CIĘŻAR**”.

5.7. PODŁĄCZANIE URZĄDZENIA DO SIECI ELEKTRYCZNEJ

- Napięcie zasilające musi być podłączone do urządzenia przez wykwalifikowanego specjalistę zgodnie z instrukcją producenta i obowiązującymi przepisami bezpieczeństwa.
- Napięcie zasilające musi odpowiadać danym elektrycznym urządzeniom wskazanym na tabliczce znamionowej.
- Napięcie, moc i inne dane techniczne urządzenia podano na tabliczce znamionowej (na jego obudowie). Urządzenie musi być podłączone do gniazda z uziemieniem zgodnie z obowiązującymi przepisami.
- Urządzenie musi być uziemione zgodnie z zasadami instalacji urządzeń elektrycznych.
- Zabrania się stosowania przedłużaczy i urządzeń gniazdowo-wtykowych sieci energetycznej.
- Przed instalacją i podłączeniem centrali wentylacyjnej (aż do uruchomienia) centrala musi być odłączona od sieci zasilającej.
- Po zainstalowaniu centrali wentylacyjnej gniazdo zasilania musi być zawsze dostępne, a odłączenie od sieci zasilającej musi odbywać się wyłącznikiem dwubiegunowym (odłączenie fazy i bieguna neutralnego).
- Przed podłączeniem do sieci zasilającej urządzenie należy dokładnie sprawdzić pod kątem uszkodzeń (wykonanie, sterowanie, węzły pomiarowe) powstałych podczas transportu.
- Przewód zasilający może wymienić jedynie wykwalifikowany technik po określeniu mocy i prądu znamionowego.



Producent nie ponosi jakiegokolwiek odpowiedzialności za obrażenia i szkody w umieniu w przypadku nieprzestrzegania instrukcji.

5.8. WSKAZÓWKI DOTYCZĄCE URUCHOMIENIA

5.8.1. ZABEZPIECZENIE SYSTEMU

Centrale z wbudowaną płytą sterującą posiadają zintegrowane zabezpieczenia zwarceniowe. Centrale AmberAir Compact VEKA INT EKO 400-2000 posiadają sterownik z bezpiecznikiem F2 250 mA, 315 mA lub 350 mA. Płyta sterująca central AmberAir Compact VEKA INT EKO 3000-4000 wyposażona jest w dodatkowe zabezpieczenia:

AmberAir Compact VEKA INT EKO	3000-15;21;30;39; 4000-21;27;39;54;	3000-40.6 W; 4000-54 W
Q2 (F1)	B25	6,3A
Q3 (F2)	B16	1A
Q4 (F3)	B25	6,3A
Q5	B32	-
Q6	C10	-
Q7	C10	-

Zaleca się stosowanie zabezpieczeń w centralach niewyposażonych w wewnętrzne zabezpieczenia zasilania.

AmberAir Compact VEKA INT EKO	400-1.2 L1 SW2	400-2.0 L1 SW2	400-5.0 L1 SW2	700-2.4 L1 SW2	700-5.0 L1 SW2	700-9.0 L1 SW2	1000-2.4 L1 SW2	1000-5.0 L1 SW2	1000-9.0 L1 SW2
Wartość zabezpieczenia	10 A	16 A	16 A	16 A	20 A	20 A	16 A	20 A	20 A

AmberAir Compact VEKA INT EKO	1000-12.0 L1 SW2	1000-14.4 L1 W SW2	2000-6.0 L1 SW2	2000-15 L1 SW2	2000-21 L1 SW2	2000 26.9W SW2	3000-40.6 L1 W SW2	4000-54 L1 W SW2
Wartość zabezpieczenia	25 A	3 A	20 A	32 A	40 A	4 A	6 A	10 A

W przypadku zastosowania dodatkowych akcesoriów, parametry zewnętrznego zabezpieczenia mogą być inne.



Dla zapewnienia bezpiecznej obsługi technicznej urządzenia należy wyłączyć wyłącznik główny lub zabezpieczenie zewnętrzne.

5.8.2. ZALECENIA PRZED URUCHOMIENIEM CENTRALI (W OBECNOŚCI UŻYTKOWNIKA KOŃCOWEGO)

Przed uruchomieniem system należy dokładnie wyczyścić. Należy sprawdzić, czy:

- systemy robocze i części centrali oraz urządzenia automatyki nie zostały uszkodzone podczas instalacji,
- wszystkie urządzenia elektryczne są podłączone do zasilania i zdalne do pracy,
- wszystkie urządzenia automatyki są zainstalowane i podłączone do zasilania oraz zacisków MCB,
- połączenia kablowe do zacisków MCB są zgodne ze schematami elektrycznymi,
- wszystkie zabezpieczenia wyposażenia elektrycznego są odpowiednio podłączone (jeżeli są stosowane),
- kable i przewody są zgodne z obowiązującymi wymaganiami funkcjonalnymi i bezpieczeństwa, średnicami itp.,
- uziemienie i zabezpieczenia są właściwie zainstalowane,
- wszystkie uszczelnienia i uszczelki są w dobrym stanie.

6. KONSERWACJA

6.1. INSTRUKCJA BEZPIECZEŃSTWA



Przed otwarciem drzwiczek odłącz urządzenie od zasilania (wyjmij wtyczkę z gniazdka, a w przypadku, w którym w urządzeniu zamontowano wyłącznik różnicowoprądowy – również go wyłącz. Zadbaj, aby nikt inny nie mógł ponownie włączyć urządzenia) i odczekaj do całkowitego zatrzymania się wentylatorów (ok. 2 minut).

6.2. OGÓLNE ZALECENIA DOTYCZĄCE KONSERWACJI SYSTEMU WENTYLACJI

Aby zapewnić poprawne działanie systemu należy przestrzegać wymagań i okresów konserwacji. W przeciwnym wypadku gwarancja nie obowiązuje. Poniższa tabela zawiera pewne zalecenia, które należy rozpatrywać jedynie jako poradę, ponieważ konieczność konserwacji systemu zależy od miejsca instalacji urządzenia, zanieczyszczenia atmosfery, zaludnienia, czasu pracy itp.

ELEMENT	PODCZAS URUCHOMIENIA	CO NAJMNIJ CO 6 MIESIĘCY
Filtry	Sprawdź czystość filtrów	Wymieniaj filtry co 3–4 miesiące lub według wskazań elementów sterowania.
Wentylatory	Sprawdź połączenia i kierunek obrotów.	Sprawdź, czy są czyste. W razie potrzeby wyczyść.
		Upewnij się, że wirniki są wyważone.
		Upewnij się, że wirniki obracane ręcznie nie hałasują.
		Upewnij się, że śruby mocujące nie są poluzowane ani uszkodzone.
	Sprawdź połączenia elektryczne i upewnij się, że są poprawnie zamocowane i nie noszą oznak korozji.	
Panel sterowania	Sprawdź połączenia.	Sprawdź połączenia.
Nagrzewnica elektryczna	Sprawdź połączenia.	Wyczyść kurz i sprawdź części elektryczne i połączenia nagrzewnicy.
Czujnik ciśnienia	Sprawdź połączenia elektryczne.	Sprawdź działanie
Czujnik temperatury	Sprawdź połączenia elektryczne.	Sprawdź działanie
System wlotu i wylotu powietrza	Sprawdź połączenia.	Wyczyść
System kanałów powietrza	Sprawdź szczelność.	Wyczyść
Klapy, dyfuzory, kratki	Sprawdź szczelność połączeń.	Wyczyść
Włącznik (stycznik)		Co 3–4 miesiące sprawdź wzrokowo działanie włącznika (stycznika), tzn. upewnij się, że obudowa nie nosi śladów stopienia ani uszkodzenia termicznego i nie wydaje nietypowych dźwięków. Należy sprawdzić wszystkie styczniki w produkcie i jego akcesoriach.

6.3. OTWIERANIE WŁAZÓW

Przed otwarciem osłony należy odłączyć urządzenie od zasilania i odczekać 2 minuty (do całkowitego zatrzymania wentylatorów).

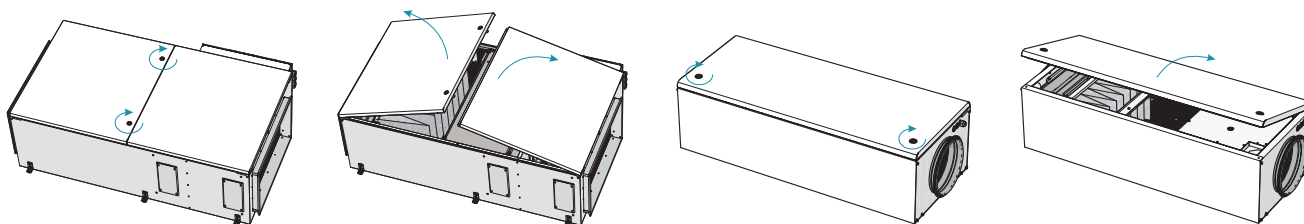

Rys. 6.3.1. AmberAir Compact VEKA INT EKO

6.4. OBSŁUGA TECHNICZNA FILTRÓW

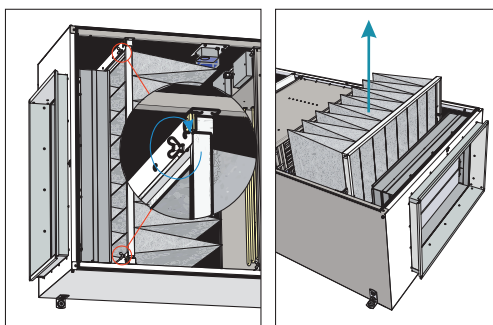

Rys. 6.4.1. AmberAir Compact VEKA INT EKO

W celu demontażu filtrów otwórz drzwi centrali i wyjmij filtry.

Kurz zwiększa opór powietrza w filtrze, w związku z czym mniej powietrza dociera do pomieszczenia. Strzałki na filtrach muszą zgadzać się z kierunkiem przepływu powietrza.



Po wymianie filtrów zresetuj licznik filtra. Instrukcje resetowania znajdują się w instrukcji obsługi panelu sterowania oraz na stronie www.salda.lt
Eksploatacja centrali bez filtrów jest zabroniona.



Wymieniaj filtry co 3–4 miesiące lub według wskazań elementów sterowania.

6.5. KONSERWACJA WENTYLATORA

- Konserwację wentylatora mogą przeprowadzać jedynie doświadczeni i przeszkoleni pracownicy.
- Wentylator należy sprawdzać i czyścić co najmniej raz w roku.
- Konserwację i naprawę można rozpocząć dopiero po całkowitym zatrzymaniu wentylatora.
- Podczas konserwacji i napraw przestrzegaj zasad BHP.
- Silnik wyposażony jest w bardzo wytrzymałe łożysko kulkowe. Silnik jest w pełni uszczelniony i wolny od smaru.
- Zdemontuj wentylator z centrali wentylacyjnej.
- Wirnik należy sprawdzić w szczególności pod kątem gromadzenia się materiału lub zabrudzeń, co może zakłócić jego równowagę. Nadmierne zakłócenie równowagi może powodować przyspieszone zużycie łożysk silnika i drgania.
- Wyczyść wirnik i wnętrze obudowy łagodnym środkiem czyszczącym, wodą i wilgotną miękką szmatką.
- Nie używaj myjki ciśnieniowej, ostrych lub ściernych narzędzi, rozpuszczalników kaustycznych, które mogą zarysować lub uszkodzić obudowę i wirnik.
- Przy czyszczeniu wirnika nie zanurzaj silnika w żadnej cieczy. Zwróć uwagę, aby nie przesunąć ciężarków wirnika.
- Dopilnuj, aby ruch wirnika nie był utrudniony.
- Zamontuj wentylator z powrotem w centrali. Podłącz zasilanie i sygnały sterownicze do wentylatora.
- Jeżeli po przeprowadzonej konserwacji wentylator automatycznie nie uruchamia się lub nie zatrzymuje się, skontaktuj się z producentem. Awarię wentylatora można stwierdzić na podstawie ciśnienia w systemie (przy podłączonych czujnikach ciśnienia). W przypadku usterki silnika wentylatora panel sterowania wyświetli odpowiednią informację.



Upewnij się, że wentylator jest odłączony od zasilania przed rozpoczęciem konserwacji lub naprawy.

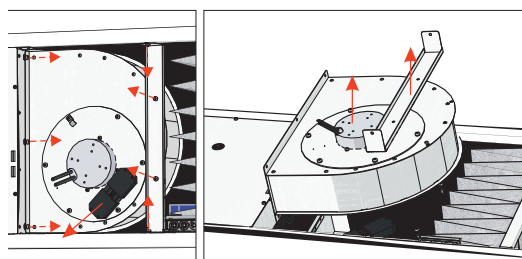

Rys. 6.5.1. AmberAir Compact VEKA INT 400-700 EKO

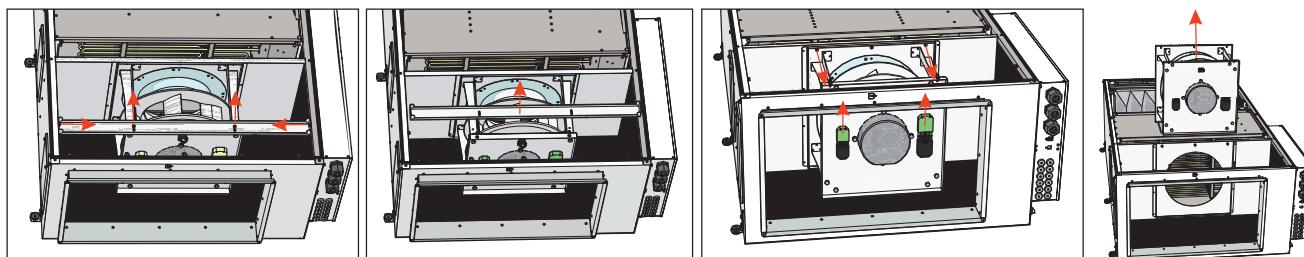

Rys. 6.5.2. AmberAir Compact VEKA INT 1000-4000 EKO

6.6. KONSERWACJA NAGRZEWNICY

NAGRZEWNICA ELEKTRYCZNA:

- Jeżeli włączone jest zabezpieczenie ręczne, sprawdź występowanie usterki przed naciśnięciem przycisku RESET. Jeżeli usterka została rozpoznana po jej naprawieniu, naciśnij przycisk RESET wykorzystując w tym celu śrubokręt lub podobny przedmiot.
- Nagrzewnica elektryczna nie wymaga dodatkowej obsługi. Filtry należy wymieniać zgodnie z powyższym opisem.
- Nagrzewnice wyposażono w 2 zabezpieczenia cieplne: automatyczne zabezpieczenie z samoczynnym resetowaniem uruchamiane przy +50°C i zabezpieczenie z resetowaniem ręcznym uruchamiane przy +100°C.
- Po zadziałaniu zabezpieczenia z resetowaniem ręcznym upewnij się, że centrala jest odłączona od zasilania. Odczekaj aż wszystkie elementy grzejne ostygną, a wentylatory zatrzymają się. Po ustaleniu przyczyny i naprawieniu usterki uruchom centralę wentylacyjną i naciśnij przycisk RESET. Jedynie wykwalifikowany technik może ustalić przyczynę usterki.
- W centralach AmberAir Compact VEKA INT EKO 400-700 zdjąć pokrywę płyty sterującej, odłączyć złącze nagrzewnicy elektrycznej i zdemontować nagrzewnicę. W centralach AmberAir Compact VEKA INT EKO 1000-4000 odłączyć złącze nagrzewnicy elektrycznej i zdemontować nagrzewnicę.

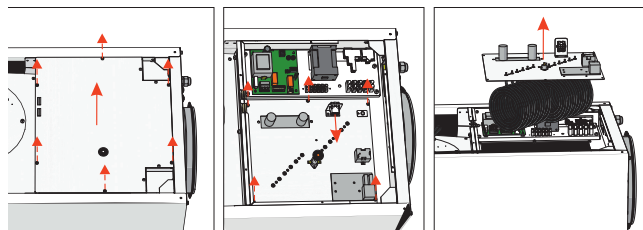

Rys. 6.6.1. AmberAir Compact VEKA INT 400-700 E EKO

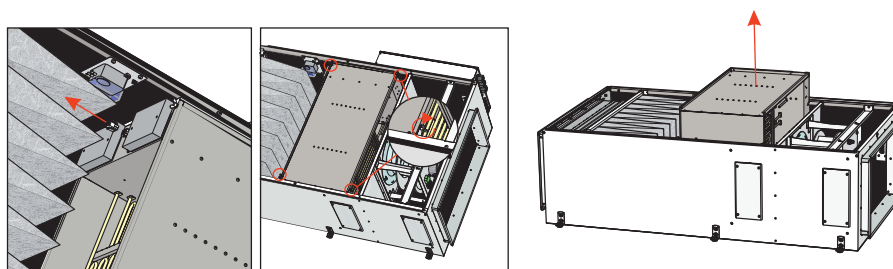

Rys. 6.6.2. AmberAir Compact VEKA INT 1000-4000 E EKO

NAGRZEWNICA WODNA:

- Odłączyć urządzenie od źródła zasilania elektrycznego.
- Otworzyć drzwi urządzenia.
- Spuścić medium grzewcze z instalacji.
- Odłączyć nagrzewnicę od systemu
- Odłączyć czujnik termostatu wody od nagrzewnicy wodnej.
- Odpiąć czujnik temperatury nagrzewnicy wodnej od nagrzewnicy wodnej.
- Odkręcić 2 śruby i zdemontować nagrzewnicę.

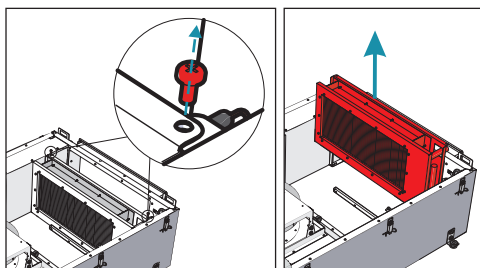

Rys. 6.6.3. AmberAir Compact VEKA INT W EKO

6.7. KONSERWACJA PŁYTY STERUJĄCEJ

- Odłączyć urządzenie od źródła zasilania elektrycznego.
- Otworzyć pokrywę urządzenia (oprócz central AmberAir Compact VEKA INT EKO 3000-4000).
- Zdejmij osłonę panelu sterowania.
- Odłączyć wszystkie niezbędne kable, przewody i złącza od płyty sterującej.
- Odkręcić śruby mocujące płytę sterującą i wyjąć płytę sterującą.
- Aby złożyć urządzenie z powrotem, wykonaj te same kroki, tylko w odwrotnej kolejności. Przy ponownym podłączaniu kabli, przewodów i złączy upewnij się, że każdy przewód i złącze podłączane są do odpowiadającego mu terminala i złącza.

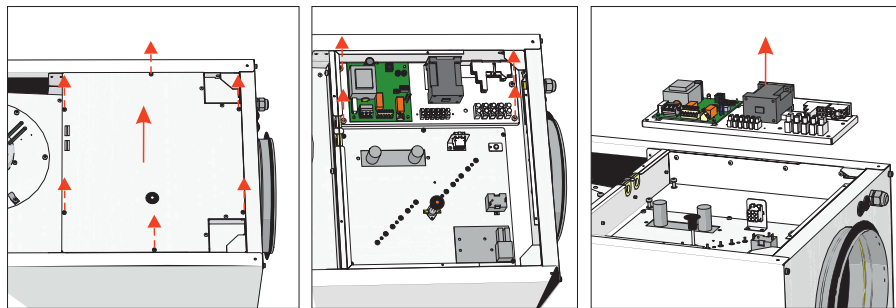

Rys. 6.7.1. AmberAir Compact VEKA INT 400-700 EKO

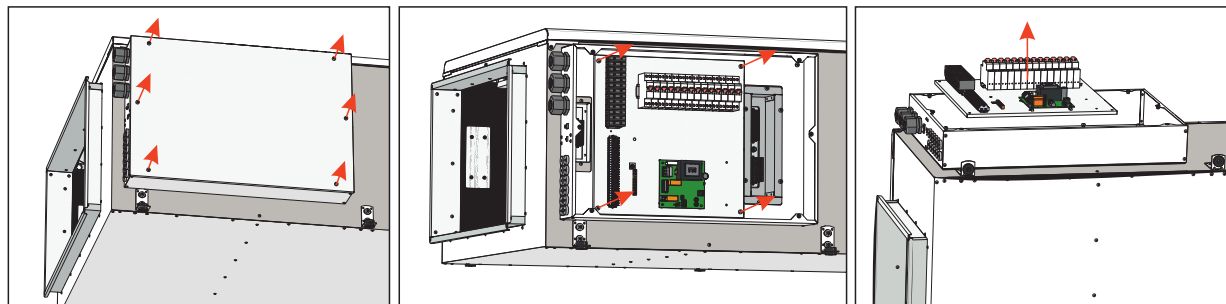

Rys. 6.7.2. AmberAir Compact VEKA INT 1000-4000 EKO

6.8. KONSERWACJA PRZEPUSTNICZY POWIETRZA

- Odłączyć urządzenie od źródła zasilania elektrycznego.
- Otworzyć drzwi urządzenia.
- Odłączyć kabel przepustnicy powietrza od centrali.
- Odłączyć siłownik przepustnicy.
- Wykręcić śruby mocujące przepustnicę powietrza.
- Wyjąć przepustnicę powietrza wysuwając ją do góry.

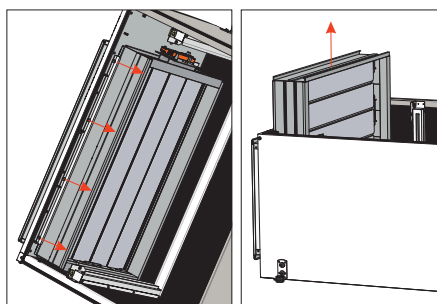

Rys. 6.8.1. AmberAir Compact VEKA INT EKO

7. STEROWANIE

7.1. STEROWANIE URZĄDZENIEM

Centralą wentylacyjną wyposażoną w płytę sterującą EKO można sterować za pomocą sterownika FLEX lub Stouch.

7.2. FUNKCJE URZĄDZENIA

Funkcje płyty sterującej EKO i sterowanie centralą zależą od:

1. Wybranego interfejsu sterowania (zdalny panel sterowania). Wybrany interfejs wpływa na dostęp do informacji i ustawień, jednakże nie wpływa na logikę sterowania. Pełny dostęp do informacji i ustawień dostępny jest na sterowniku FLEX.
2. Konfiguracji urządzenia (elementy wewnętrzne/zewnętrzne, czujniki i ustawienia płyty sterującej).



Instrukcje dotyczące sterowania centralą znajdują się w instrukcji obsługi danego urządzenia sterującego.

8. PODŁĄCZANIE AKCESORIÓW

8.1. WEJŚCIE SYGNAŁU ZABEZPIECZENIA POŻAROWEGO (WEJŚCIE ZABEZPIECZENIA POŻAROWEGO (NC))

Wejście sygnału zabezpieczenia pożarowego musi normalnie być zamknięte w przypadku modeli AmberAir Compact VEKA INT EKO. Fabrycznie zakładana jest zworka do czasu podłączenia układu zabezpieczenia pożarowego.

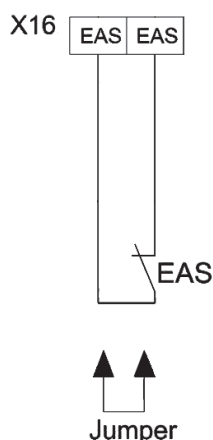

Rys. 8.1.1. AmberAir Compact VEKA INT EKO 400-2000

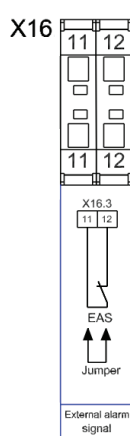

Rys. 8.1.2. AmberAir Compact VEKA INT EKO 3000-4000 z nagrzewnicą elektryczną

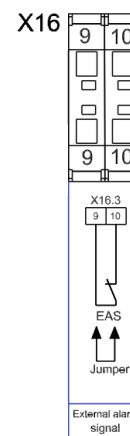

Rys. 8.1.3. AmberAir Compact VEKA INT EKO 3000-4000 z nagrzewnicą wodną

8.2. PODŁĄCZENIE PRZEPUSTNIC POWIETRZA NAWIEWNEGO I WYCIĄGOWEGO

Produkty AmberAir Compact VEKA INT EKO posiadają zintegrowane przepustnice powietrza nawiewnego. Centrale AmberAir Compact VEKA INT EKO 2000-4000 mogą dodatkowo sterować zewnętrzną przepustnicą powietrza wywiewnego za pomocą siłowników dwupołożeniowych.

Schemat elektryczny AmberAir Compact VEKA INT EKO 2000-4000

M3 - siłownik otwierający/zamykający przepustnicę. Po aktywacji wyjścia sterowania przepustnica otwiera się, po dezaktywacji wyjścia sterowania przepustnica zamyka się.

Wyjście sterowania:

AmberAir Compact VEKA INT EKO 2000 - X16:3;

AmberAir Compact VEKA INT EKO 3000-4000 E - X16:26;

AmberAir Compact VEKA INT EKO 3000-4000 W - X16:24

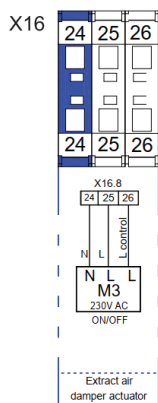

Rys. 8.2.1. AmberAir Compact VEKA INT EKO 3000-4000 E

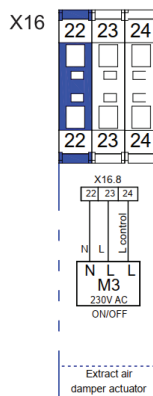

Rys. 8.2.2. AmberAir Compact VEKA INT EKO 3000-4000 W

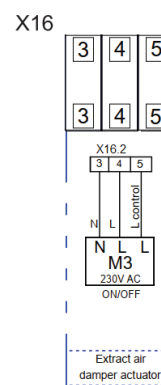

Rys. 8.2.3. AmberAir Compact VEKA INT EKO 2000

8.3. PODŁĄCZENIE ZDALNEGO PANELU STEROWANIA

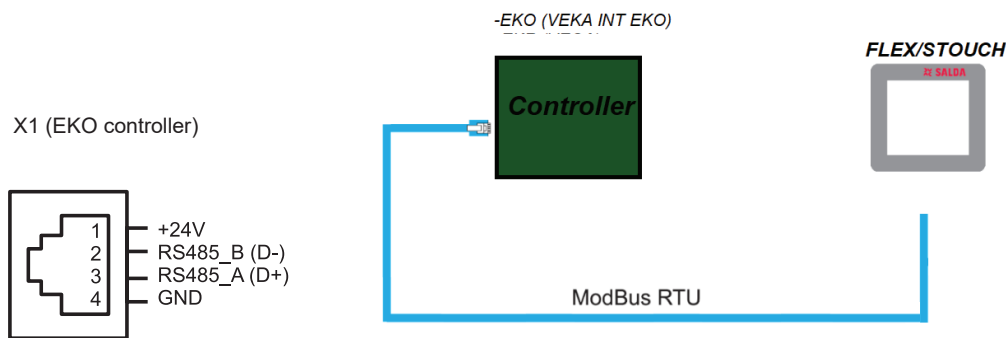

8.4. POMPA OBIEGOWA NAGRZEWNICY WODNEJ I SIŁOWNIK ZAWORU

Pompę obiegową nagrzewnicy wodnej i siłownik zaworu można podłączyć wyłącznie do urządzeń, które zaprojektowano do funkcjonowania z nagrzewnicą wodną.

Schemat elektryczny.

Siłownik zaworu jest sterowany sygnałem 0-10 VDC. Pompa obiegowa sterowana jest sygnałem dwustanowym (on/off).

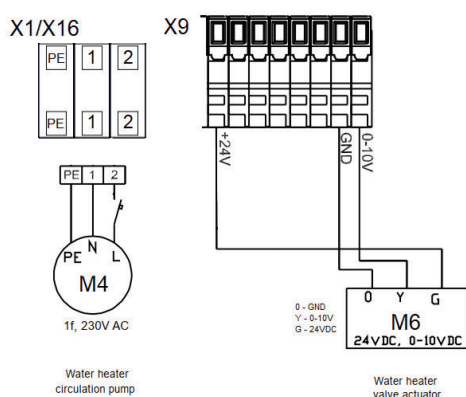

Rys. 8.4.1. AmberAir Compact VEKA INT EKO 1000-2000 W

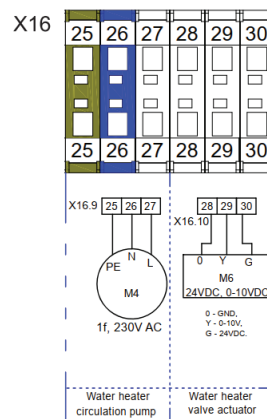

Rys. 8.4.2. AmberAir Compact VEKA INT EKO 3000-4000 W

8.5. WENTYLATOR WYCIĄGOWY

Centrale AmberAir Compact VEKA INT EKO mają możliwość sterowania zewnętrznym wentylatorem wyciągowym. Wymagany wentylator: 230 V AC, typu EC z regulacją 0-10 V DC.

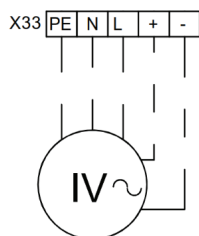

Extract air fan (max. 10A)

Rys. 8.5.1. AmberAir Compact VEKA INT EKO 400-1000

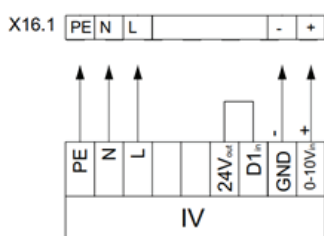

Extract air fan (max. 6A)

Rys. 8.5.2. AmberAir Compact VEKA INT EKO 2000

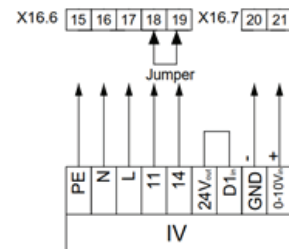

Extract air fan (max. 6A)

Rys. 8.5.3. AmberAir Compact VEKA INT EKO 3000-4000

8.6. PRZEŁĄCZNIK CIŚNIENIOWY FILTRA POWIETRZA WYCIĄGOWEGO

Centrale AmberAir Compact VEKA INT EKO 3000-4000 dysponują wejściem dla presostatu różnicy ciśnień zewnętrznego filtra powietrza wyciągowego – typ NC.

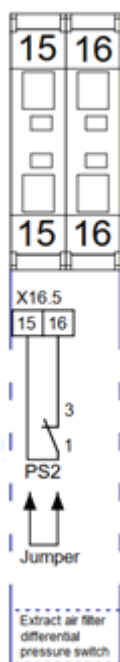

Rys. 8.6.1. AmberAir Compact VEKA INT EKO 3000-4000 E

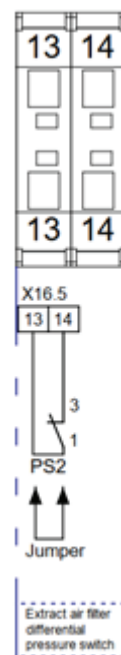

Rys. 8.6.2. AmberAir Compact VEKA INT EKO 3000-4000 W

8.7. ZALECANY SCHEMAT PODŁĄCZENIA ELEMENTÓW WEWNĘTRZNYCH I ZEWNĘTRZNYCH

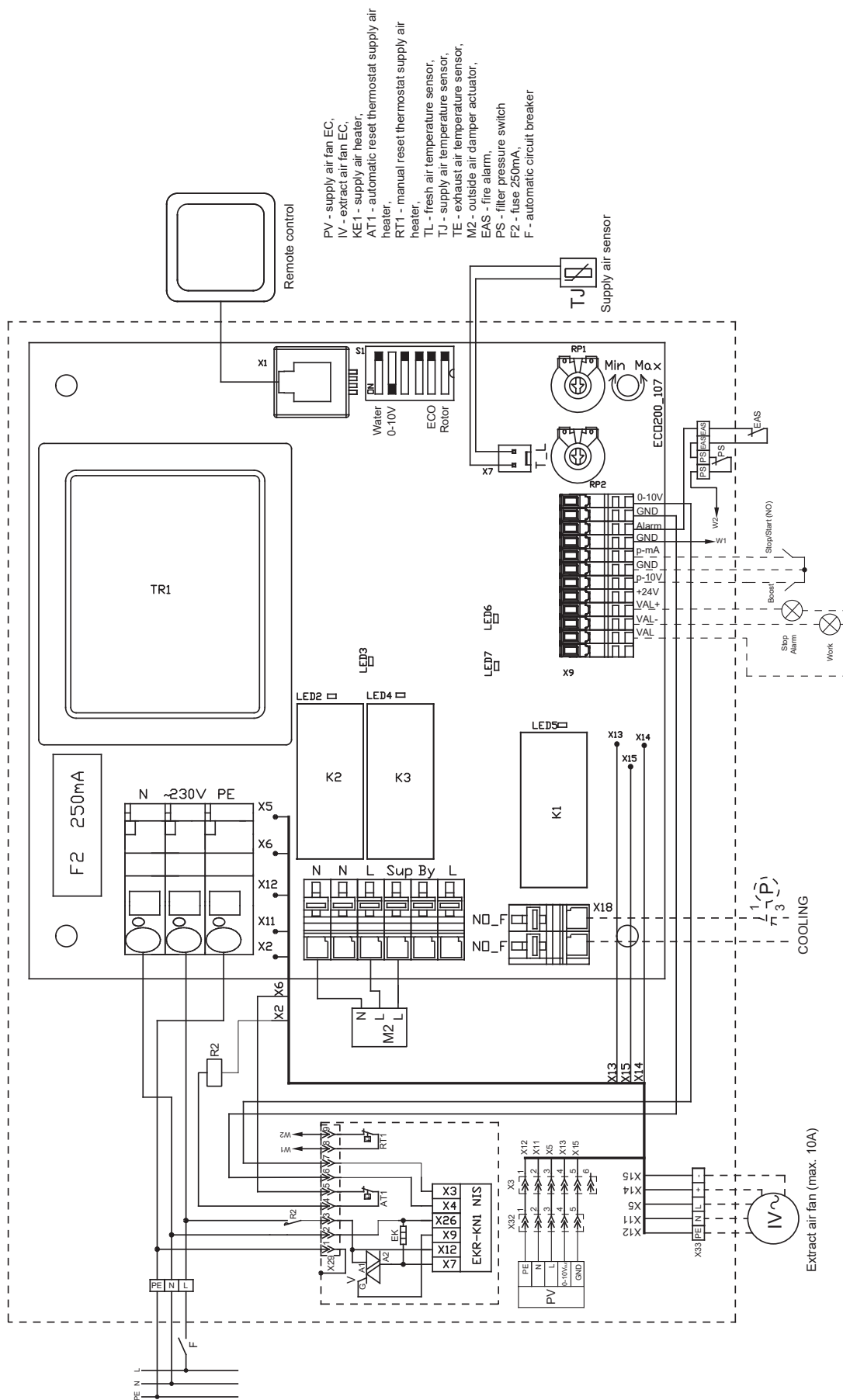

Rys. 8.7.1. AmberAir Compact VEKA INT EKO 400-1.2; 2.0; 700-2.4

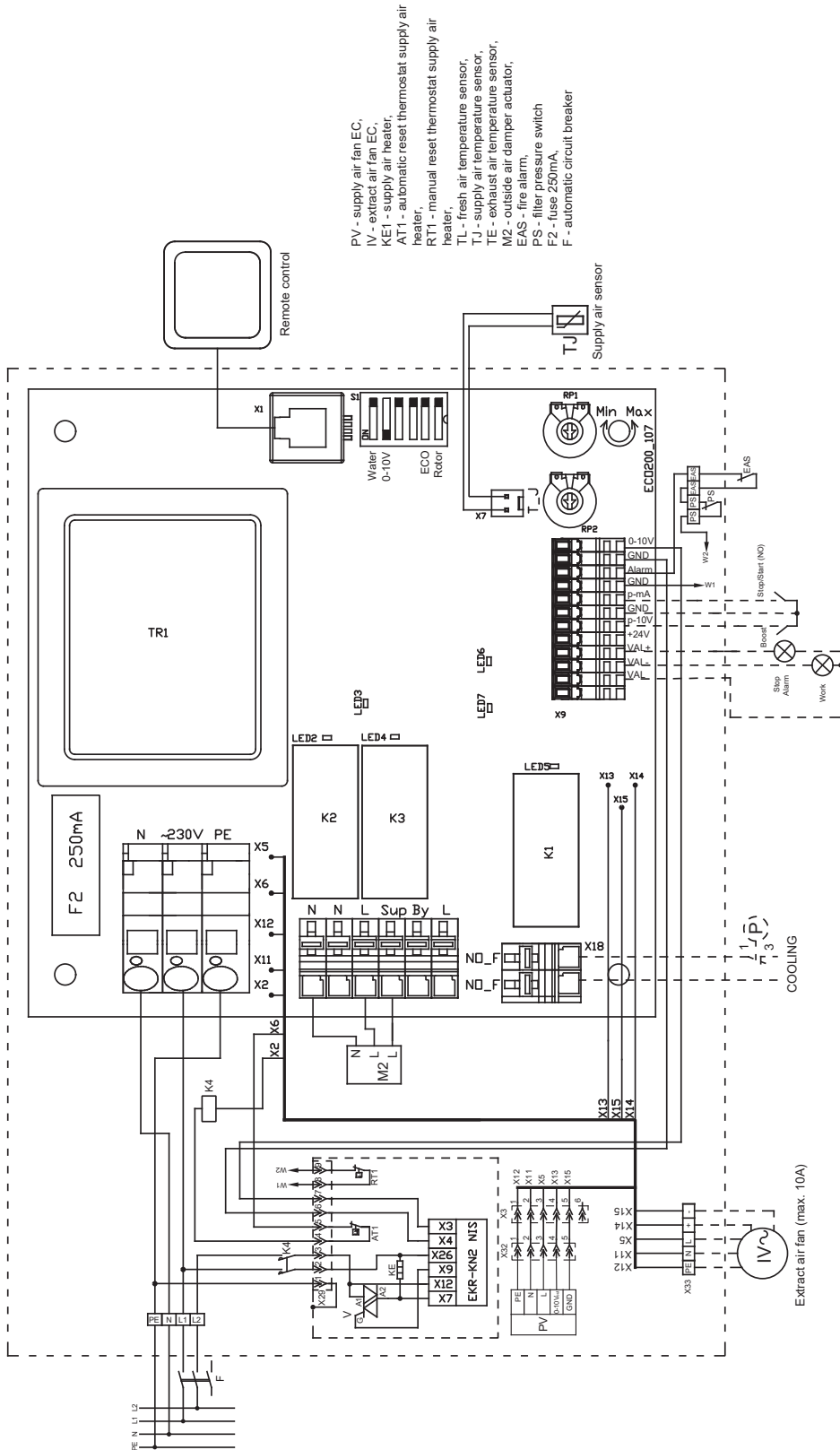

Rys. 8.7.2. AmberAir Compact VEKA INT EKO 400-5.0; 700-5.0

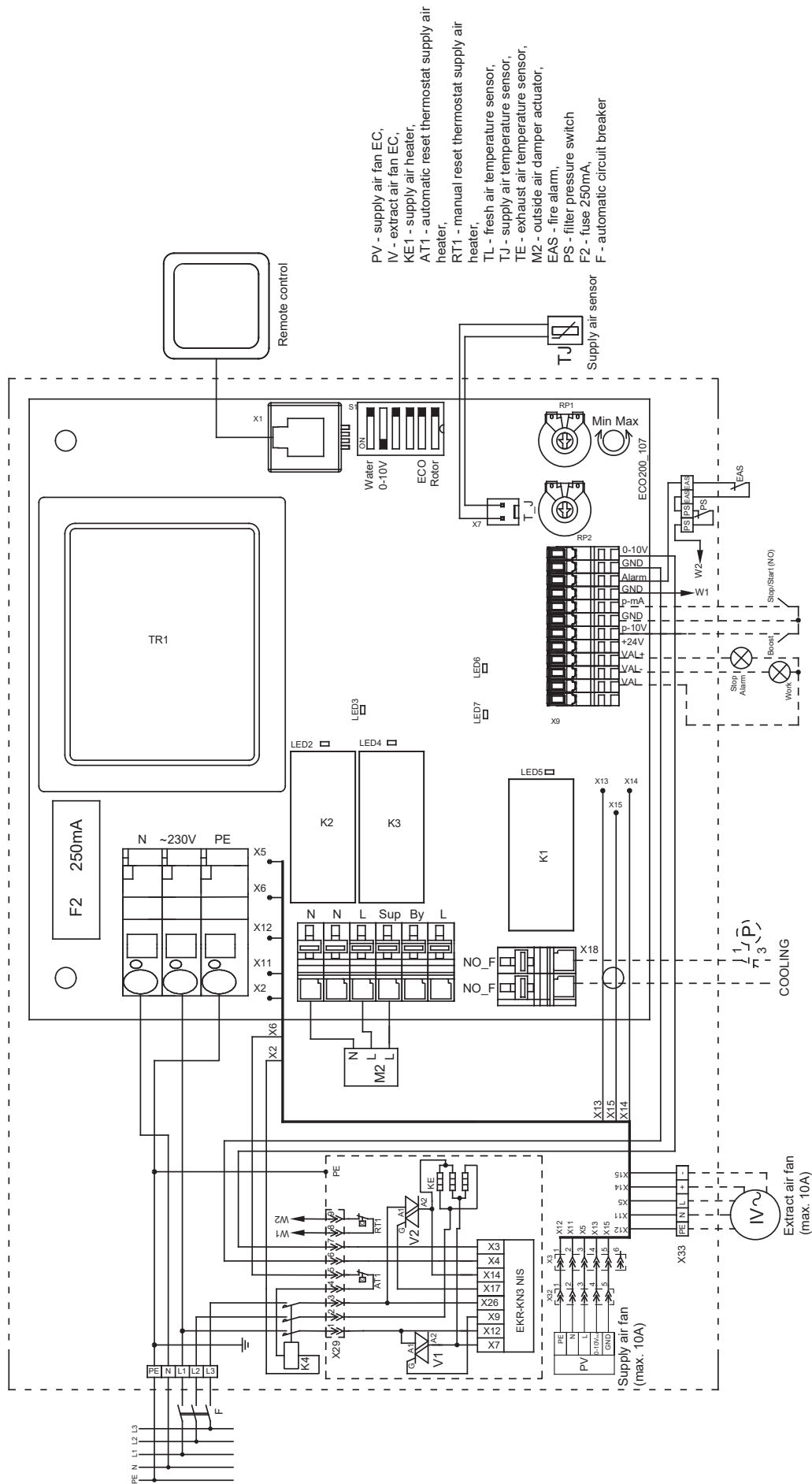

- PV - supply air fan EC,
- IV - extract air fan EC,
- KE1 - supply air heater,
- AT1 - automatic reset thermostat supply air heater,
- RT1 - manual reset thermostat supply air heater,
- TL - fresh air temperature sensor,
- TJ - supply air temperature sensor,
- TE - exhaust air temperature sensor,
- M2 - outside air damper actuator,
- EAS - fire alarm,
- PS - filter pressure switch
- F2 - fuse 250mA,
- F - automatic circuit breaker

Rys. 8.7.3. AmberAir Compact VEKA INT EKO 700-9.0

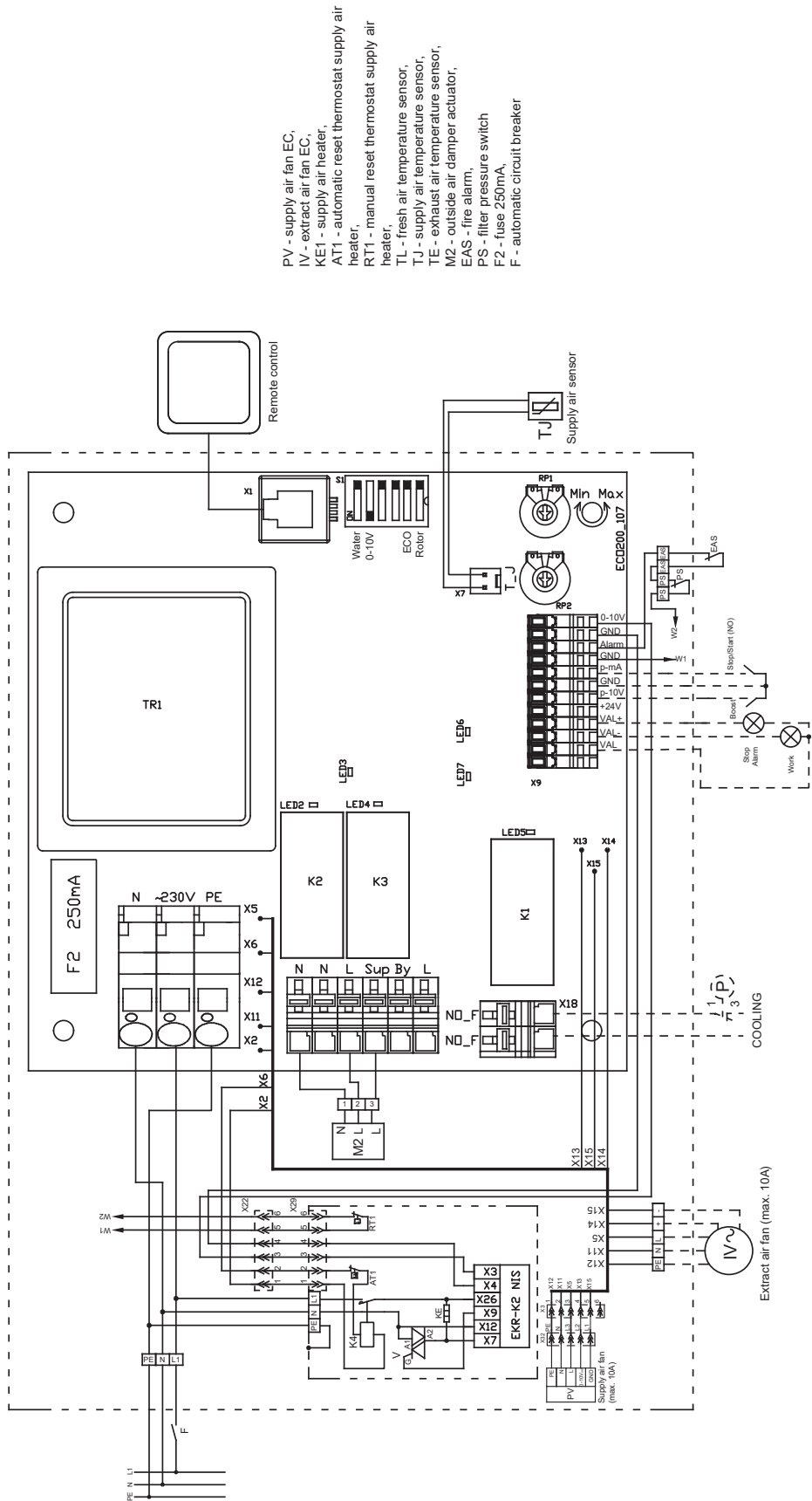

Rys. 8.7.4. AmberAir Compact VEKA INT EKO 1000-2.4

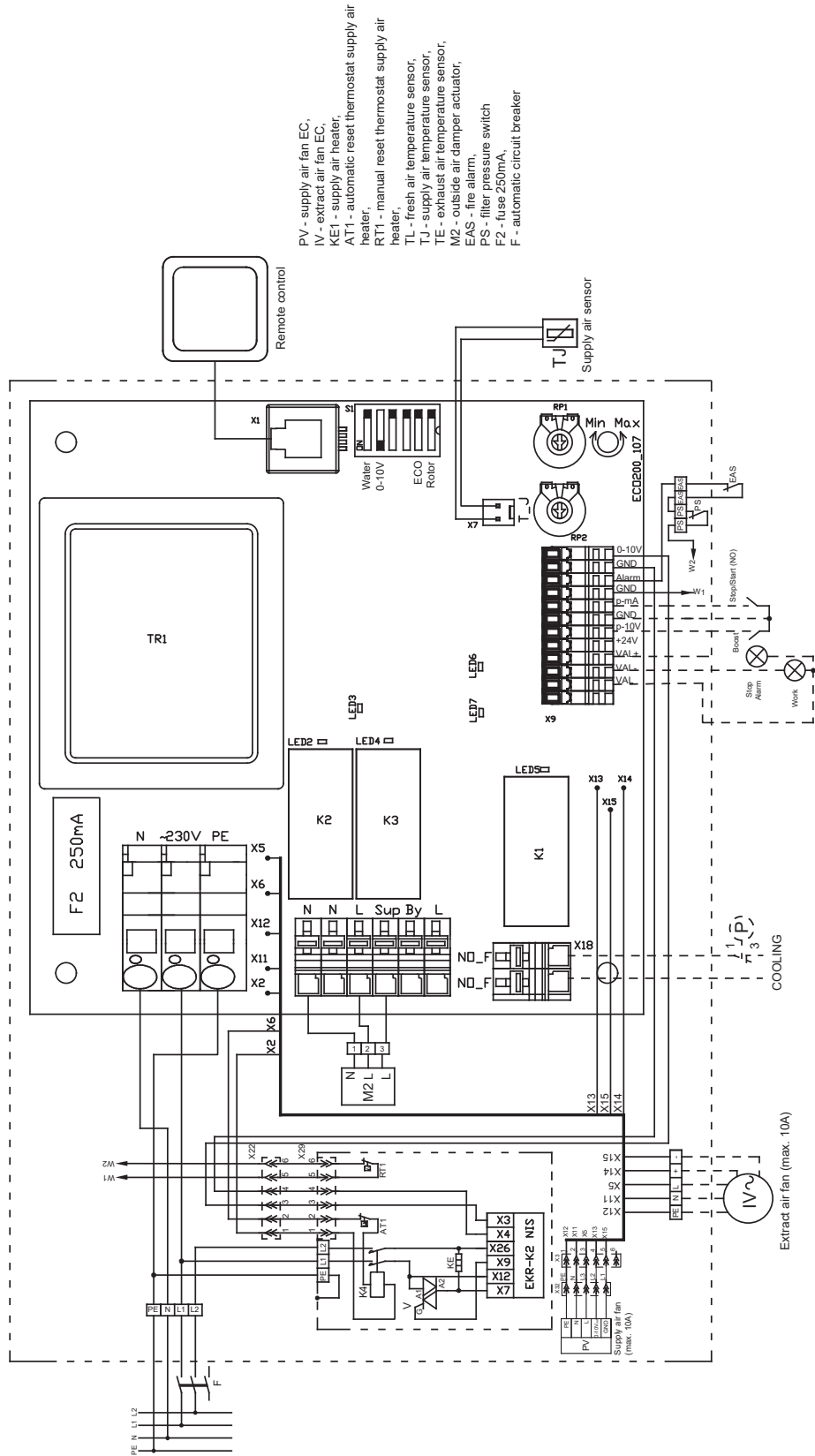

Rys. 8.7.5. AmberAir Compact VEKA INT EKO 1000-5.0

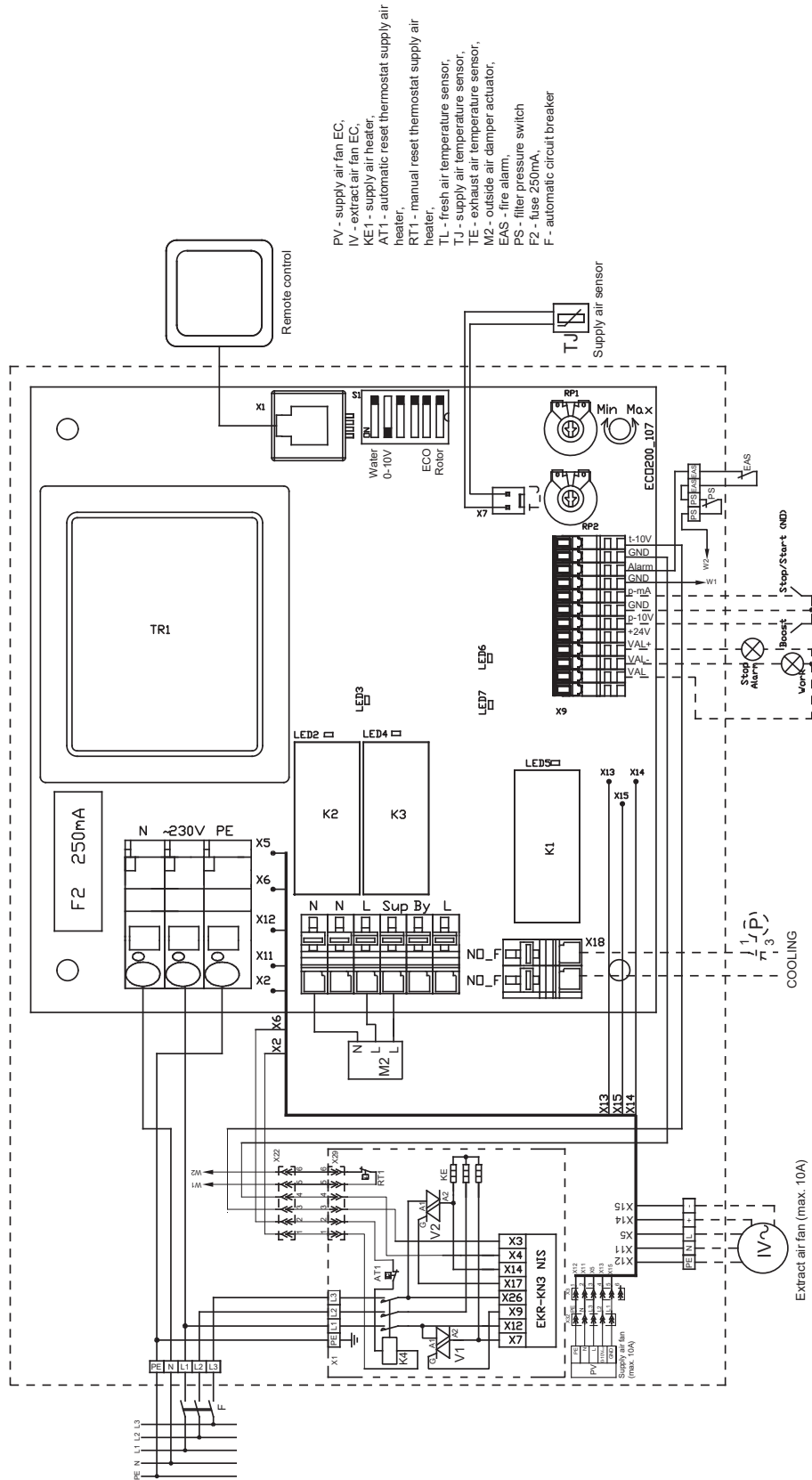

Rys. 8.7.6. AmberAir Compact VEKA INT EKO 1000-9.0; 12

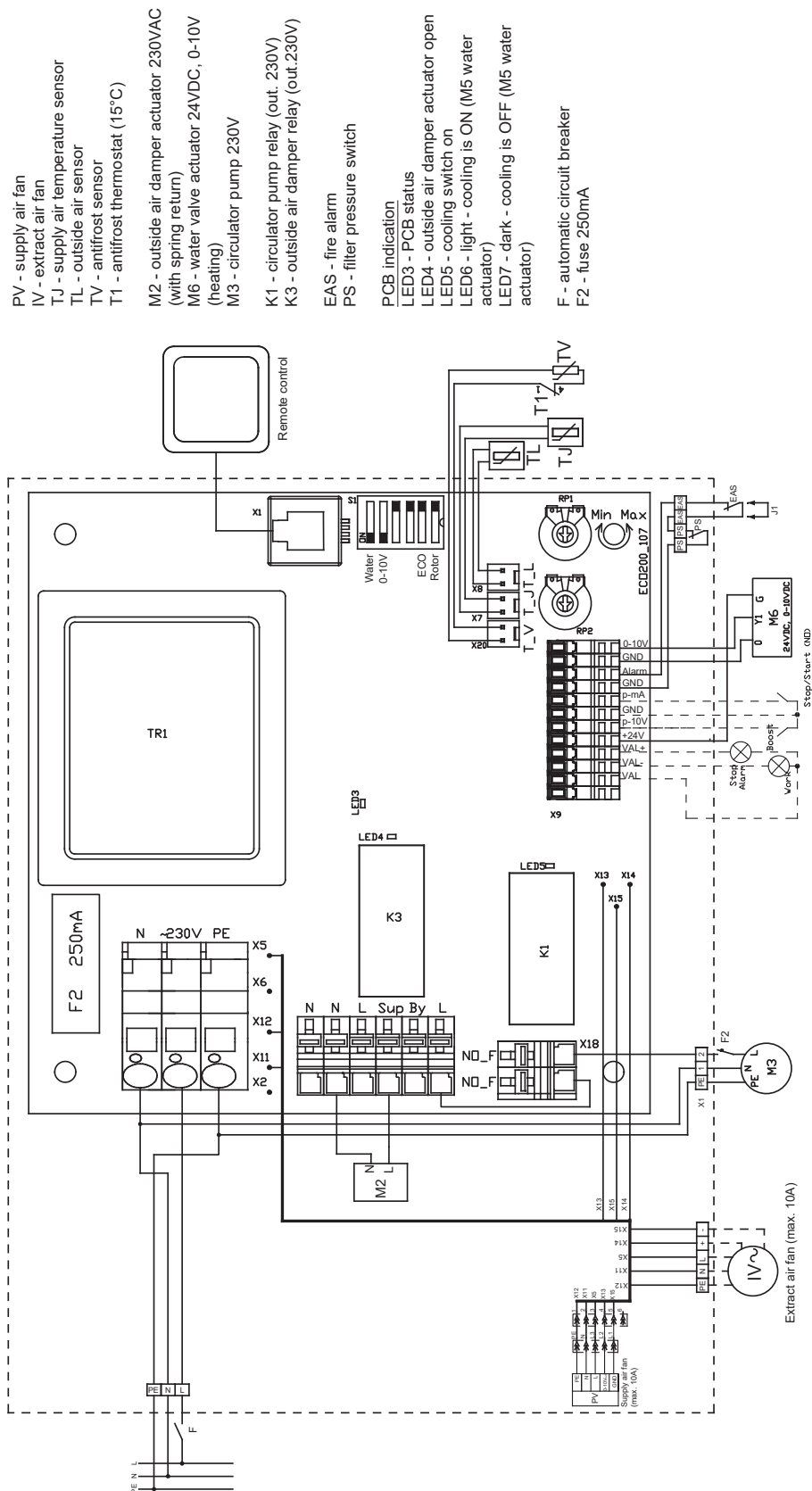

Rys. 8.7.7. AmberAir Compact VEKA INT EKO 1000-14.4 W

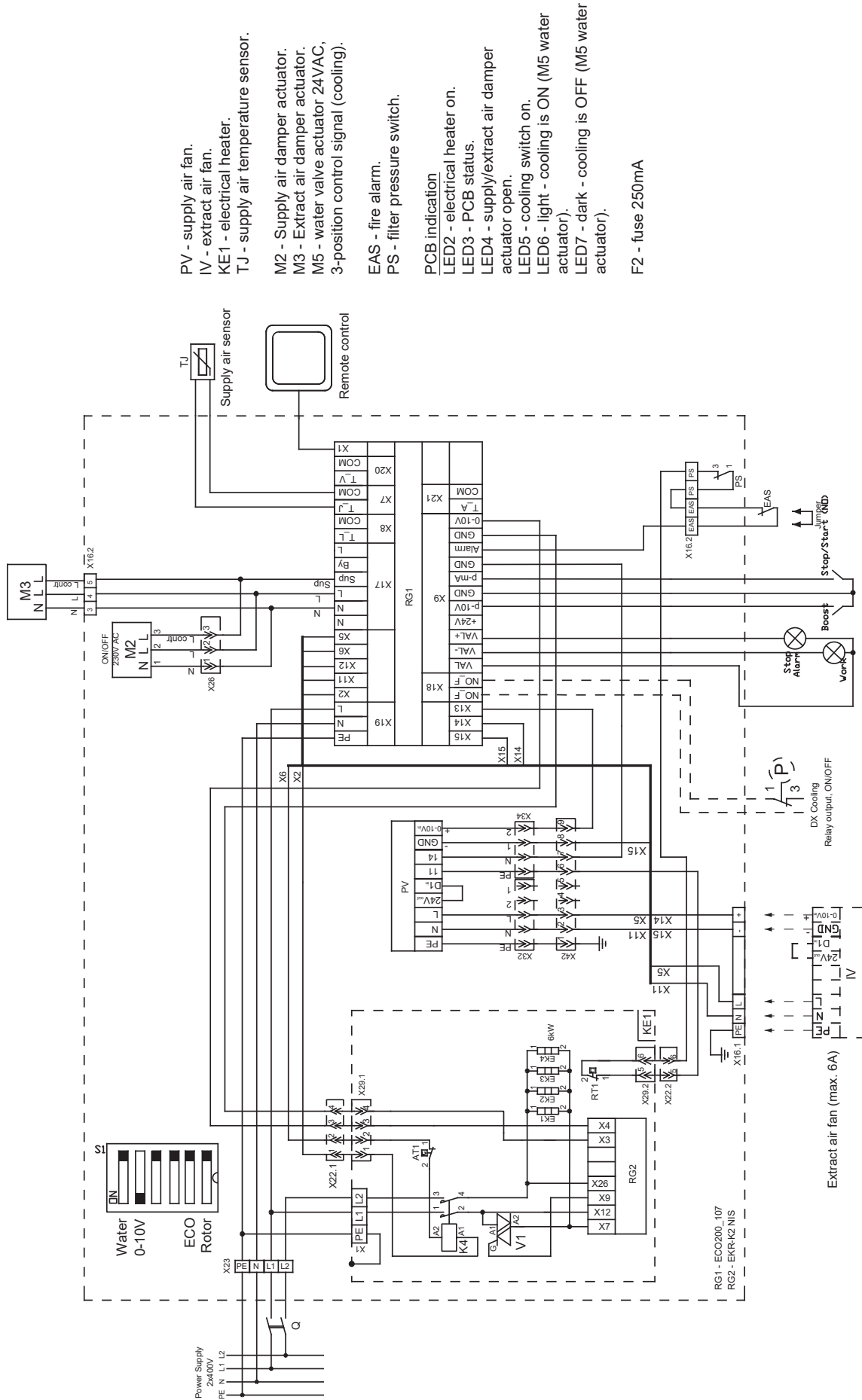

- PV - supply air fan.
- IV - extract air fan.
- KE1 - electrical heater.
- TJ - supply air temperature sensor.
- M2 - Supply air damper actuator.
- M3 - Extract air damper actuator.
- M5 - water valve actuator 24VAC, 3-position control signal (cooling).
- EAS - fire alarm.
- PS - filter pressure switch.
- PCB indication
- LED2 - electrical heater on.
- LED3 - PCB status.
- LED4 - supply/extract air damper actuator open.
- LED5 - cooling switch on.
- LED6 - light - cooling is ON (M5 water actuator).
- LED7 - dark - cooling is OFF (M5 water actuator).
- F2 - fuse 250mA

Rys. 8.7.8. AmberAir Compact VEKA INT EKO 2000-6.0

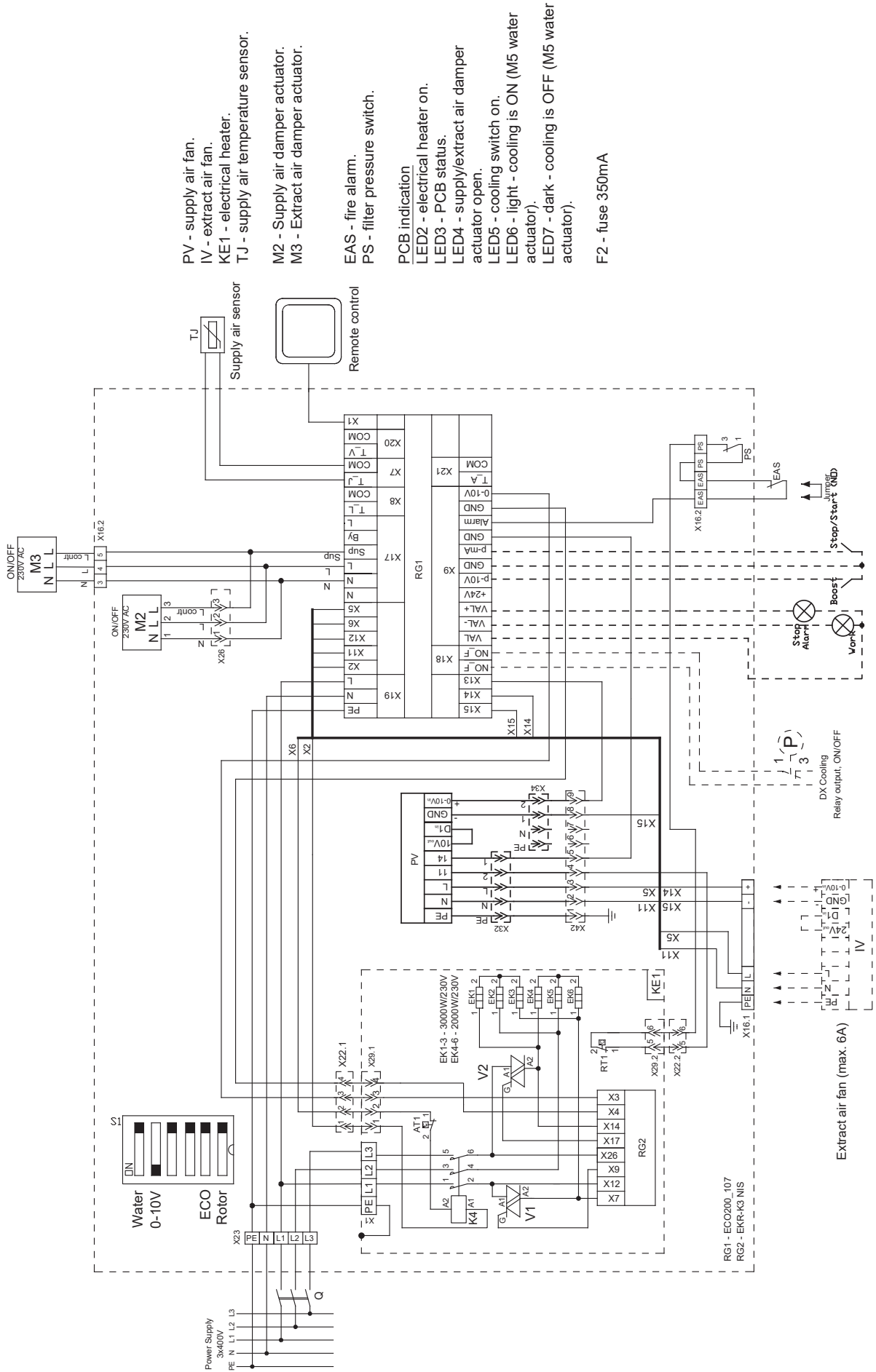

- PV - supply air fan.
- IV - extract air fan.
- KE1 - electrical heater.
- TJ - supply air temperature sensor.
- M2 - Supply air damper actuator.
- M3 - Extract air damper actuator.
- EAS - fire alarm.
- PS - filter pressure switch.
- PCB indication
- LED2 - electrical heater on.
- LED3 - PCB status.
- LED4 - supply/extract air damper actuator open.
- LED5 - cooling switch on.
- LED6 - light - cooling is ON (M5 water actuator).
- LED7 - dark - cooling is OFF (M5 water actuator).
- F2 - fuse 350mA

Rys. 8.7.9. AmberAir Compact VEKA INT EKO 2000-15; 21

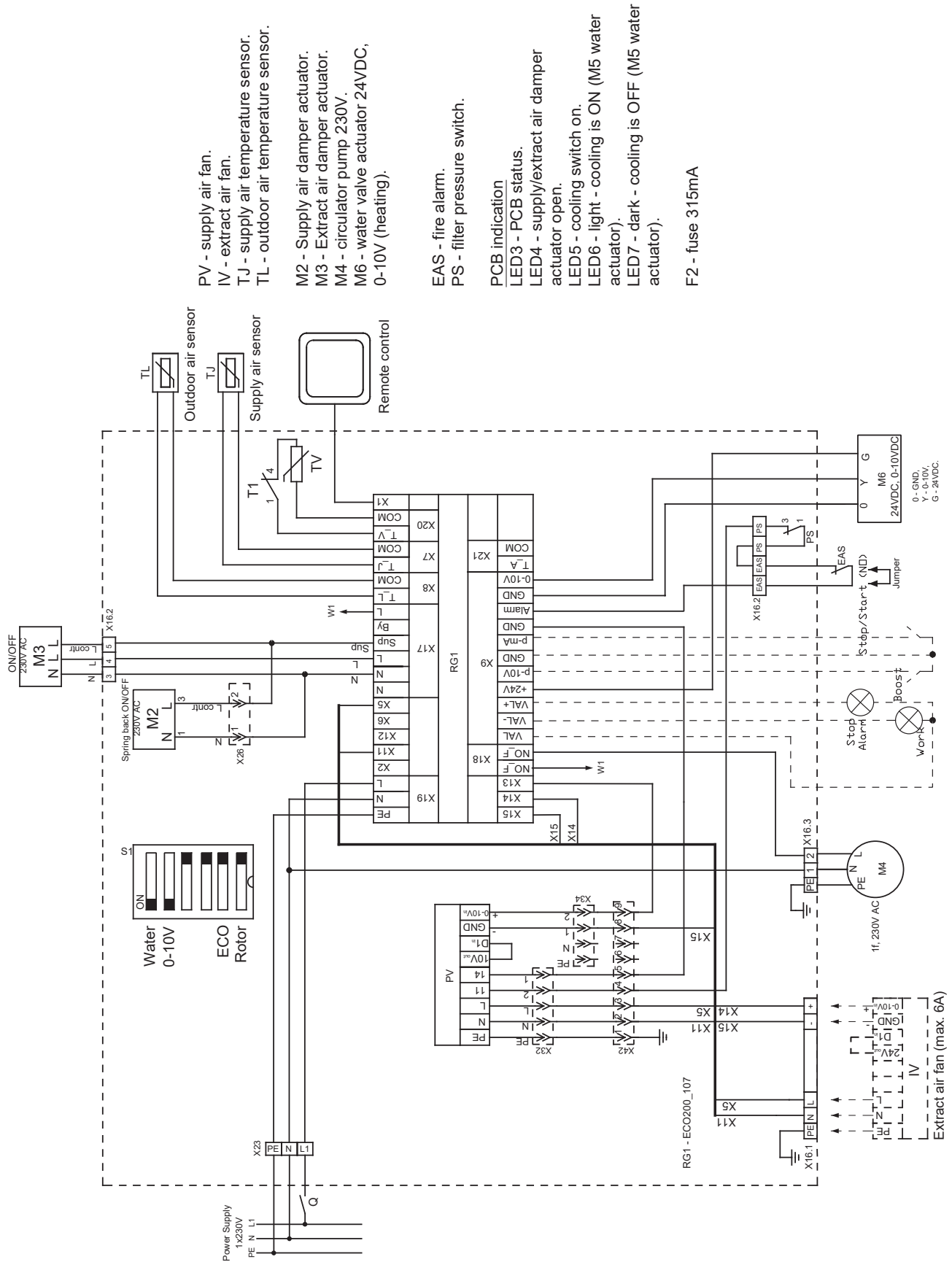

- PV - supply air fan.
- IV - extract air fan.
- TJ - supply air temperature sensor.
- TL - outdoor air temperature sensor.
- M2 - Supply air damper actuator.
- M3 - Extract air damper actuator.
- M4 - circulator pump 230V.
- M6 - water valve actuator 24VDC, 0-10V (heating).
- EAS - fire alarm.
- PS - filter pressure switch.
- PCB indication
- LED3 - PCB status.
- LED4 - supply/extract air damper actuator open.
- LED5 - cooling switch on.
- LED6 - light - cooling is ON (M5 water actuator).
- LED7 - dark - cooling is OFF (M5 water actuator).
- F2 - fuse 315mA

Rys. 8.7.10. AmberAir Compact VEKA INT EKO 2000-26.9W

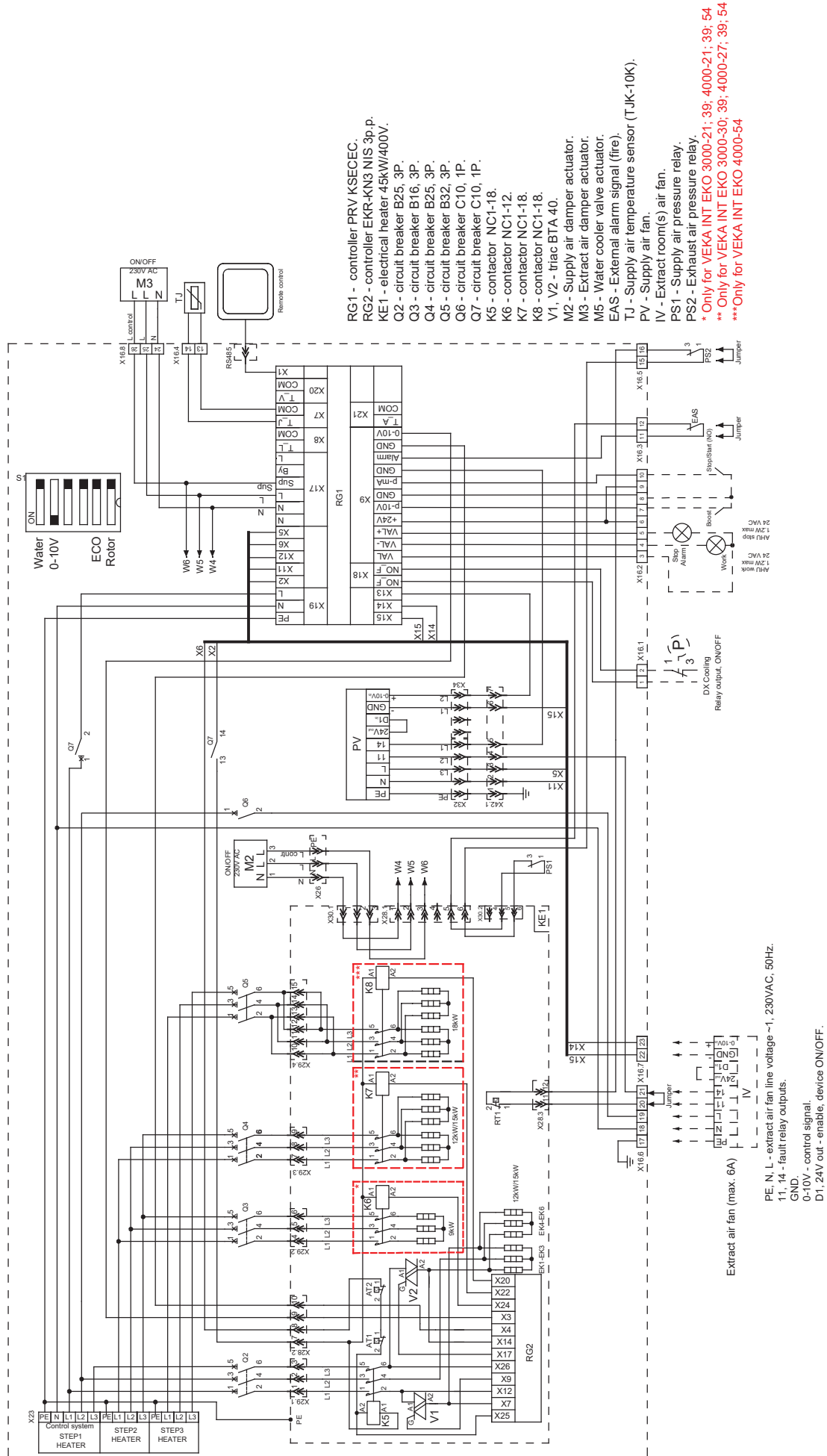

Rys. 8.7.11. AmberAir Compact VEKA INT EKO 3000-4000 z nagrzewnicą elektryczną

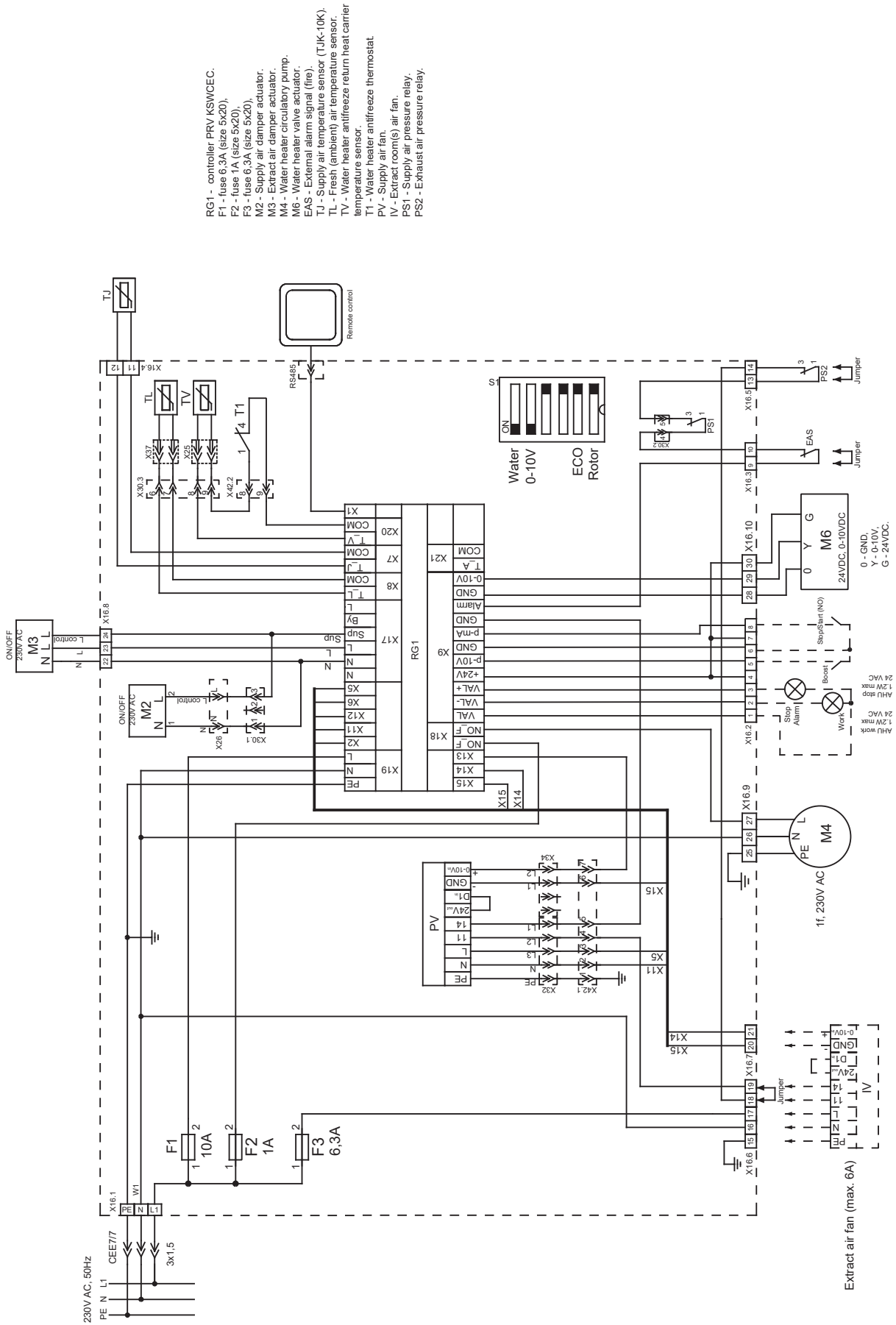

Rys. 8.7.12. AmberAir Compact VEKA INT EKO 3000-4000 z nagrzewnicą wodną

- RG1 - controller PRV KSWOCEC.
- F1 - fuse 6.3A (size 5x20).
- F2 - fuse 1A (size 5x20).
- F3 - fuse 6.3A (size 5x20).
- M2 - Supply air damper actuator.
- M3 - Extract air damper actuator.
- M4 - Water heater circulatory pump.
- M6 - Water heater valve actuator.
- EAS - External alarm signal (line).
- TJ - Supply air temperature sensor (TJK-10K).
- TL - Fresh (ambient) air temperature sensor.
- TV - Water heater antifreeze return heat carrier temperature sensor.
- T1 - Water heater antifreeze thermostat.
- PV - Supply air fan.
- IV - Extract room(e) air fan.
- PS1 - Supply air pressure relay.
- PS2 - Exhaust air pressure relay.

PE, N, L - extract air fan line voltage ~1, 230VAC, 50Hz.
 11, 14 - fault relay outputs.
 GND.
 0-10V - control signal.
 D1, 24V out - enable, device ON/OFF.

9. MOŻLIWE AWARIE I ROZWIĄZYWANIE PROBLEMÓW

AWARIA	PRZYCZYNA	WYJAŚNIENIE / DZIAŁANIA NAPRAWCZE
Centrala nie działa.	Brak zasilania.	Sprawdź, czy urządzenie jest podłączone do zasilania.
	Zabezpieczenie jest wyłączone lub przekaźnik upływu prądu jest aktywny (jeżeli zamontowany przez instalatora).	Włączyć tylko, jeżeli uprawniony elektryk sprawdził stan urządzenia. W razie usterki MUSI ona zostać usunięta przed ponownym włączeniem.
Nagrzewnica lub nagrzewnica wstępna nawiewu nie działa (jeżeli zamontowane).	Zbyt niski przepływ powietrza w kanałach aktywuje automatyczne zabezpieczenie.	Sprawdź, czy filtry powietrza nie są zablokowane. Sprawdź, czy wentylatory obracają się
	Manualne zabezpieczenie aktywowane.	Możliwa awaria nagrzewnicy lub centrali. NALĘŻY skontaktować się z serwisem w celu ustalenia i wyeliminowania usterki.
Zbyt niski przepływ powietrza przy prędkości znamionowej wentylatora.	Zatkany filtr nawiewny lub wyciągowy.	Konieczna wymiana filtra.
Zatkane filtry, brak komunikatu na panelu sterowania zdalnego.	Zły czas w sterownikach czasowych filtrów lub uszkodzony przełącznik, lub nieprawidłowa nastawa ciśnienia.	Skrócić czas sterownika czasowego filtra tak, aby pojawił się komunikat o zatkany filtrze lub wymienić przełącznik filtrów, lub nastawić odpowiednie ciśnienie.

10. TABELA DANYCH EKOPROJEKTU

AMBERAIR COMPACT VEKA INT EKO		400	700	1000	1000 W	2000	2000 W
Topologia		Dwukierunkowa	Dwukierunkowa	Dwukierunkowa	Dwukierunkowa	Dwukierunkowa	Dwukierunkowa
Typ napędu		Zmiennoprędkościowy	Zmiennoprędkościowy	Zmiennoprędkościowy	Zmiennoprędkościowy	Zmiennoprędkościowy	Zmiennoprędkościowy
Znamionowy przepływ NRVU	[m ³ /s]	0,1	0,12	0,21	0,21	0,37	0,37
Skuteczna moc zasilania	[W]	38,8	81,1	96,1	110	242	281
SFPwew	[W/(m ³ /s)]	158,3	162,8	158	230	75,3	51,7
Maksymalne wewnętrzne SFP	[W/(m ³ /s)]	230	230	230	230	230	230
Prędkości gazów na licu filtra	[m/s]	0,9	1,7	1,3	1,3	1,4	1,4
Normalne ciśnienie zewnętrzne	[Pa]	100	100	150	150	250	250
Wewnętrzny spadek ciśnienia podzespołów wentylacyjnych	[Pa]	84,9	78	92,7	153	34,7	25,7
Sprawność statyczna wentylatorów stosowanych zgodnie z rozporządzeniem (UE) 327/2011	[%]	53,6	47,9	58,7	66,3	46	49,8
Deklarowany minimalny stopień przecieków zewnętrznych (CAL(R) @ +400 Pa)	[%]	4	4	4	4	4	4
Deklarowany maksymalny stopień przecieków zewnętrznych (CAL(R) @ -400 Pa)	[%]	4	4	4	4	4	4
Klasa filtra		C	C	C	C	C	C
Wizualne ostrzeżenie filtra		Urządzenie ciśnieniowe	Urządzenie ciśnieniowe	Urządzenie ciśnieniowe	Urządzenie ciśnieniowe	Urządzenie ciśnieniowe	Urządzenie ciśnieniowe
Poziom mocy akustycznej w obudowie	dB(A)	45,4	50,8	54,3	54,8	67,8	58,2
Zgodność ErP		2018	2018	2018	-	2018	2018
Adres instrukcji demontażu		https://select.salda.it					

AMBERAIR COMPACT VEKA INT EKO		3000	3000 W	4000	4000 W
Topologia		Dwukierunkowa	Dwukierunkowa	Dwukierunkowa	Dwukierunkowa
Typ napędu		Zmiennoprędkościowy	Zmiennoprędkościowy	Zmiennoprędkościowy	Zmiennoprędkościowy
Znamionowy przepływ NRVU	[m ³ /s]	0,68	0,68	0,89	0,89
Skuteczna moc zasilania	[W]	495	509	580	651
SFPwew	[W/(m ³ /s)]	139,2	135,5	143,8	181,9
Maksymalne wewnętrzne SFP	[W/(m ³ /s)]	230	230	230	230
Prędkości gazów na licu filtra	[m/s]	1,6	1,6	2,1	2,1
Normalne ciśnienie zewnętrzne	[Pa]	250	250	250	250
Wewnętrzny spadek ciśnienia podzespołów wentylacyjnych	[Pa]	67,8	67,8	88,3	113
Sprawność statyczna wentylatorów stosowanych zgodnie z rozporządzeniem (UE) 327/2011	[%]	48,8	50	61,4	61,9
Deklarowany minimalny stopień przecieków zewnętrznych (CAL(R) @ +400 Pa)	[%]	4	4	4	4
Deklarowany maksymalny stopień przecieków zewnętrznych (CAL(R) @ -400 Pa)	[%]	4	4	4	4
Klasa filtra		C	C	C	C
Wizualne ostrzeżenie filtra		Urządzenie ciśnieniowe	Urządzenie ciśnieniowe	Urządzenie ciśnieniowe	Urządzenie ciśnieniowe
Poziom mocy akustycznej w obudowie	dB(A)	61,8	62	61,1	62,2
Zgodność ErP		2018	2018	2018	2018
Adres instrukcji demontażu		https://select.salda.it			

11. DEKLARACJA ZGODNOŚCI

Producent

SALDA, UAB
Ragainės g. 100
LT-78109 Siauliai, Litwa
Tel.: +370 41 540415
www.salda.lt

Niniejszym oświadczam, że poniższe produkty – centrale wentylacyjne:

AmberAir Compact VEKA EC*, AmberAir Compact VEKA INT EKO*, VEGA*

(,*) oznacza możliwe rozmiary i modyfikacje wersji)

Pod warunkiem dostarczenia i montażu w obiekcie zgodnie z zawartymi instrukcjami instalacji, spełniają obowiązujące wymagania następujących dyrektyw:

**Dyrektywa maszynowa 2006/42/WE,
Dyrektywa o kompatybilności elektromagnetycznej 2014/30/UE,
Dyrektywa niskonapięciowa 2014/35/UE,
Dyrektywa o ekoprojekcie 2009/125/WE,
Dyrektywa RoHS 2 2011/65/UE,**

Zastosowano następujące przepisy w obowiązujących częściach:

**Wymagania ekoprojektu dla central wentylacyjnych nr 1253/2014
Etykiety energetyczne urządzeń domowych nr 1254/2014**

Zastosowano następujące normy zharmonizowane w obowiązujących częściach:

LST EN 13141-7:2011 - Wentylacja budynków - Badania eksploatacyjne elementów/produktów wentylacji budynków mieszkalnych - Część 7: Badania eksploatacyjne urządzeń wentylacji mechanicznej nawiewno-wywiewnej (z odzyskiem ciepła) dla systemów wentylacji mechanicznej przeznaczonych do domów jednorodzinnych.

LST EN ISO 12100:2011 – Bezpieczeństwo maszyn – Ogólne zasady projektowania – Ocena ryzyka i zmniejszanie ryzyka

LST EN 60204-1:2018 – Bezpieczeństwo maszyn – Wyposażenie elektryczne maszyn – Część 1: Wymagania ogólne

LST EN 60335-1:2012 – Elektryczny sprzęt do użytku domowego i podobnego – Bezpieczeństwo użytkownika – Część 1: Wymagania ogólne.

LST EN 60529:1999/A2:2014/AC:2019 – Stopnie ochrony zapewnianej przez obudowy (Kod IP).

LST EN 61000-6-1:2007 - Kompatybilność elektromagnetyczna (EMC) – Część 6-1: Normy ogólne - Odporność w środowiskach mieszkalnych, handlowych i lekko uprzemysłowionych.

LST EN 61000-6-4:2007/A11:2011 – Kompatybilność elektromagnetyczna (EMC) – Część 6-4: Normy ogólne – Norma emisji w środowiskach przemysłowych.

Niniejsza deklaracja przestaje obowiązywać w razie dokonania zmian w produkcji.

Jakość: Działalność Salda UAB jest zgodna z międzynarodowym standardem systemu zarządzania jakością **ISO 9001:2015**.

Data 2022-05-17

Giedrius Taujenis
Kierownik produktu

12. GWARANCJA

1. Wszystkie urządzenia produkowane w naszym zakładzie są sprawdzane w warunkach roboczych i przechodzą próby przed dostawą. Protokół prób jest przekazywany razem z centralą. Urządzenia wysyłane są w dobrym stanie bezpośrednio do klienta końcowego. Urządzenie objęte jest gwarancją przez okres dwóch lat od daty wystawienia faktury.
2. W razie stwierdzenia uszkodzenia urządzenia w transporcie roszczenia należy kierować wobec przewoźnika, ponieważ nie ponosimy odpowiedzialności za takie uszkodzenia.
3. Gwarancja nie obowiązuje:
 - 3.1. w razie naruszenia instrukcji transportu, przechowywania, instalacji i konserwacji centrali;
 - 3.2. w razie niepoprawnej konserwacji, niewłaściwego montażu – niedostatecznej konserwacji;
 - 3.3. w razie rozbudowy urządzenia bez wiedzy i zgody producenta lub przeprowadzenia niefachowych napraw;
 - 3.4. w razie używania urządzenia niezgodnie z przeznaczeniem.
 - 3.5. Firma SALDA UAB nie ponosi odpowiedzialności za ewentualną utratę mienia lub szkody osobowe w przypadku, gdy centrala wentylacyjna została wyprodukowana przez układ sterowania, a układ sterowania jest instalowany przez klienta lub osoby trzecie. Gwarancja producenta nie dotyczy urządzeń, które ulegną uszkodzeniu na skutek instalacji układu sterowania.
4. Gwarancja nie obowiązuje w przypadku następujących awarii:
 - 4.1. uszkodzenia mechaniczne;
 - 4.2. uszkodzenia spowodowane przedostaniem się przedmiotów z zewnątrz, materiałów, płynów;
 - 4.3. uszkodzenia spowodowane kłóskami żywiołowymi, wypadkami (zmiana napięcia w sieci zasilającej, uderzenie pioruna itp.).
5. Producent nie ponosi odpowiedzialności za bezpośrednie lub pośrednie uszkodzenia produktów, jeżeli uszkodzenia zostały spowodowane nieprzestrzeganiem przepisów instalacji i montażu, celowym lub nieuważnym zachowaniem użytkowników lub osób trzecich.

Takie sytuacje można z łatwością stwierdzić po zwrocie urządzenia do zakładu producenta celem przeprowadzenia kontroli. Jeżeli klient bezpośredni stwierdzi uszkodzenie lub awarię urządzenia, zobowiązany jest on poinformować producenta w ciągu pięciu dni roboczych i zwrócić urządzenie do producenta. Koszty dostawy pokrywa klient.



Producent zastrzega sobie prawo do zmiany niniejszego paszportu technicznego w dowolnym momencie bez uprzedniego powiadomienia w przypadku stwierdzenia błędów typograficznych lub nieścisłości, jak również po udoskonaleniu aplikacji i/lub urządzeń. Takie zmiany zostaną uwzględnione w nowych wydaniach paszportu technicznego. Wszystkie ilustracje służą wyłącznie do celów informacyjnych, a zatem mogą różnić się od oryginalnego urządzenia.

12.1. KARTA GWARANCJI OGRANICZONEJ

Okres gwarancji

24 miesiące*

Potwierdzam otrzymanie kompletnej paczki i instrukcji technicznej produktu gotowego do eksploatacji. Zapoznałem(am) się z warunkami gwarancji i zgadzam się na nie.

.....
Podpis klienta

* Patrz WARUNKI GWARANCJI

Szanowny Użytkowniku! Dziękujemy za wybranie naszych produktów. Niniejszym gwarantujemy, że wszystkie urządzenia wentylacyjne produkowane przez naszą firmę są kontrolowane i dokładnie testowane. Sprawny, wysokiej jakości produkt jest sprzedawany bezpośrednio nabywcy i wysyłany z naszego zakładu. Objęty jest 24-miesięczną gwarancją od daty wystawienia faktury.

Twoja opinia ma dla nas znaczenie. Zawsze liczymy na Twoje uwagi, komentarze lub sugestie dotyczące charakterystyki technicznej i obsługowej naszych produktów.

Dla uniknięcia nieporozumień prosimy o uważne zapoznanie się z instrukcją instalacji i obsługi produktu jak również z pozostałymi dokumentami technicznymi produktu. Numer karty gwarancji ograniczonej musi odpowiadać numerowi seryjnemu produktu określonego na srebrnej etykiecie identyfikacyjnej naklejonej na obudowie.

Karta gwarancji ograniczonej wymaga dla swojej ważności czytelnych pieczętek i wpisów sprzedawcy. Zabronione jest zmienianie, usuwanie lub przepisywanie znajdujących się na niej danych w jakikolwiek sposób – takie karty zostają unieważnione.

Niniejszą kartą ograniczonej gwarancji producent potwierdza swoje zobowiązania do wdrożenia obowiązkowych wymogów wynikających z obowiązujących przepisów prawa dotyczących ochrony praw konsumentów w razie stwierdzenia wad produktu.

Producent zastrzega sobie prawo do odmowy świadczenia bezpłatnego serwisu gwarancyjnego w przypadku nieprzestrzegania poniższych warunków gwarancji.

TABELA KONSERWACJI PRODUKTU

Nazwa produktu*		
Numer SERYJNY*		
Instalacja	Okres	Data
Czyszczenie wentylatora	Raz w roku**	
Czyszczenie wymiennika ciepła	Raz w roku**	
Wymiana filtra	Co 3-4 miesiące**	

* – Zob. etykieta produktu

** – Co najmniej.

UWAGA. Klient zobowiązany jest wypełnić Tabelę konserwacji produktu.

