



## RIRS 400-700 H EKO 3.0

DE MONTAGE UND INSTALLATIONSANLEITUNG



# 1. INHALTSVERZEICHNIS

<b>2. SYMBOLE UND KENNZEICHNUNGEN</b>	<b>3</b>
<b>3. SICHERHEITSHINWEISE UND VORSICHTSMASSNAHMEN</b>	<b>4</b>
<b>4. INFORMATIONEN ÜBER DAS PRODUKT</b>	<b>5</b>
4.1. BESCHREIBUNG	5
4.2. ABMESSUNGEN UND GEWICHT	5
4.3. TECHNISCHE DATEN	6
4.4. ZULÄSSIGE BETRIEBSBEDINGUNGEN	7
4.5. STANDARDLIEFERUMFANG	7
4.6. BESCHREIBUNG DER KOMPONENTEN	7
<b>5. INSTALLATION</b>	<b>8</b>
5.1. WARENANNAHME	8
5.2. TRANSPORT UND LAGERUNG	8
5.3. AUSPACKEN	8
5.4. VERROHRUNGS- UND ANSCHLUSSPLAN	9
5.5. MONTAGE	10
5.5.1. PLATZANFORDERUNGEN FÜR MONTAGE	10
5.5.2. BODENMONTAGE	10
5.6. ANSCHLUSS DER LUFTKANÄLE	11
5.7. ANSCHLUSS AN DAS STROMNETZ	11
5.8. EMPFEHLUNGEN ZUR INBETRIEBNAHME	11
5.8.1. SYSTEMSCHUTZ	11
5.8.2. EMPFEHLUNGEN VOR INBETRIEBNAHME (IN ANWESENHEIT DES ENDNUTZERS)	12
<b>6. WARTUNG</b>	<b>13</b>
6.1. SICHERHEITSEINWEISUNG	13
6.2. ALLGEMEINE EMPFEHLUNGEN ZUR WARTUNG DES LÜFTUNGSSYSTEMS	13
6.3. ÖFFNUNG DER ABDECKUNG	13
6.4. FILTERWARTUNG	14
6.5. WARTUNG DES ROTORWÄRMETAUSCHERS	14
6.6. WARTUNG DER VENTILATOREN	14
6.7. WARTUNG DER HEIZREGISTER	15
6.8. WARTUNG DER STEUERUNG	15
<b>7. STEUERUNG</b>	<b>16</b>
7.1. GERÄTESTEUERUNG	16
7.2. GERÄTEFUNKTIONEN	16
<b>8. ANSCHLUSS VON ZUBEHÖR</b>	<b>17</b>
8.1. BRANDSCHUTZ SIGNALEINGANG (BRANDSCHUTZEINGANG (NC))	17
8.2. EXTERNE CO <sub>2</sub> / DRUCKSENSOREN	17
8.3. RAUM CO <sub>2</sub> SENSOR INSTALLATIONSEMPFEHLUNG	17
8.4. CO <sub>2</sub> KONZENTRATION NACH PETTENKOFER LIMIT	18
8.5. ANSCHLUSS VON AUSSEN- UND FORTLUFTKLAPPEN	18
8.6. ANSCHLUSS VON FERNBEDIENENTEIL ODER MODBUS	19
8.7. WASSERHEIZREGISTER UMWÄLZPUMPE UND VENTILANTRIEB	19
8.8. EMPFOHLENE ANSCHLUSSPLÄNE FÜR INTERNE UND EXTERNE KOMPONENTEN	20
<b>9. MÖGLICHE FEHLER UND DEREN BEHEBUNG</b>	<b>22</b>
<b>10. ECODESIGN DATENBLATT</b>	<b>23</b>
<b>11. KONFORMITÄT SERKLÄRUNG</b>	<b>24</b>
<b>12. GARANTIE</b>	<b>25</b>
12.1. BEFRISTETER GARANTIESCHEIN	25

## 2. SYMBOLE UND KENNZEICHNUNGEN



**Warnung - Vorsicht geboten**



**Zusätzliche Informationen**

Kleben Sie das Zusatzeetikett auf das Gerät (an einer leicht zugänglichen Stelle) oder auf die gestrichelte Stelle des Technischen Handbuchs, um Überblick über wichtige Informationen des Geräts zu erhalten.



Abbildung 2.1. Aufkleber mit technischen Kennzeichnungen

1- Logo; 2 - Artikelnummer (SKU); 3 - Produktbezeichnung; 4 - Technische Daten; 5 - Seriennummer; 6 - Produktionsort.

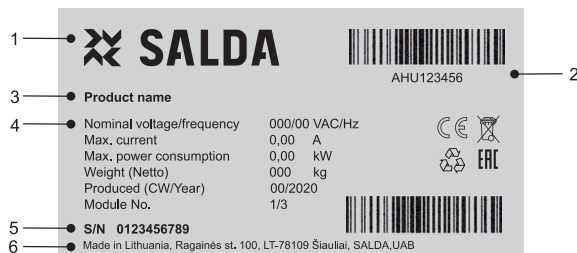

Abbildung 2.2. Markierung für Luftkanalanschlüsse

ODA - Außenluft; SUP - Zuluft; ETA - Abluft; EHA - Fortluft.



Abbildung 2.3. Platzierung Technischer Aufkleber und Luftkanalanschluss (linke Seite)



Abbildung 2.4. Platzierung Technischer Aufkleber und Luftkanalanschluss (rechte Seite)

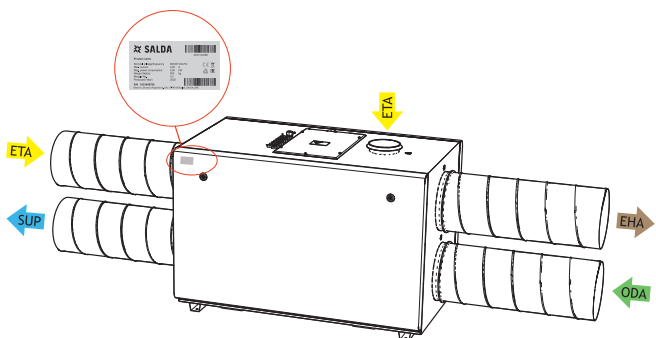

**HINWEIS: Luftkanäle sind nicht im Lieferumfang enthalten.**

### 3. SICHERHEITSHINWEISE UND VORSICHTSMASSNAHMEN

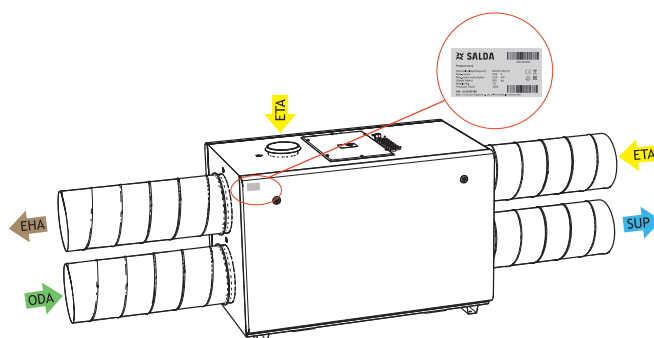
Lesen Sie vor Installation und Benutzung dieser Vorrichtungen die Bedienungsanleitung aufmerksam durch. Die Installation, der Anschluss und die Wartung dieser Vorrichtungen sind von geschultem Fachpersonal nach lokalen Bestimmungen und Gesetzen durchzuführen. Das Unternehmen übernimmt keine Haftung für Verletzungen oder Sachschäden, bei Nichteinhaltung der Sicherheitshinweise, oder bei Modifizierung des Produkts ohne Zustimmung des Herstellers entstehen.

#### Wichtigste Sicherheitsregeln

##### Gefahr



- Vor jeglichen Strom und Wartungsarbeiten muss sichergestellt werden, dass das Gerät vom Stromanschluss getrennt ist und alle beweglichen Teile sich nicht mehr bewegen.
- Es muss sichergestellt werden, dass Ventilatoren nicht über Luftröhre oder Abzweigöffnungen erreicht werden können
- Falls Flüssigkeiten auf Elektrischen Bauteilen oder Stromführenden Verbindungen bemerkt werden, muss das Gerät sofort abgeschaltet werden.
- Der Anschluss an ein vom technischen Aufkleber abweichendes Stromnetz ist untersagt.
- Die Spannung des Stromnetzes muss mit den elektrotechnischen Parametern des technischen Aufklebers übereinstimmen.
- Das Gerät muss gemäß den Installationsvorschriften für elektrische Geräte geerdet werden. Das Einschalten und Verwenden eines ungeerdeten Gerätes ist untersagt. Befolgen Sie die Kennzeichnungen des technischen Aufklebers.

##### Warnungen



- Der Anschluss des Stromes und die Wartung des Geräts darf nur von qualifiziertem Personal gemäß den Anweisungen des Herstellers und gültiger Sicherheitsanforderungen durchgeführt werden.
- Um Risiken bei Installation und Wartung zu senken, muss angemessene Schutzkleidung getragen werden.
- Vorsicht vor scharfen Kanten und Ecken bei Ausführung von Installations und Wartungsarbeiten.
- Heizelemente erst nach vollständiger Abkühlung berühren.
- Manche Geräte sind schwer, bei Transport und Installation muss sehr vorsichtig vorgegangen werden. Verwenden Sie geeignete Hebezeuge.
- Beim Anschluss an das Stromnetz muss ein Schutzschalter geeigneter Größe verwendet werden.

##### Warnungen!



- Stellen Sie bei Installation in kalter Umgebung sicher, dass alle Anschlüsse und Schläuche angemessen isoliert sind. Ein- und Auslasskanäle sollten immer isoliert werden.
- Die Öffnungen für Luftkanäle sollten bei Transport und Installation abgedeckt werden.
- Schützen Sie das Heizregister beim Anschluss der Verrohrung vor Beschädigungen. Nutzen Sie zum festziehen einen Schraubenschlüssel.

##### Vor Inbetriebnahme des Geräts



- Sicherstellen, dass sich keine Fremdkörper im Inneren des Geräts befinden;
- Manuell überprüfen, ob Ventilatoren klemmen oder blockiert sind;
- Falls ein Rotorwärmetauscher im Gerät installiert ist, sicherstellen, ob dieser klemmt oder blockiert ist;
- Erdung überprüfen;
- Sicherstellen, dass alle Komponenten und Zubehörteile in Übereinstimmung mit dem Verdrahtungsplan oder der mitgelieferten Anleitung angeschlossen sind.

## 4. INFORMATIONEN ÜBER DAS PRODUKT

### 4.1. BESCHREIBUNG

RIRS H EKO 3.0 sind Lüftungsgeräte für den Wohnbereich mit einem Rotorwärmetauscher mit hohem Wirkungsgrad (bis zu 73%). Das Gerät sorgt für Belüftung im Gebäude und nimmt Wärme aus der Abluft. Das Lüftungsgerät erfüllt die Anforderungen nach ErP 2018. Das Gerät wird mit einem separaten Fernbedienfeld oder MB-Gateway per PC gesteuert. Fernbedienfeld und MB-Gateway sind optional und nicht im Standardlieferungsumfang enthalten.



Nicht geeignet für Schwimmbäder Saunen, sowie ähnliche Räumlichkeiten.

### 4.2. ABMESSUNGEN UND GEWICHT



Abbildung 4.2.1. RIRS 400-700 H R Abmessungen



Abbildung 4.2.2. RIRS 400-700 H L Abmessungen

RIRS EKO 3.0		400 HEL	400 HER	400 HWL	400 HWR	500 HEL	500 HER	500 HWL	500 HWR	700 HEL	700 HER	700 HWL	700 HWR
L	[mm]	1000								1100			
W	[mm]	560								655			
H	[mm]	610								700			
ØD	[mm]	200								250			
Ød	[mm]	125											
F	[mm]	31								41			
F2	[mm]	32											
H1	[mm]	40											
A1	[mm]	72								74			
A2	[mm]	856								952			
A3	[mm]	72								74			
B1	[mm]	385	330	385	330	385	330	385	330	408			
B2	[mm]	285								284			
B3	[mm]	330	385	330	385	330	385	330	385	408			
D1	[mm]	280								327			
D2	[mm]	280								327			
E1	[mm]	85											
E2	[mm]	390								485			
E3	[mm]	85											
G1	[mm]	175								192			
G2	[mm]	267								316			
G3	[mm]	168								192			
d1	[mm]	753	247	753	247	753	247	753	247	835	265	835	265
d2	[mm]	247	753	247	753	247	753	247	753	265	835	265	835
GEWICHT	[kg]	69	66	78	74	70	67	79	75	91	90	96	95

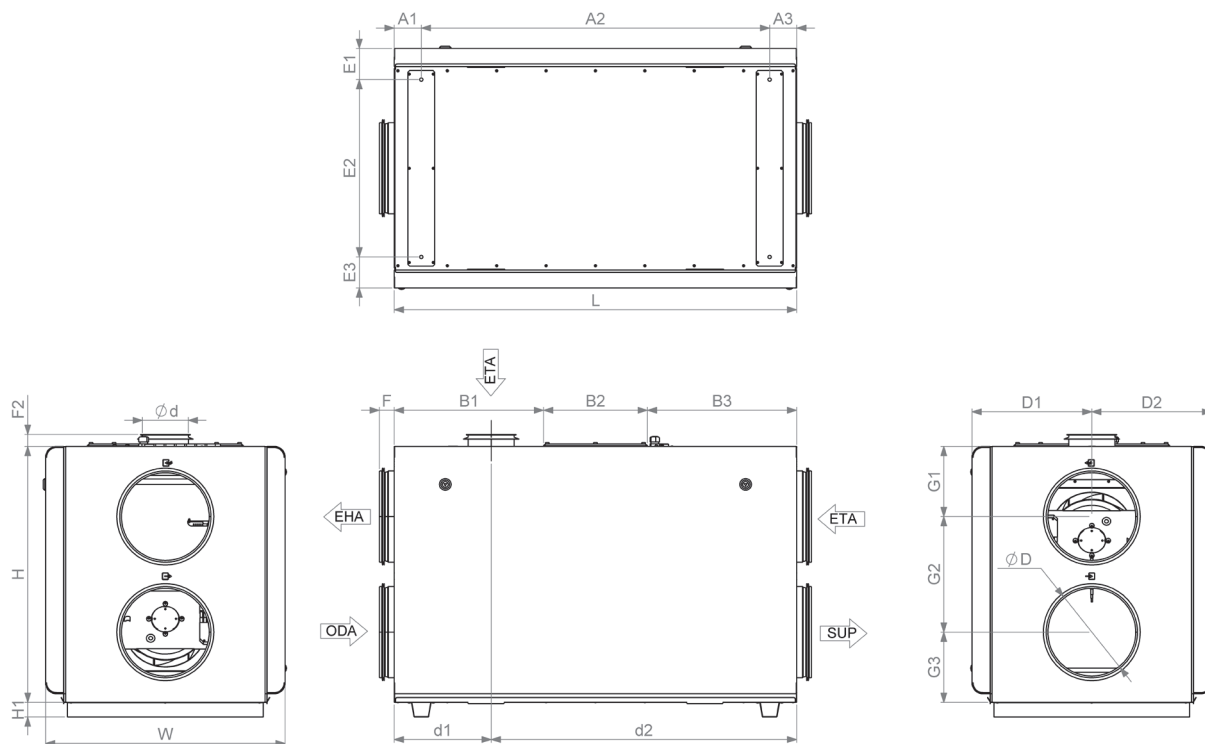
### 4.3. TECHNISCHE DATEN

RIRS EKO 3.0		400 HE	400 HW	500 HE	500 HW	700 HE	700 HW
<b>Abluftventilator</b>							
Phasenzahl/Spannung	[50 Hz/VAC]	1/230	1/230	1/230	1/230	1/230	1/230
Leistung/Stromstärke	[kW/A]	0,09 / 0,6	0,09 / 0,6	0,15 / 1,2	0,15 / 1,2	0,17 / 1,4	0,17 / 1,4
Drehzahl	[min <sup>-1</sup> ]	3270	3270	2860	2860	3230	3230
Steuerungsspannung	[VDC]	0-10	0-10	0-10	0-10	0-10	0-10
Schutzklasse		IP44	IP44	IP44	IP44	IP44	IP44
<b>Zuluftventilator</b>							
Phasenzahl/Spannung	[50 Hz/VAC]	1/230	1/230	1/230	1/230	1/230	1/230
Leistung/Stromstärke	[kW/A]	0,09 / 0,6	0,09 / 0,75	0,15 / 1,2	0,15 / 1,2	0,17 / 1,4	0,17 / 1,4
Drehzahl	[min <sup>-1</sup> ]	3270	3270	2860	2860	3230	3230
Steuerungsspannung	[VDC]	0-10	0-10	0-10	0-10	0-10	0-10
Schutzklasse		IP44	IP44	IP44	IP44	IP44	IP44
Integriertes elektrisches Nachheizregister	[kW]	1,2	-	1,2	-	2,0	-
Gesamtleistung/Stromaufnahme	[kW/A]	1,38 / 6,5	0,18 / 1,3	1,5 / 7,7	0,31 / 2,5	2,34 / 11,6	0,34 / 2,90
Integrierte Steuerung		PRV	PRV	PRV	PRV	PRV	PRV
Gehäuseisolierung	[mm]	50	50	50	50	50	50
Abluftfilter (Klasse, Abmessungen LxWxH)	[mm]	MPL 450x170x46 ePM10-55	MPL 450x170x46 ePM10-55	MPL 450x170x46 ePM10-55	MPL 450x170x46 ePM10-55	MPL 545x260x46 ePM10-55	MPL 545x260x46 ePM10-55
Zuluftfilter (Klasse, Abmessungen LxWxH)	[mm]	MPL 450x170x46 ePM1-70	MPL 450x170x46 ePM1-70	MPL 450x170x46 ePM1-65	MPL 450x170x46 ePM1-65	MPL 545x260x46 ePM1-70	MPL 545x260x46 ePM1-70
Schutzklasse des Geräts		IP 34	IP 34	IP 34	IP 34	IP 34	IP 34

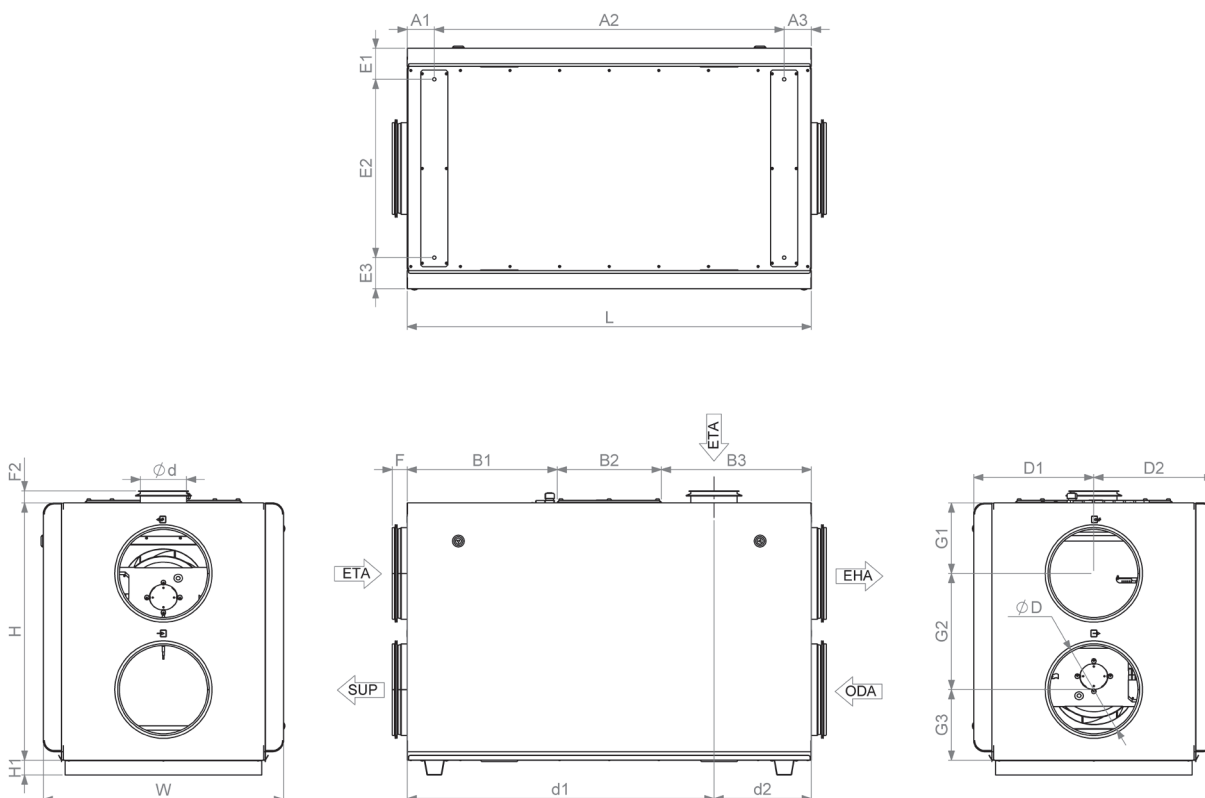
Akustische Daten: Siehe Produktseite auf [www.salda.it](http://www.salda.it)



**Nicht für Installation in Wohnräumen geeignet: Zusätzliche Schalldämmung benötigt**

#### 4.4. ZULÄSSIGE BETRIEBSBEDINGUNGEN

RIRS EKO 3.0	400 HEL	400 HER	400 HWL	400 HWR	500 HEL	500 HER	500 HWL	500 HWR
Außenlufttemp. ohne Frostschutz	-23 .. 40 °C	-23 .. 40 °C	-23 .. 40 °C	-23 .. 40 °C	-23 .. 40 °C	-23 .. 40 °C	-23 .. 40 °C	-23 .. 40 °C
Temperatur der Umgebungsluft	5 .. 40 °C	5 .. 40 °C	5 .. 40 °C	5 .. 40 °C	5 .. 40 °C	5 .. 40 °C	5 .. 40 °C	5 .. 40 °C
Min. Ablufttemp.	15 °C	15 °C	15 °C	15 °C	15 °C	15 °C	15 °C	15 °C
Max. Luftfeuchtigkeit der Abluft	60 %	60 %	60 %	60 %	60 %	60 %	60 %	60 %
Max. Luftfeuchtigkeit der Umgebungsluft	70 %	70 %	70 %	70 %	70 %	70 %	70 %	70 %
Betriebsumgebung	Innenbereich	Innenbereich	Innenbereich	Innenbereich	Innenbereich	Innenbereich	Innenbereich	Innenbereich

RIRS EKO 3.0	700 HEL	700 HER	700 HWL	700 HWR
Außenlufttemp. ohne Frostschutz	-23 .. 40 °C	-23 .. 40 °C	-23 .. 40 °C	-23 .. 40 °C
Temperatur der Umgebungsluft	5 .. 40 °C	5 .. 40 °C	5 .. 40 °C	5 .. 40 °C
Min. Ablufttemp.	15 °C	15 °C	15 °C	15 °C
Max. Luftfeuchtigkeit der Abluft	60 %	60 %	60 %	60 %
Max. Luftfeuchtigkeit der Umgebungsluft	70 %	70 %	70 %	70 %
Betriebsumgebung	Innenbereich	Innenbereich	Innenbereich	Innenbereich

#### 4.5. STANDARDLIEFERUMFANG

RIRS EKO 3.0	400 HEL	400 HER	400 HWL	400 HWR	500 HEL	500 HER	500 HWL	500 HWR	700 HEL	700 HER	700 HWL	700 HWR
Schlüssel 291103	1	1	1	1	1	1	1	1	1	1	1	1

#### 4.6. BESCHREIBUNG DER KOMPONENTEN



Abbildung 4.6.1. RIRS HE EKO 3.0 Aufbau (linke Seite)

1 - Rotorwärmetauscher; 2 - Zuluftventilator; 3 - Abluftventilator; 4 - Elektroheizregister; 5 - Steuerungsplatine; 6 - Abluftfilter (Panelfilter); 7 - Zuluftfilter (Panelfilter); 8 - Rotorantrieb.

## 5. INSTALLATION

### 5.1. WARENANNAHME

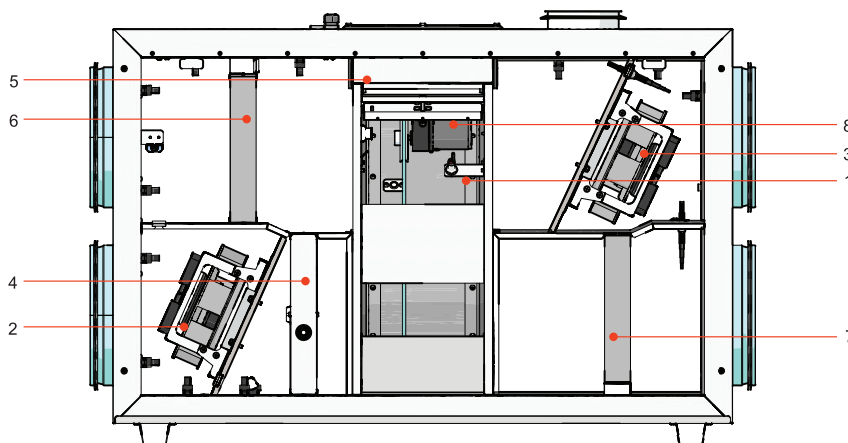
Jedes Gerät wird vor dem Transport gründlich geprüft. Bei der Warenannahme wird empfohlen, das Gerät auf Transportschäden zu überprüfen. Wenn ein Schaden am Gerät festgestellt wird, wenden Sie sich sofort an einen Vertreter des Transportunternehmens. Bitte informieren Sie einen Vertreter des Herstellers, wenn eine Abweichung von der Bestellung festgestellt wird.

### 5.2. TRANSPORT UND LAGERUNG

- Alle Geräte werden werksseitig verpackt, um bei gewöhnlichen Beförderungsbedingungen unbeschädigt zu bleiben.
- Überprüfen Sie das Gerät beim Auspacken auf Transportschäden. Es ist verboten, beschädigte Geräte zu installieren!
- Die Verpackung ist nur zu Schutzzwecken bestimmt!
- Verwenden Sie beim Entladen und Lagern der Geräte geeignete Hebeausrüstung, um Schäden und Verletzungen zu vermeiden. Heben Sie die Geräte nicht an Stromversorgungskabeln, Anschlusskästen, Zuluft- oder Abluftflanschen an. Vermeiden Sie Stöße und Erschütterungen. Vor der Installation müssen die Geräte in einem trockenen Raum mit einer relativen Luftfeuchtigkeit von höchstens 70% (bei +20 °C) und einer durchschnittlichen Umgebungstemperatur zwischen +5°C und +30°C gelagert werden. Der Lagerort muss vor Schmutz und Wasser geschützt sein.
- Die Einheiten müssen mit Gabelstaplern zum Lager- oder Aufstellungsort transportiert werden.
- Die Lagerung von einem Zeitraum über einem Jahr wird nicht empfohlen. Bei einer Lagerung von mehr als einem Jahr ist vor der Installation zu überprüfen, ob sich die Lager der Ventilatoren und Motoren leicht drehen lassen (Laufrad von Hand drehen), die Isolierungen der Stromkabel unbeschädigt sind und sich keine Feuchtigkeit angesammelt hat.

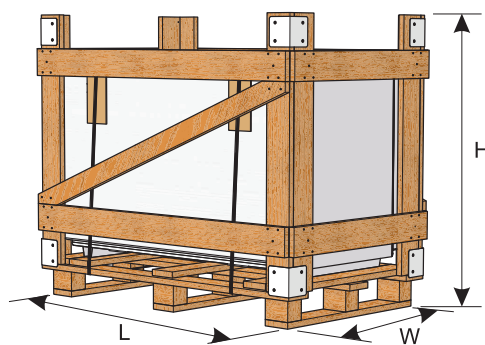

	H	W	L	Max. Anzahl transportierter Pakete
RIRS EKO 3.0	[mm]	[mm]	[mm]	[Stk.]
400 HE	955	675	1080	1
400 HE	955	675	1080	1
500 HE	955	675	1080	1
500 HW	955	675	1080	1
700 HE	1055	785	1270	1
700 HW	1055	785	1270	1



Abbildung 5.2.1. Heben mit Gabelstapler



Heben Sie mit dem Gabelstapler nur Produkte auf Paletten um Schäden am Gehäuse zu vermeiden.

### 5.3. AUSPACKEN

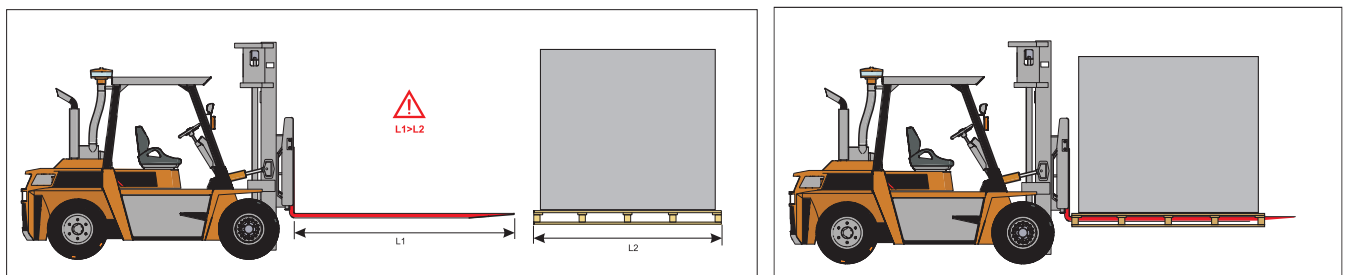

Zubehör kann zusammen mit dem Gerät verpackt sein. Packen Sie das Zubehör vor dem Gerät aus.

- Entfernen Sie die Schutzfolien vom Gerät
- Entfernen Sie das Verpackungsband, das die Kantenschützer hält.
- Entfernen Sie die Kantenschützer



- Achten Sie nach dem Auspacken auf mögliche Transportschäden. Die Montage/Installation von beschädigten Geräten ist verboten!
- Achten Sie vor der Installation darauf, dass der Gesamte Zubehör im Lieferumfang enthalten ist. Jegliche Abweichung vom bestellten Equipment ist dem Anbieter zu melden.

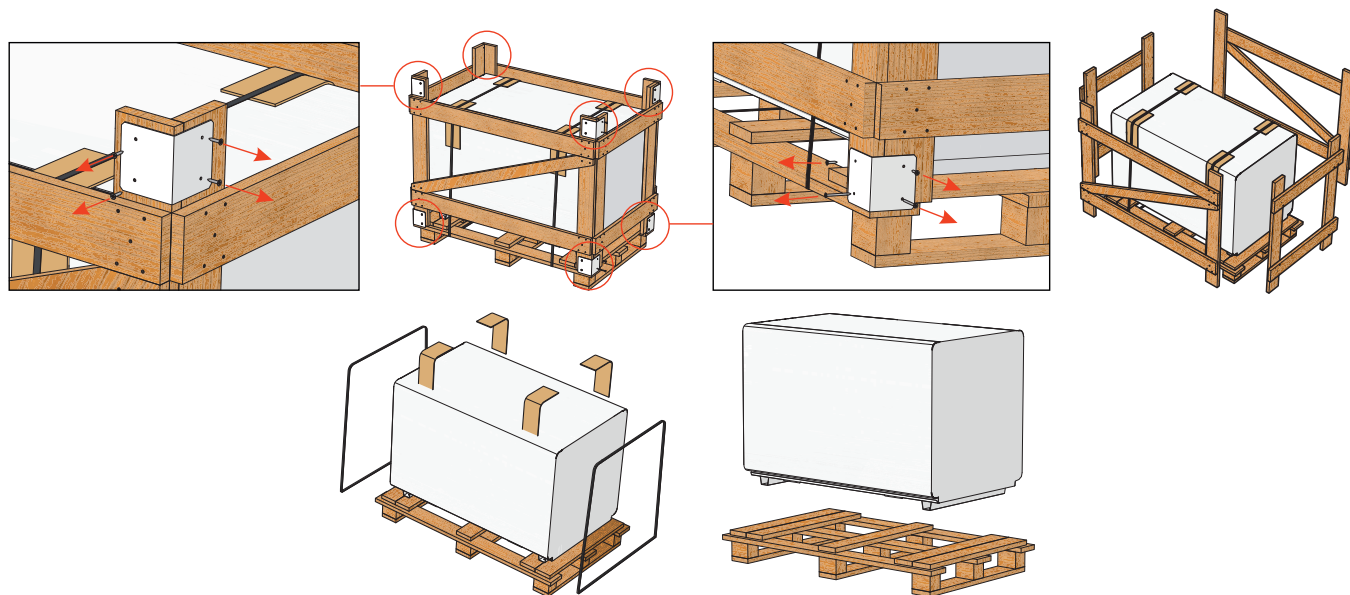

### 5.4. VERROHRUNGS- UND ANSCHLUSSPLAN





Abbildung 5.4.1. \*KE1- nur Elektroversion; \*KV1 - in Wasserversion verwendet; \*\*Steuerung möglich.

#### LISTE DER KOMPONENTEN

<b>PV</b>	Zuluftventilator	<b>IF</b>	Abluftfilter
<b>PF</b>	Zuluftfilter	<b>IV</b>	Abluftventilator
<b>TE</b>	Fortlufttemperatursensor	<b>TJ</b>	Zulufttemperatursensor
<b>DTJ</b>	Abluft Temperatur und Feuchtigkeitssensor	<b>CO<sub>2</sub></b>	CO <sub>2</sub> Sensor
<b>PC</b>	Computer	<b>KE1</b>	Elektro(nach)heizregister*
<b>M2</b>	Außenluftklappe Stellmotor	<b>M3</b>	Fortluftklappe Stellmotor
<b>TL</b>	Außenluft Temperatursensor		Belüftete Räume
<b>NET</b>	Netzwerk	<b>MB-Gateway</b>	Netzwerkmodul
<b>R</b>	Rotorwärmetauscher	<b>DX</b>	DX-Kühler
<b>KV1</b>	Wasserheizregister*	<b>T1</b>	Wasserheizregister Thermostat*
<b>M4</b>	Wasserheizregister Umwälzpumpe*	<b>M5</b>	Wasserkühlregister Ventiltrieb
<b>RC2</b>	Stouch, Flex oder ST-SA-Control Fernbedienfeld	<b>M6</b>	Wasserheizregister Ventiltrieb
<b>TV1</b>	Wasserheizregister Temperatursensor*	<b>M1</b>	Rotorantrieb

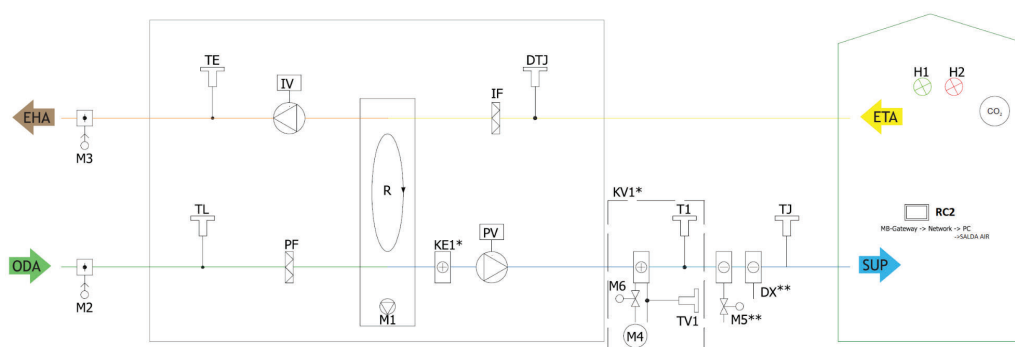
\* Bauteil/Möglichkeiten für Anschluss sind von der Ausführung abhängig.

#### MÖGLICHE PCB EIN-/AUSGÄNGE

<b>FA</b>	Feueralarm	<b>H1</b>	Betriebsanzeige
	Ventilatorgeschwindigkeit Schalter (BOOST)	<b>H2</b>	Alarmanzeige
	Systemmodusschalter (START/STOP)		

## 5.5. MONTAGE

- Die Installation sollte von qualifizierten Fachkräften durchgeführt werden.
- Achten Sie beim Anschluss der Luftkanäle auf die Luftstromkennzeichnungen am Gehäuse des Geräts.
- Vor Anschluss an das Luftkanalsystem, sollten die Anschlussöffnungen des Geräts geschlossen werden.
- Beim Anschluss der Kanäle muss die am Gehäuse angegebene Luftstromrichtung überprüft werden
- Montieren Sie Bögen nicht zu nah an den Anschlussflanschen des Geräts. Die minimale Distanz zwischen dem Gerät und der ersten Abzweigung beträgt im Zuluftkanal  $1xD$  und im Abluftkanal  $3xD$ , wobei  $D$  für den Durchmesser des Luftkanals steht.
- Wir empfehlen Ihnen Vibrationsdämpfende Verbinder zu verwenden. Diese reduzieren die Übertragung von Vibrationen an die Luftkanäle und die Umgebung.
- Es muss genügend Platz für die Öffnung zur Wartung und Filterabdeckung gewährleistet werden.
- Wenn das Lüftungsgerät an der Wand montiert wird, kann es Schallschwingungen auf das Gebäude übertragen. Obwohl der von den Ventilatoren verursachte Geräuschpegel akzeptabel ist, wird empfohlen das Gerät in einem Abstand von 400 mm zur nächsten Wand zu montieren. Wenn dies nicht möglich ist, wird die Montage des Geräts an die Wand eines Raumes empfohlen, bei welchem der Geräuschpegel keine Rolle spielt.
- Die Kanäle müssen so mit dem Gerät verbunden werden, dass sie leicht demontiert werden können. Die Heizkomponenten können bei Wartungs- oder Reparaturarbeiten aus dem Gerät entfernt werden müssen.



**Die Schutzfolie ist zum Schutz des Geräts bei der Beförderung bestimmt. Es wird empfohlen, sie nach Zustellung des Geräts zu entfernen, da ansonsten Oxidationsanzeichen auftreten können.**



Abbildung 5.5.1. Montageposition: Horizontal Boden ( $W=400\text{mm}$ )

### 5.5.1. PLATZANFORDERUNGEN FÜR MONTAGE

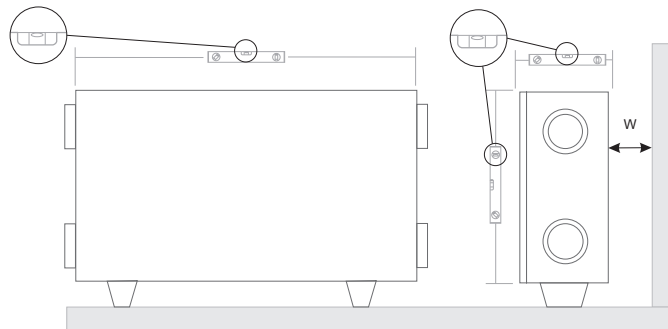

Abbildung 5.5.1.1. Min. Abstand für Türöffnung -  $1,5xL$ ; Min. Abstand für Öffnung des Schaltkastens -  $H > 400\text{ mm}$ .

### 5.5.2. BODENMONTAGE

- Das Gerät darf nur horizontal installiert werden.
- Montieren Sie die Gerätefüße
- Die Geräte sind aus mehreren Einheiten aufgebaut.
- Neigungsfrei nivellieren bzw. ausrichten.
- Vor dem Gerät muss ( $1,5xL$ ) Platz gelassen werden um Türen zu öffnen und Komponenten aus- und einzubauen zu können.

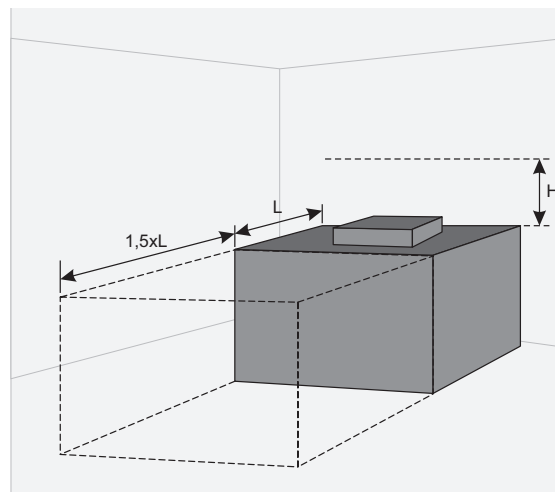

Abbildung 5.5.2.1. Bodenmontage

## 5.6. ANSCHLUSS DER LUFTKANÄLE

- Die angeschlossenen Luftkanäle müssen gerade sein und eine eigene Befestigung haben.
- Es ist darauf zu achten, dass die Ventilatoren nicht durch Luftkanalöffnungen erreicht werden können. Wenn der Zugang zum Ventilator möglich ist, sollte ein Schutzgitter installiert werden. Sie können diese auf unserer Website erwerben.
- Reduzieren Sie nicht den Durchmesser der Rohrleitung in der Nähe von Lufteinlass- oder Auslasskanälen. Wenn Sie die Luftgeschwindigkeit im System, den Druckverlust und den Geräuschpegel reduzieren wollen, können Sie jedoch den Durchmesser vergrößern.
- Um den Geräuschpegel im Zuluftsystem zu reduzieren, können Sie Schalldämpfer einbauen (siehe Kapitel Lüftungssystem Installation).
- Um den Luftverlust im System zu reduzieren, sollten die Luftkanäle und Profileile der Klasse C und höher sein. Der Katalog dieser Teile ist auf unserer Website zu finden.
- Die Rohrleitungen des Außenluft- und Fortluftsystems sollten isoliert werden, um Wärmeverluste und Kondensation zu vermeiden.
- Es wird empfohlen, einen Abstand von bis zu 8 Metern zwischen Zuluftinlass und Fortluftauslass einzuhalten. Das Zuluftsystem sollte so weit wie möglich von potenziellen Luftverschmutzungsquellen entfernt installiert werden.
- Verwenden Sie Verbinder bei Installation der Luftkanäle. Sie dämpfen Vibrationen und gewährleisten einen festen Einbau verschiedener Systemteile. Die notwendigen Halterungen finden Sie in unserem Katalog oder auf unserer Website.
- Ein häufiger Fehler ist der Anschluss von Luftkanälen an falscher Stelle. Auf den Lüftungsanlagen befinden sich Beschriftungen, die den anzuschließenden Luftkanal kennzeichnen. Überprüfen Sie vor der Inbetriebnahme des Systems sorgfältig, ob die Arbeiten ordnungsgemäß durchgeführt wurden.

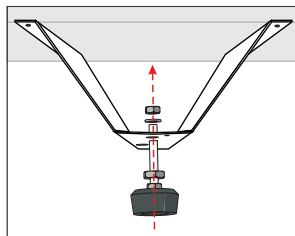

**Flanschdurchmesser: Siehe "ABMESSUNGEN UND GEWICHT".**

## 5.7. ANSCHLUSS AN DAS STROMNETZ

- Arbeiten zum Anschluss der Netzspannung des Gerätes sind von qualifiziertem Fachpersonal auf der Grundlage der Anleitung des Herstellers und gültiger Sicherheitsvorschriften durchzuführen.
- Die Netzspannung muss den Parametern des Gerätes, die im technischen Aufkleber angegeben sind, entsprechen.
- Die Spannung, die Leistung und andere technische Parameter sind im technischen Aufkleber des Geräts (platziert auf Gehäuse des Geräts) angegeben.
- Das Gerät muss gemäß geltenden Installationsanforderungen geerdet werden.
- Es ist untersagt das Gerät über Verlängerungsleitungen (Kabel) oder Stromverteiler (Mehrfachsteckdosen o.ä.) anzuschließen.
- Vor Beginn jeglicher Montage- und Anschlussarbeiten (bis zur Übergabe an den Endnutzer) ist das Gerät unbedingt vom Stromnetz zu trennen.
- Nach der Montage des Lüftungsgeschosses muss die Steckdose jederzeit erreichbar sein. Die Trennung vom Stromnetz muss über einen zweipoligen Sicherungsautomaten erfolgen (durch Trennen von Phase und Neutralleiter).
- Vor Anschluss an das Netz muss das Gerät unbedingt auf Transportbeschädigungen überprüft werden (Funktions-, Steuerungs-, Messpunkte).
- Das Stromkabel darf nur durch qualifiziertes Fachpersonal nach Auswertung der Nennleistung und Stromstärke durchgeführt werden.



**Der Hersteller übernimmt keine Haftung für Sach- und Personenschäden bei Nichteinhaltung der oben aufgeführten Punkte.**

## 5.8. EMPFEHLUNGEN ZUR INBETRIEBNAHME

### 5.8.1. SYSTEMSCHUTZ

Die Steuerung des Gerätes ist mit folgenden Überstromsicherungen ausgestattet:

RIRS EKO 3.0	400 HE	400 HW	500 HE	500 HW	700 HE	700 HW
F1	10 A	5 A	10 A	5 A	15 A	10 A
F2	6,3 A	1 A	6,3 A	1 A	10 A	1 A

Wir empfehlen das Gerät mit externen elektrischen Schutzkomponenten zu verwenden.

RIRS EKO 3.0	400 HE	400 HW	500 HE	500 HW	700 HE	700 HW
Netzsicherung	10 A	6 A	10 A	6 A	16 A	6 A



**Um sichere Wartung des Gerätes zu gewährleisten, ist es notwendig den Hauptschalter und/oder die externe Sicherung auszuschnalten.**

## **5.8.2. EMPFEHLUNGEN VOR INBETRIEBNAHME (IN ANWESENHEIT DES ENDNUTZERS)**

Vor Inbetriebnahme ist die Anlage gründlich zu reinigen. Vergewissern Sie sich dabei, dass:

- Bediensysteme, Geräteelemente sowie Automatisierungseinheiten bei der Installation nicht beschädigt wurden
- alle elektrischen Geräte an die Stromversorgung angeschlossen und betriebsbereit sind
- alle notwendigen Automatisierungselemente an die Stromversorgung und die MCB Klemmenleiste angeschlossen sind,
- die Verbindungen an die MCB Klemmen mit den Verdrahtungsplänen übereinstimmen,
- alle Schutzelemente der elektrischen Geräte ordnungsgemäß angeschlossen sind und funktionieren (wenn zusätzliche verwendet werden),
- Kabel und Leitungen allen geltenden Sicherheits- und Funktionsanforderungen, Durchmessern, etc., entsprechen,
- Erdungs- und Schutzsysteme ordnungsgemäß installiert sind,
- der Zustand aller Dichtungen und Dichtflächen einwandfrei ist.

## 6. WARTUNG

### 6.1. SICHERHEITSEINWEISUNG



Vor Öffnung der Tür Netzstecker ziehen (Netzstecker aus der Steckdose ziehen oder bei Vorhandensein eines zweipoligen Sicherungsautomaten, diesen ebenfalls trennen. Es ist darauf zu achten, dass er nicht von Dritten eingeschaltet wird (gegen Wiedereinschalten sichern!)) und bis zum vollständigen Stillstand der Ventilatoren abwarten (ca. 2 Minuten).

### 6.2. ALLGEMEINE EMPFEHLUNGEN ZUR WARTUNG DES LÜFTUNGSSYSTEMS

Um ein Ordnungsgemäß funktionierendes System zu gewährleisten müssen Wartungsanforderungen und Fristen eingehalten werden. Andernfalls erlischt die Garantie. Einige Empfehlungen sind in der folgenden Tabelle aufgeführt, jedoch sie sind nur beratend, da der Bedarf an Systemwartung vom Ort der Geräteinstallation, der Verschmutzung der Umgebungsluft, der Bewohner, der Laufleistung usw. abhängt.

BAUTEIL	WÄHREND INBETRIEBNAHME	MINDESTENS ALLE 6 MONATE
Filter		Ersetzen Sie die Filter alle 3 bis 4 Monate oder entsprechend der Angaben des Bedienteils.
		Sauberkeit prüfen und ggf. reinigen.
		Sicherstellen, dass Laufräder keine Unwucht aufweisen.
Ventilatoren	Anschlüsse und die Drehrichtung prüfen	Sicherstellen, dass Laufräder beim Drehen von Hand kein Geräusch verursachen
		Sicherstellen, dass Befestigungsschrauben fest sitzen und unbeschädigt sind.
		Elektrische Verbindungen prüfen. Sicherstellen, dass sie ordnungsgemäß gesichert sind und keine Korrosionsanzeichen aufweisen.
Rotorwärmetauscher	Sauberkeit des Wärmetauschers prüfen	Sauberkeit prüfen und ggf. reinigen. Überprüfen Sie die Riemenspannung.
Steuerungsplatine	Anschlüsse prüfen	Anschlüsse prüfen
Elektroheizregister	Anschlüsse prüfen	Staub entfernen, elektrische Komponenten und Anschlüsse des Heizregisters prüfen
Druckmesswandler	Elektrische Verbindungen prüfen	Funktion prüfen
Temperatursensor	Elektrische Verbindungen prüfen	Funktion prüfen
Zu- und Abluftsystem	Anschlüsse prüfen	Reinigen
Luftkanalsystem	Dichtheit prüfen	Reinigen
Klappen, Luftverteiler, Luftgitter	Dichtheit der Anschlüsse prüfen	Reinigen
Schalteinheit (Kontakte)		Alle 3 bis 4 Monate das Schaltgerät (Schütz) einer Sichtprüfung unterziehen, d.h. sicherstellen, dass das Gehäuse keine Schmelzspuren aufweist oder sonst thermisch beschädigt wurde und keine ungewöhnlichen Geräusche erzeugt. Alle Schütze im Gerät und im Zubehör müssen überprüft werden.

### 6.3. ÖFFNUNG DER ABDECKUNG

Vor dem Öffnen der Abdeckungen den Netzstecker ziehen (Netzstecker aus der Steckdose ziehen). Warten Sie bis zum vollständigen Stillstand der Ventilatoren (ca. 2 Minuten).

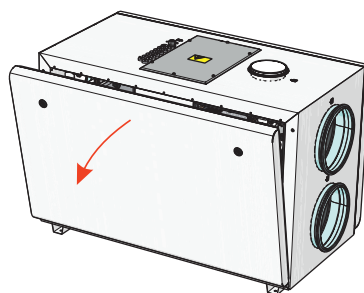

## 6.4. FILTERWARTUNG

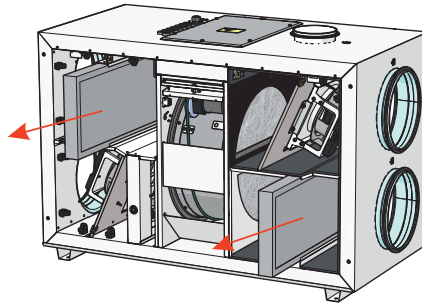

Öffnen Sie die Türen des Geräts und entnehmen Sie die Filter. Verschmutzungen erhöhen den Luftstromwiderstand der Filter, dadurch wird der Luftstrom in die Räumlichkeiten verringert. Die Pfeile auf den Filtern müssen mit der Luftstromrichtung übereinstimmen.



**Nach dem Filterwechsel den Filter Timer aktualisieren. Die Beschreibung zum aktualisieren ist in der Anleitung der Fernbedienung auf unserer Website [www.salda.it](http://www.salda.it) zu finden. Es ist strengstens VERBOTEN, das Gerät ohne Filter zu betreiben!**



**Wechseln Sie die Filter alle 3 - 4 Monate oder entsprechend der Filtertimeranzeige der Fernbedienung.**

## 6.5. WARTUNG DES ROTORWÄRMETAUSCHERS

- Die Wartung des Rotorwärmetauschers muss einmal jährlich durchgeführt werden.
- Stellen Sie sicher, dass die Lamellen/Spalten des Wärmetauschers sauber sind, die Bürsten nicht verschlissen sind, und die Klemmen des Rotors fest sitzen.
- Der Rotorwärmetauscher kann leicht aus dem Gerät ausgebaut werden.
  1. Trennen Sie die Kabelanschlüsse.
  2. Lösen Sie die Klemmschrauben des Rotorwärmetauschers.
  3. Entnehmen Sie den Rotorwärmetauscher.
- Der Wärmetauscher muss mit einer warmen, alkalischen Lösung, die keine Korrosion an Aluminium verursacht, oder Druckluft gereinigt werden. Verwenden sie keinen Wasserstrahl zur Reinigung, da dieser den Wärmetauscher beschädigen kann.
- Stellen Sie bei der Reinigung sicher, dass keine Feuchtigkeit/Flüssigkeit in den Antrieb des Wärmetauschers gelangt.
- Beim Wiedereinbau des Wärmetauschers, muss dieser wieder mit Klemmen fixiert werden. Schließen Sie den Antrieb wieder an.

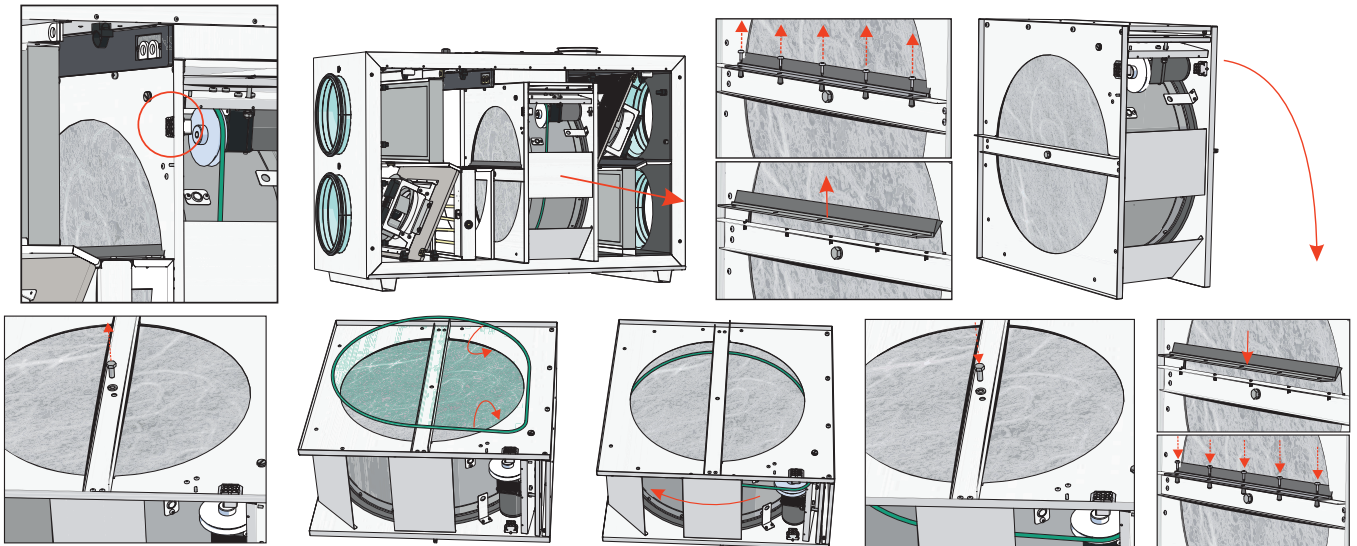

**ACHTUNG: Der Wärmetauscher darf nicht ohne Filter in Betrieb genommen werden.**

## 6.6. WARTUNG DER VENTILATOREN

- Die Wartung darf nur von erfahrenem und geschultem Personal durchgeführt werden.
- Die Ventilatoren sind mindestens einmal im Jahr zu prüfen und zu reinigen.
- Bei Ausfall eines Ventilators muss dieser schnellstmöglich gewartet bzw. repariert werden.
- Bei der Durchführung von technischen Wartungsarbeiten müssen alle Sicherheitsvorschriften beachtet werden.
- Die Motorstruktur beinhaltet Hochleistungskugellager. Sie sind abgedichtet und müssen nie geschmiert werden.
- Nehmen Sie den Ventilator aus dem Gerät heraus.
- Das Laufrad sollte speziell auf Ablagerungen oder Verunreinigungen überprüft werden, die eine Unwucht verursachen können. Eine übermäßige Unwucht kann zu einem beschleunigten Verschleiß der Motorlager und zu Vibrationen führen.

- Reinigen Sie das Laufrad und die Innenseite des Gehäuses mit mildem Reinigungsmittel, Wasser und Feuchtigkeit und weichem Stoff.
- Es dürfen keine Hochdruckreiniger, Scheuermittel, scharfe Gegenstände oder ätzende Lösungsmittel, die das Gehäuse und das Laufrad zerkratzen oder beschädigen könnten verwendet werden.
- Tauchen Sie den Motor bei der Reinigung nicht in Flüssigkeit. Achten Sie darauf, dass die Ausgleichsgewichte des Laufrades nicht bewegt werden.
- Sicherstellen, dass das Laufrad nicht gehindert ist, bzw. sich frei drehen kann.
- Montieren Sie den Ventilator wieder in das Gerät. Ventilator wieder an Stromquelle und Steuerung anschließen.
- Wenn sich der Ventilator nach der Wartung nicht selbst startet oder stoppt, an den Hersteller wenden. Eine Fehlfunktion des Ventilators kann durch den Druck im System erkannt werden (wenn Drucksensoren verwendet werden). Bei Fehlfunktion des Ventilatormotors erscheint eine Meldung im Bedienteil.

**⚠ Sicherstellen, dass der Ventilator vom Stromnetz getrennt ist, bevor Sie Wartungs- oder Reparaturarbeiten durchführen.**

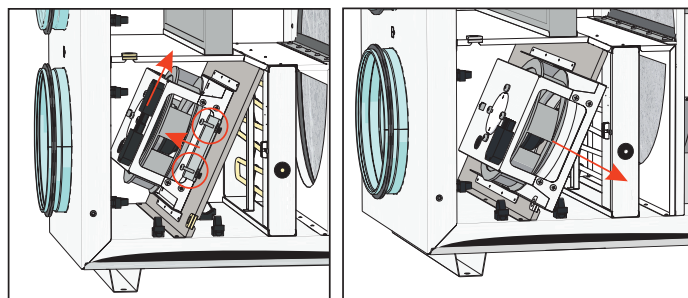

### 6.7. WARTUNG DER HEIZREGISTER

- Falls der manuelle Schutz des Heizregisters aktiviert ist, suchen Sie nach der Fehlerursache. Drücken Sie nach Behebung der Fehlerursache den "RESET" - Knopf (am Heizregister) mit einem Schraubendreher oder einem ähnlichen Gegenstand.
- Ein Elektroheizregister muss nicht zusätzlich gewartet werden. Die Filter müssen wie oben erläutert ersetzt werden.
- Heizregister sind mit 2 Schutzeinrichtungen ausgestattet: Ein "automatischer" (selbst zurücksetzender) Schutzmechanismus, der bei +50°C aktiviert wird. Ein "manueller" (manuell zurücksetzender), welcher bei +100°C aktiviert wird.
- Nach Aktivierung der manuellen Schutzeinrichtung muss das Gerät vom Stromanschluss getrennt werden. Warten Sie bis alle Heizelemente abgekühlt sind und die Ventilatoren still stehen. Nach Beseitigung des Fehlers Gerät einschalten und den "RESET" Knopf (am Heizregister) drücken. Dieser Fehler darf nur von einem qualifizierten Techniker behoben werden.
- Wenn nötig kann das Heizregister ausgebaut werden. Trennen Sie die Elektroanschlüsse und entnehmen das Heizregister.

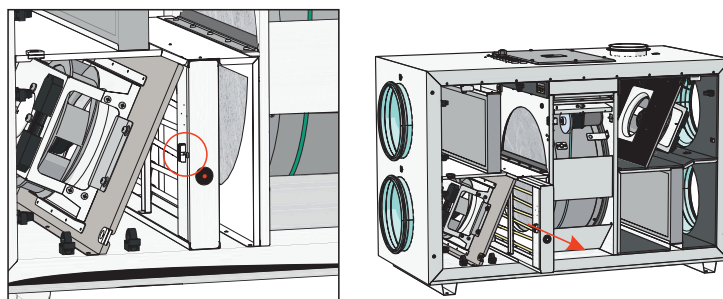

### 6.8. WARTUNG DER STEUERUNG

- Trennen Sie das Gerät vom Stromanschluss.
- Lösen Sie die Schrauben der Steuerung.
- Entfernen Sie die Abdeckung der Steuerung.
- Trennen Sie alle Kabelanschlüsse und Stecker von der Steuerung. Lösen Sie alle Befestigungsschrauben der Platine.
- Entnehmen Sie die Platine.
- Führen Sie die Schritte zum Wiedereinbau in umgekehrter Reihenfolge vor. Achten Sie auf korrekte Verbindung der Kabel/Stecker und der Platine.

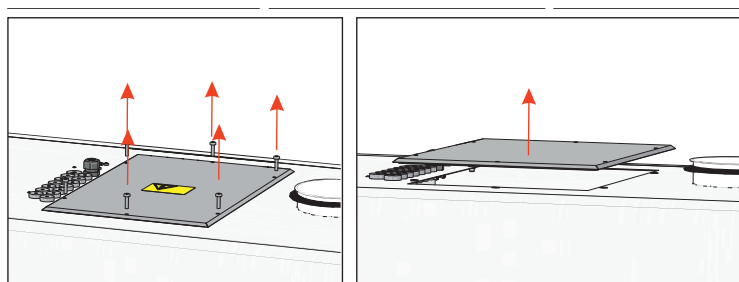

## 7. STEUERUNG

### 7.1. GERÄTESTEUERUNG

Lüftungsgeräte mit PRV-Steuerung können mit Fernbedienteil, Webinterface oder Smartphone App über das MB-Gateway oder das GLT (Gebäudeleittechnik) gesteuert werden. Mehr Informationen sind in der unten stehenden Tabelle angegeben.

Mit MB-Gateway	Bedienteil	GLT direkte Kommunikation	Kabellose Kommunikation
Webinterface	Stouch	Modbus RTU (RS485)	MB-Gateway + WIFI Router
SALDA AIR App (Smartphone)	ST-SA-Control		
GLT über Modbus TCP/IP	FLEX		
GLT über BACnet TCP/IP			

### 7.2. GERÄTEFUNKTIONEN

Steuerungsfunktionen der PRV Steuerung und des Geräts hängen von folgenden Faktoren ab:

1. Steuerungsinerface (Bedienteil, MB-GATEWAY, etc.). Das Ausgewählte Interface beeinflusst die angezeigten Informationen und Einstellungen. Jedoch beeinflusst es nicht die Steuerung. Den vollen Informations- und Einstellungsumfang erhalten Sie mit der FLEX, ST-SA-Control, dem MB-GATEWAY über WEB Anwendung sowie SALDA AIR APP.
2. Konfiguration des Geräts (Interne/Externe Komponenten, Sensoren und Einstellungen der Steuerung)



**Für Anleitungen zur Bedienung, siehe Anleitungen für jeweiliges Bedienteil.**



## 8. ANSCHLUSS VON ZUBEHÖR

### 8.1. BRANDSCHUTZ SIGNALEINGANG (BRANDSCHUTZEINGANG (NC))

Der Kontakt des Brandschutzes muss normal geschlossen sein (NC). Bis die Brandschutzanlage angeschlossen ist, ist werkseitig eine Steckbrücke installiert.

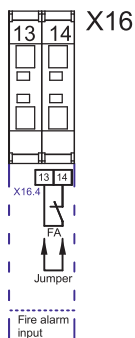

### 8.2. EXTERNE CO<sub>2</sub> / DRUCKSENSOREN

RIRS H EKO 3.0 Geräte verfügen über 2 Anschlüsse für externe CO<sub>2</sub> / Drucksensoren (0-10VDC)

Anschluss der Sensoren:

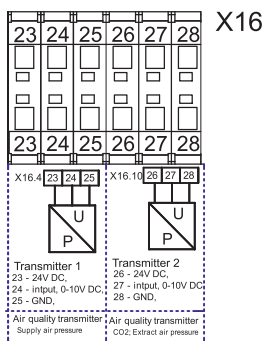

Die Sensoren sind für die folgenden 3 Funktionen bestimmt: Zuluftdruck, Abluftdruck und Abluft CO<sub>2</sub>.  
 Der Zuluftdruck wird im Zuluftkanal, bezogen auf die Umgebung des Geräts, gemessen.  
 Der Abluftdruck wird im Abluftkanal, bezogen auf die Umgebung des Geräts, gemessen.  
 Der CO<sub>2</sub> Sensor wird im Abluftkanal oder im Raum installiert.

### 8.3. RAUM CO<sub>2</sub> SENSOR INSTALLATIONSEMPFEHLUNG

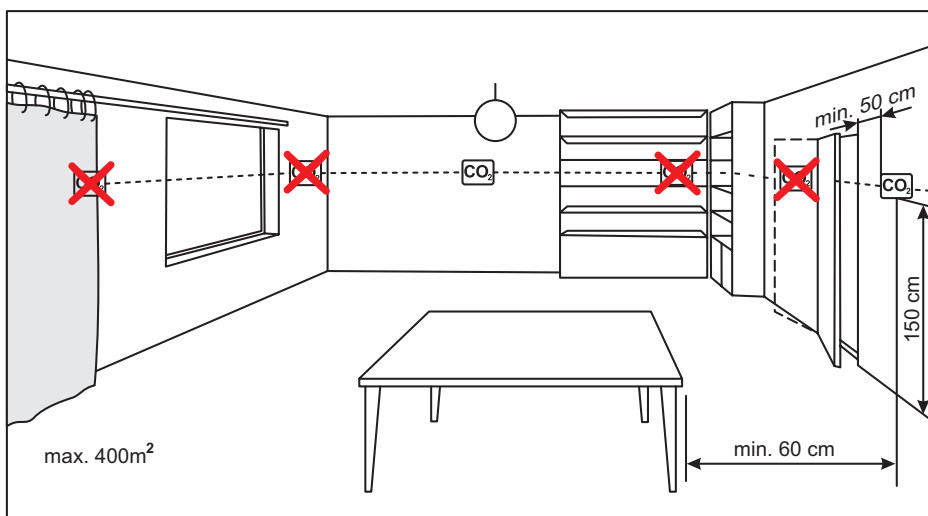

Bei Verwendung eines Kanal-CO<sub>2</sub> Sensors, muss dieser im Abluftkanal installiert werden. Für die Montage wird ein Werkzeug zum Bohren von Löchern benötigt.

### 8.4. CO<sub>2</sub> KONZENTRATION NACH PETTENKOFER LIMIT

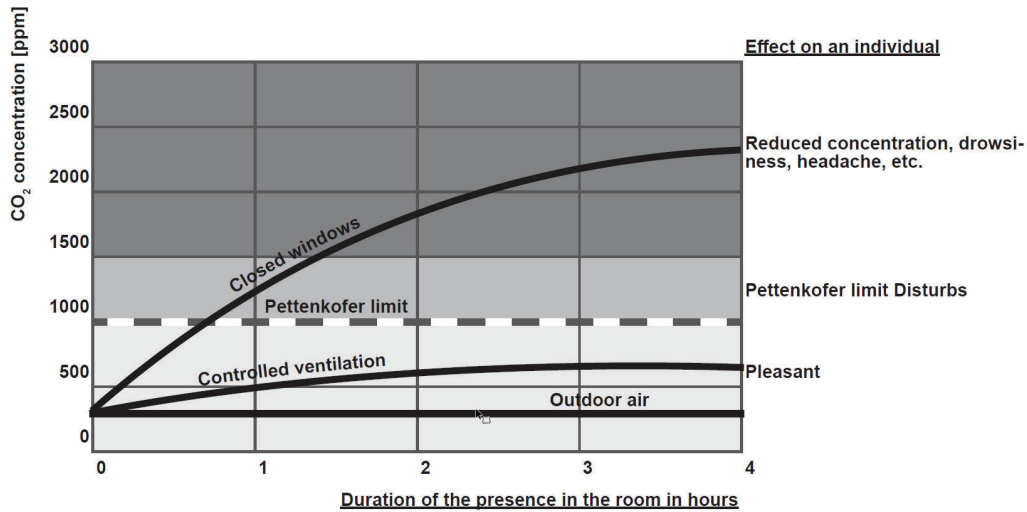

### 8.5. ANSCHLUSS VON AUSSEN- UND FORTLUFTKLAPPEN

RIRS H EKO 3.0 kann mit Außen- und Abluftklappen ausgestattet werden. Die Klappen können mit auf/zu-Stellmotoren oder Federrückstellung-Stellmotoren angetrieben werden.

#### Installationsschema RIRS 400-700 HE EKO 3.0

M2: Stellmotor mit Federrückstellung, M3: auf/zu Stellmotor. Bei Aktivierung der Ausgänge X16:17, X16:20 öffnen die Klappen. Bei Aktivierung des Ausgangs X16:19 schließen die Klappen.

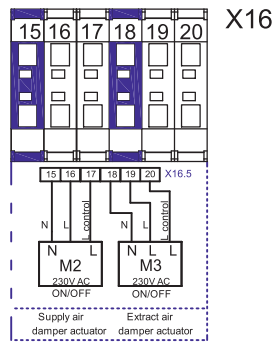

#### Installationsschema RIRS 400-700 HW EKO 3.0

M2: Stellmotor mit Federrückstellung, M3: Öffnen/Schließen Stellmotor. Bei Aktivierung der Ausgänge X16:17, X16:20 öffnen die Klappen. Bei Aktivierung des Ausgangs X16:19 schließen die Klappen. Die Zuluftklappe ist mit einem Federrückstellung-Stellmotor ausgestattet. Bei Deaktivierung von X16:16 schließt sich die Klappe.

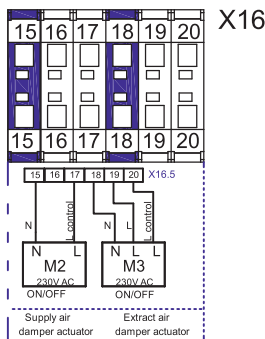

### 8.6. ANSCHLUSS VON FERNBEDIENENTEIL ODER MODBUS

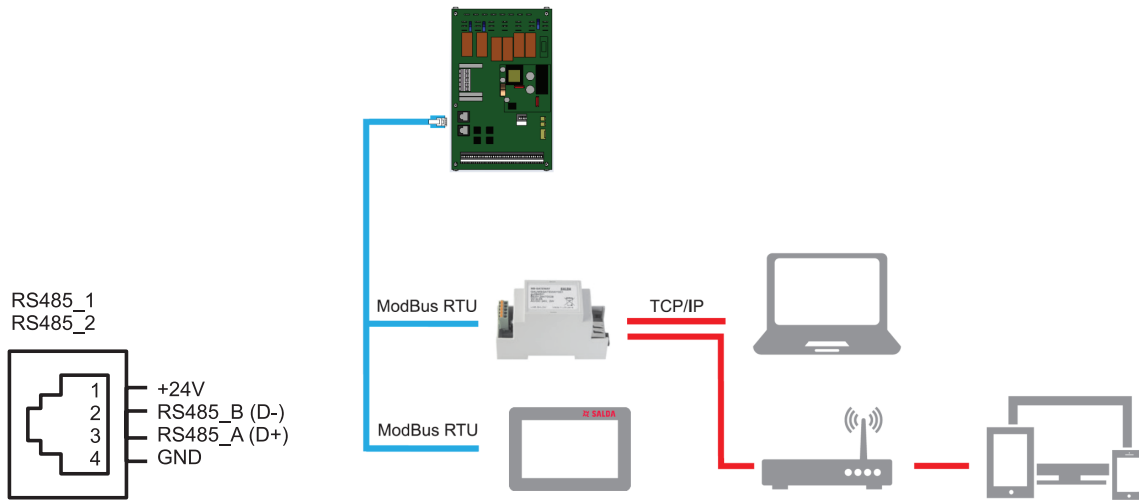

### 8.7. WASSERHEIZREGISTER UMWÄLZPUMPE UND VENTILANTRIEB

Die Umwälzpumpe des Wasserheizregisters und der Ventiltrieb kann nur bei Geräten mit Wasserheizregister angeschlossen werden (RIRS HW EKO 3.0 Geräte)

#### Verdrahtungsplan

Der Ventiltrieb wird mit 0-10VDC Signal gesteuert. Die Umwälzpumpe wird mit AN/AUS Signal gesteuert.

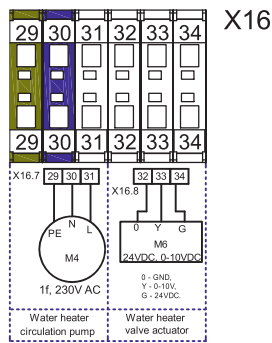

## 8.8. EMPFOHLENE ANSCHLUSSPLÄNE FÜR INTERNE UND EXTERNE KOMponentEN



Abbildung 8.8.1. RIRS 400/700 HE EKO 3.0



- PV - supply air fan EC,
- IV - extract air fan EC,
- TJ - fresh air temperature sensor,
- DTJ100 - supply air temperature sensor,
- DTJ100 - extract air temperature and humidity sensor,
- TE - exhaust air temperature sensor,
- T1 - antifrost thermostat,
- TV - antifrost sensor,
- R - rotor motor 6W, 230VAC,
- M2 - outside air damper actuator,
- M3 - extract air damper actuator,
- M4 - water heater circulatory pump,
- M5 - water heater valve actuator,
- M6 - water heater valve actuator,
- P/U - "Transmitter 1" supply air pressure transmitter (0-10 VDC),
- P/U - "Transmitter 2" extract air fan 0-10V pressure, CO2 transmitters,
- FA - fire alarm input,
- RGI - controller-PRV... V2.2,
- F1 - fuse 10A (size 5x20),
- F2 - fuse 1A (size 5x20),
- C - capacitor 0.5 mF,
- S1 - rotor sensor,
- R1 - relay.

Abbildung 8.8.2. RIRS 400/700 HW EKO 3.0

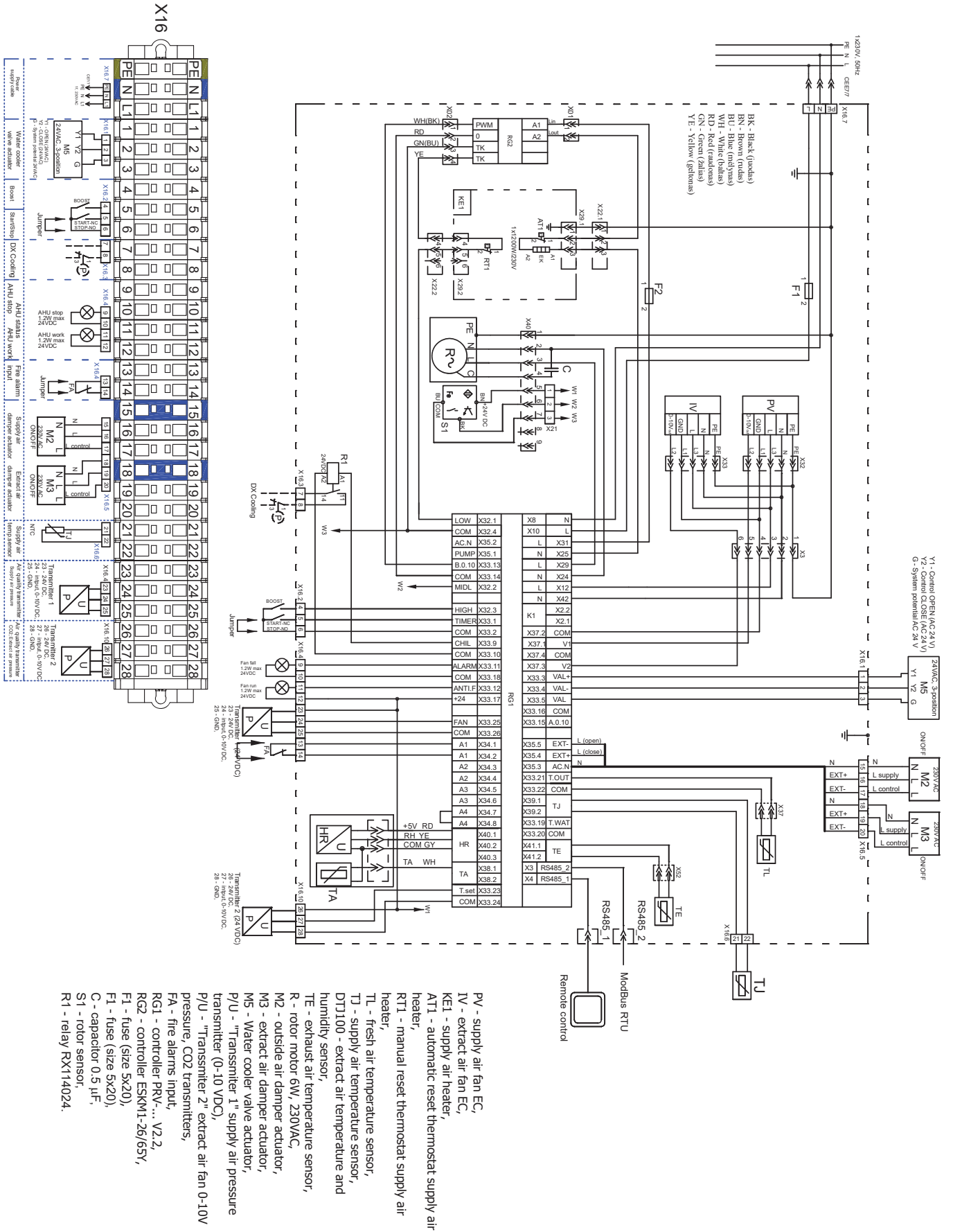
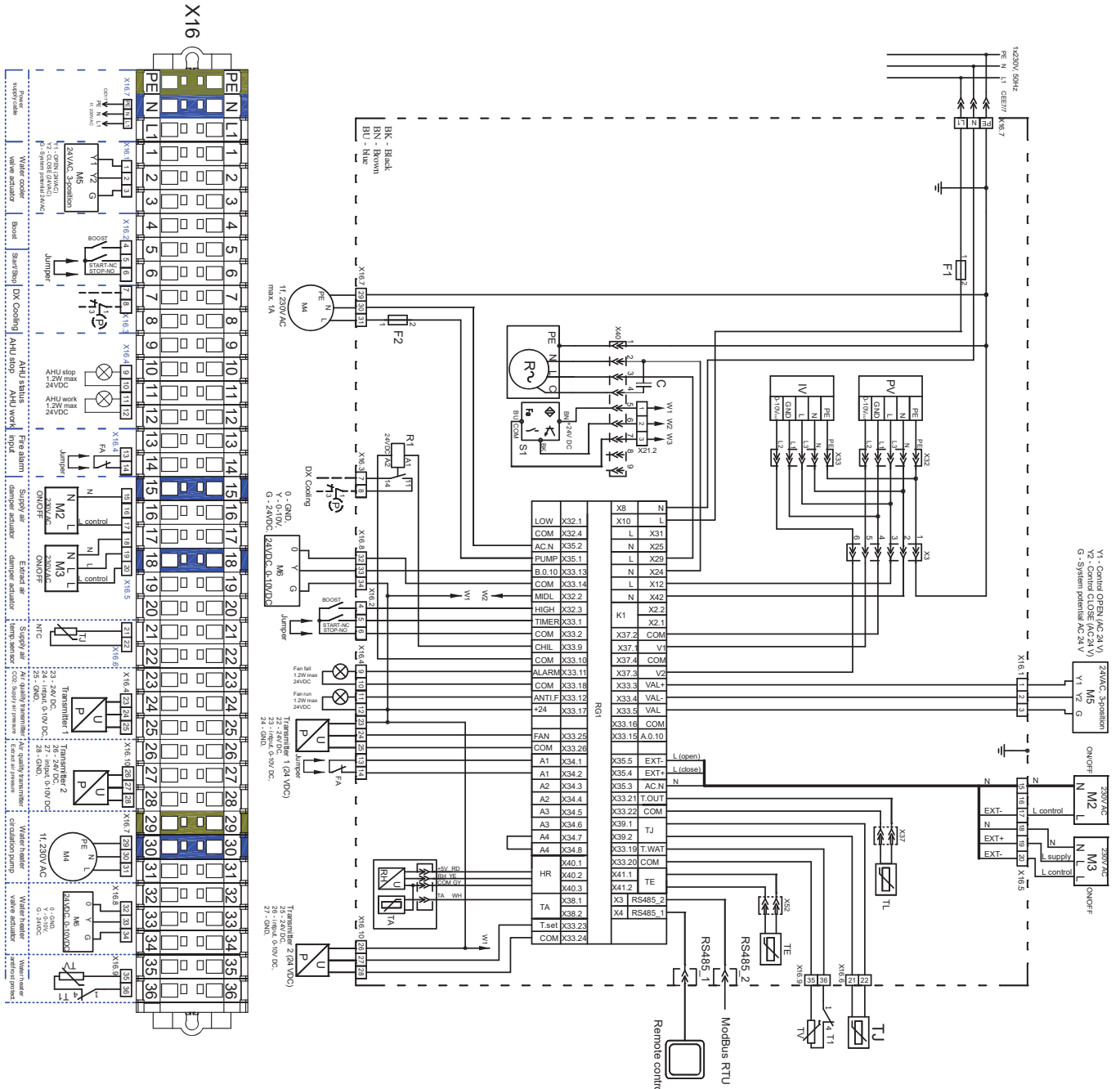
## 9. MÖGLICHE FEHLER UND DEREN BEHEBUNG

Fehler	Mögliche Ursache	Erklärung / Störungsbeseitigung
Das Gerät funktioniert nicht	Keine Spannungsversorgung	Überprüfen, ob das Gerät an das Stromnetz angeschlossen ist.
	Schutzkomponente ist ausgeschaltet oder Fehlerstromschutzschalter ist aktiv (falls vom Installateur installiert).	Nur einschalten, wenn der Zustand des Geräts von einem qualifizierten Elektriker überprüft wurde. Wann das System ausfällt, MUSS der Fehler vor dem Einschalten behoben werden.
Vorheizregister / Heizregister ist nicht funktionsfähig oder funktioniert nicht ordnungsgemäß (wenn installiert).	Zu geringer Luftstrom in den Luftkanälen löst automatischen Schutz aus	Prüfen, ob die Luftfilter verschmutzt sind. Prüfen, ob die Ventilatoren sich drehen.
	Manueller Schutz wurde ausgelöst	Möglicher Heiz- oder Geräteausfall. Sie MÜSSEN sich an den Kundendienst wenden, um Fehler zu erkennen und zu beheben.
Zu geringer Luftstrom bei Nenngeschwindigkeit der Ventilatoren	Verschmutzter Zu- und/oder Abluftfilter	Filterwechsel nötig
Filter sind verstopft und im Bedienteil erscheint keine Meldung.	Unpassende Zeit im Filtertimer, Defekter Druckschalter, oder falsch eingestellter Druck des Druckschalters.	Filterzeitmesser ist bei Anzeige über Filterverschmutzung zurückzusetzen. Austausch des Filterdruckschalters oder passender Druck des Filterdruckschalters ist einzustellen.
Rotor dreht sich nicht	Rotorriemen defekt	Überprüfen Sie den Rotorriemen. Bei Defekt muss dieser neu verschweißt oder ausgetauscht werden.
Rotorriemen Fehler	Rotorriemen rutscht durch	Wenn kein Defekt vorliegt: Spannung prüfen und gegebenenfalls einstellen.

## 10. ECODESIGN DATENBLATT

Klimazone			RIRS 400 HE/HW EKO 3.0	RIRS 500 HE/HW EKO 3.0	RIRS 700 HE/HW EKO 3.0
Durchschnitt	Spezifischer Energieverbrauch (SEC)	[ kWh/m <sup>2</sup> a ]	-41,8	-41,6	-41
	Energieeffizienzklasse		A	A	A
	AEC	[ kWh/a ]	124	151	144
	AHS	[ kWh/a ]	4486	4535	4457
Kalt	Spezifischer Energieverbrauch (SEC)	[ kWh/m <sup>2</sup> a ]	-84,7	-84,9	-83,6
	Energieeffizienzklasse		A+	A+	A+
	AEC	[ kWh/a ]	124	151	144
	AHS	[ kWh/a ]	8775	8872	8719
Warm	Spezifischer Energieverbrauch (SEC)	[ kWh/m <sup>2</sup> a ]	-17,2	-16,7	-16,5
	Energieeffizienzklasse		E	E	E
	AEC	[ kWh/a ]	124	151	144
	AHS	[ kWh/a ]	2028	2051	2015
Anordnung		2 Richtungen	2 Richtungen	2 Richtungen	
Art der Wiederherstellung		Regenerativ	Regenerativ	Regenerativ	
Art des Antriebs (Ventilator)		Variabel	Variabel	Variabel	
Thermischer Wirkungsgrad	[ % ]	80	82,3	78,6	
Maximaler Luftstrom	[ m <sup>3</sup> /h ]	387	568	737	
Lüfterleistung bei maximalem Luftstrom	[ W ]	165	263	347	
Schalleistungspegel des Gehäuses (Lwa)	[ dB(A) ]	41	48	50	
Referenzluftstrom	[ m <sup>3</sup> /s ]	0,08	0,11	0,14	
Referenzdruck	[ Pa ]	50	50	50	
Spezifische Ventilatorleistung (SPI)	[ W/(m <sup>3</sup> /h) ]	0,23	0,29	0,27	
Steuerungsfaktor		0,65	0,65	0,65	
Maximale interne Leckagerate	[ % ]	5	5	5	
Maximale externe Leckagerate	[ % ]	3	3	3	
Visuelle Filterwarnung		Timer	Timer	Timer	
ErP Konformität		2018	2018	2018	
Internetadresse für Demontageanleitungen		<a href="https://select.salda.it">https://select.salda.it</a>			

## 11. KONFORMITÄTSERKLÄRUNG

Hersteller

**SALDA, UAB**  
Ragainės g. 100  
LT-78109 Siauliai, Lithuania  
Tel.: +370 41 540415  
www.salda.lt

Bestätigt hiermit, dass die folgenden Produkte / Lüftungsgeräte

**RIRS \* EKO 3.0**

**(Wobei das Zeichen „\*“ für die möglichen Montagelagen und modifizierte Versionen des Geräts steht)**

Unter der Voraussetzung, dass sie nach den mitgelieferten Installationsanweisungen geliefert und installiert wurden, erfüllen sie alle Anforderungen der folgenden Richtlinien:

**Machinery Directive 2006/42/EC**  
**EMC Directive 2014/30/EU**  
**Low Voltage Directive 2014/35/EU**  
**Ecodesign Directive 2009/125/EC**  
**RoHS 2 Directive 2011/65/EU**

Die folgenden Bestimmungen werden angewandt:

**Anforderungen an die Umweltgerechte Gestaltung von Lüftungsanlagen Nr. 1253/2014**  
**Kennzeichnung von Wohnraumlüftungsgeräten in Bezug auf den Energieverbrauch 1254/2014**

Folgende harmonisierende Normen wurden angewandt:

LST EN 13141-7:2011 - Lüftung von Gebäuden - Leistungsprüfungen von Bauteilen/Produkten für die Lüftung von Wohnungen - Teil 7: Leistungsprüfung von mechanischen Zuluft- und Ablufteinheiten (einschließlich Wärmerückgewinnung) für mechanische Lüftungsanlagen in Wohneinheiten (Wohnung oder Einfamilienhaus).  
LST EN ISO 12100:2011 – Sicherheit von Maschinen - Allgemeine Gestaltungsleitsätze - Risikobeurteilung und Risikominderung.  
LST EN 60204-1:2018 – Sicherheit von Maschinen - Elektrische Ausrüstung von Maschinen. Teil 1: allgemeine Anforderungen.  
LST EN 60335-1:2012 – Sicherheit elektrischer Geräte für den Hausgebrauch und ähnliche Zwecke - Teil 1: Allgemeine Anforderungen.  
LST EN 60529:1999/A2:2014/AC:2019 – Schutzarten durch Gehäuse (IP-Code)  
LST EN 61000-6-1:2007 - Elektromagnetische Verträglichkeit (EMV) – Teil 6-1: Fachgrundnormen - Störfestigkeit für Wohnbereich, Geschäfts- und Gewerbebereiche sowie Kleinbetriebe.  
LST EN 61000-6-4:2007/A11:2011 - Elektromagnetische Verträglichkeit (EMV). Teil 6-4: Fachgrundnormen - Störaussendung für Industriebereiche.

Sollten Änderungen an den Produkten vorgenommen werden, gilt diese Erklärung nicht mehr.

**Qualität:** Die Tätigkeit von Salda UAB entspricht dem internationalen Standard des Qualitätsmanagements **ISO 9001:2015**.

Datum 2022-05-17



Giedrius Taujenis  
Produktmanager



## 12. GARANTIE

1. Alle in unserem Werk hergestellten Geräte werden unter Betriebsbedingungen geprüft und vor der Auslieferung getestet. Das Testprotokoll wird zusammen mit dem Gerät geliefert. Die Ausrüstung wird in einwandfreiem Zustand an den Direktkunden geliefert. Auf das Gerät wird eine Garantie für den Zeitraum von zwei Jahren ab Rechnungsdatum gewährt.
2. Wenn sich herausstellt, dass das Gerät während des Transports beschädigt wurde, sollte ein Anspruch gegen den Spediteur geltend gemacht werden, da wir keine Verantwortung für solche Schäden übernehmen.
3. Diese Garantie gilt nicht:
  - 3.1. Wenn gegen die Transport-, Lager-, Installations- und Wartungsvorschriften des Gerätes verstoßen wird;
  - 3.2. bei unsachgemäßer Wartung und Montage, sowie bei unzureichender Wartung des Gerätes;
  - 3.3. wenn die Ausrüstung ohne unser Wissen und unsere Erlaubnis aufgerüstet oder unqualifizierte Reparaturen durchgeführt wurden;
  - 3.4. wenn das Gerät nicht für seinen ursprünglichen Zweck verwendet wurde.
  - 3.5. Die Gesellschaft SALDA UAB ist nicht verantwortlich für mögliche Sach- oder Personenschäden, wenn das Lüftungsgerät ohne Steuerung gefertigt wird und eine Steuerung vom Kunden oder Dritten installiert wird. Die Herstellergarantie erstreckt sich nicht auf Geräte, die durch die Installation einer Steuerung beschädigt werden.
4. Auch in folgenden Fällen wird keine Garantie gewährt:
  - 4.1. Bei mechanischen Beschädigungen;
  - 4.2. Schäden, die durch das Eindringen von Gegenständen, Materialien und Flüssigkeiten von außen verursacht werden;
  - 4.3. Schäden durch Naturkatastrophen, Unfälle (Spannungsänderung im Stromnetz, Blitzschlag, etc...).
5. Das Unternehmen übernimmt keine Haftung für direkte oder indirekte Schäden an seinen Produkten, wenn der Schaden durch die Nichteinhaltung von Installations- und Montagevorschriften, vorsätzlich oder fahrlässig durch Benutzer oder das Verhalten Dritter verursacht wird.

Die oben angeführten Umstände sind leicht erkennbar, wenn das Gerät zur Inspektion in unser Werk zurückgeschickt wird. Die oben angeführten Umstände sind leicht erkennbar, wenn das Gerät zur Inspektion in unser Werk zurückgeschickt wird. Stellt der Direktkunde fest, dass das Gerät defekt ist oder eine Störung aufgetreten ist, ist er verpflichtet den Hersteller innerhalb von fünf Werktagen zu informieren und das Gerät an den Hersteller zu liefern. Die Versandkosten sind vom Kunden zu tragen.



**Der Hersteller behält sich das Recht vor, diesen technischen Pass jederzeit und ohne Vorankündigung zu ändern, wenn Druckfehler oder irreführende Informationen gefunden werden, sowie bei Verbesserung von Apps und/oder der Geräte. Diese Änderungen werden in neuen Ausgaben des technischen Passes berücksichtigt. Alle Abbildungen dienen nur zu Informationszwecken und können daher vom Originalgerät abweichen.**

### 12.1. BEFRISTETER GARANTIESCHEIN

Gewährleistungsfrist

**24 Monate\***

Ich habe den kompletten Lieferumfang sowie das technische Handbuch erhalten. Ich habe die Garantiebestimmungen gelesen und akzeptiere diese:

.....  
 Unterschrift des Kundens

\*bezogen auf "Befristeter Garantieschein"

*Lieber Kunde, wir schätzen ihre Produktwahl und garantieren hiermit, dass sämtliche von unserer Firma hergestellten Lüftungsgeräte inspiziert und gründlich getestet wurden. Wir verkaufen ein Funktionsfähiges und Hochqualitatives Produkt an unsere Direktkunden welches von unserem Firmengelände versandt wird. Es wird eine 24-monatigen Garantie ab dem Rechnungsdatum gewährt.*

*Ihre Meinung ist uns wichtig, darum freuen wir uns Ihre Kommentare, Feedback oder Vorschläge zu technischen und betrieblichen Aspekten der Produkte zu hören.*

*Lesen Sie sich um jegliche Missverständnisse zu vermeiden die Anleitungen zur Installation, Bedienung sowie technische Dokumente des Produktes aufmerksam durch. Die Nummer des Garantiescheins und Seriennummer des Produktes (befindet sich auf dem Gehäuse aufgebrachtem silbernem Kennzeichnungsaufkleber) müssen übereinstimmen.*

*Der "Limitierte Garantieschein" ist gültig, sofern die Stempel und Aufzeichnungen des Verkäufers eindeutig und gut erkennbar sind. Es ist verboten diese Daten in jeglicher Art und Weise zu ändern, entfernen, oder umzuschreiben. Solch ein Garantieschein ist ungültig.*

*Mit diesem Befristetem Garantieschein bestätigt der Hersteller seine Verpflichtung, die vorgeschriebenen geltenden Gesetzesanforderungen zum Verbraucherschutz bei Feststellung von Mängeln der Produkte zu erfüllen.*

*Der Hersteller behält sich das Recht vor, die Garantieleistung zu verweigern, wenn die oben aufgeführten "Garantiebestimmungen" nicht eingehalten werden / wurden.*





# WARTUNGSPROTOKOLL

Produktbezeichnung\*

Seriennummer\*

Installationsschema	Intervall	Datum
Ventilatoren reinigen	einmal jährlich**	
Wärmetauscher reinigen	einmal jährlich**	
Filterwechsel	Alle 3-4 Monate**	

\* - siehe Produktetikett  
\*\* - Mindestens

**HINWEIS:** Der Käufer ist verpflichtet, das "Wartungsprotokoll" auszufüllen.

