



## AVA S/AVA DX RWC/RFC

FR CONSIGNES D'UTILISATION, D'INSTALLATION ET DE MAINTENANCE



**SOMMAIRE**

<b>2.SYMBOLS ET MARQUAGE</b>	<b>3</b>
<b>3.INSTRUCTIONS DE SÉCURITÉ ET PRÉCAUTIONS À PRENDRE</b>	<b>4</b>
<b>4.INFORMATIONS SUR LE PRODUIT</b>	<b>5</b>
4.1. DESCRIPTION	5
4.2. DIMENSIONS ET POIDS	5
<b>5. INSTALLATION</b>	<b>8</b>
5.1. RÉCEPTION DES PRODUITS	8
5.2. TRANSPORT ET STOCKAGE	8
5.3. DÉBALLAGE	8
5.4. MONTAGE	8
<b>6. MAINTENANCE</b>	<b>10</b>
<b>7.DÉCLARATION DE CONFORMITÉ</b>	<b>11</b>
<b>8. GARANTIE</b>	<b>12</b>
8.1. BON DE GARANTIE LIMITÉE	12

## 2. SYMBOLES ET MARQUAGE



**Avertissement – attention**



**Informations supplémentaires**

Veuillez coller l'étiquette sur l'appareil (bien en évidence) ou sur l'emplacement prévu à cet effet dans le manuel technique afin de conserver les informations importantes concernant votre appareil.

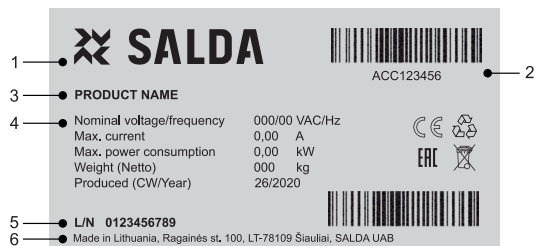

Figure. 2.1. Étiquette signalétique

1 - Logo ; 2 - Code du produit (UGS) ; 3 - Nom du produit ; 4 - Données techniques ; 5 - Numéro de série ; 6 - Lieu de production.

### 3. INSTRUCTIONS DE SÉCURITÉ ET PRÉCAUTIONS À PRENDRE

Lisez attentivement ces instructions avant d'installer et d'utiliser cet appareil. L'installation, le raccordement et l'entretien doivent être effectués par un technicien qualifié et conformément aux réglementations et législations locales.

La société décline toute responsabilité en cas de blessures ou de dommages matériels si les exigences en matière de sécurité ne sont pas respectées ou si l'appareil est modifié sans l'autorisation du fabricant.

#### Principales règles de sécurité

---

##### **Avertissements**

- Ne pas utiliser cette centrale dans d'autres buts que ceux prévus dans sa conception.
  - Ne pas démonter et modifier la centrale.
  - Ne jamais utiliser cette centrale dans un environnement favorable aux explosions et contenant des substances agressives.
  - Faites attention aux angles tranchants lors de l'installation et des interventions de maintenance.
  - Ne touchez pas les éléments de chauffage avant que ces derniers ne se soient pas complètement refroidis.
  - Certains appareils sont lourds, soyez prudents lors de leur manipulation et de leur installation. Utilisez des équipements de levage adaptés
  - Les ouvertures des gaines doivent être recouvertes lors du transport et l'installation.
  - Veillez à ne pas endommager la batterie de chauffage lors du branchement des tuyaux au chauffe-eau. Utilisez une clé pour serrer.
- 



## 4. INFORMATIONS SUR LE PRODUIT

### 4.1. DESCRIPTION

Les refroidisseurs pour conduits sont utilisés dans les systèmes de ventilation, où il est nécessaire de refroidir l'air soufflé. Le refroidisseur comprend des tuyaux de raccordement en cuivre et des lamelles d'aluminium. Le caisson est fabriqué en tôle galvanisée. Montage facile. Destiné à fonctionner dans des locaux.

*Destination de la centrale :* refroidir l'air neuf. Utilisée uniquement dans les systèmes de ventilation et de climatisation en air neuf.

**⚠ Ne convient pas pour les piscines, les saunas et autres locaux similaires.**

### 4.2. DIMENSIONS ET POIDS

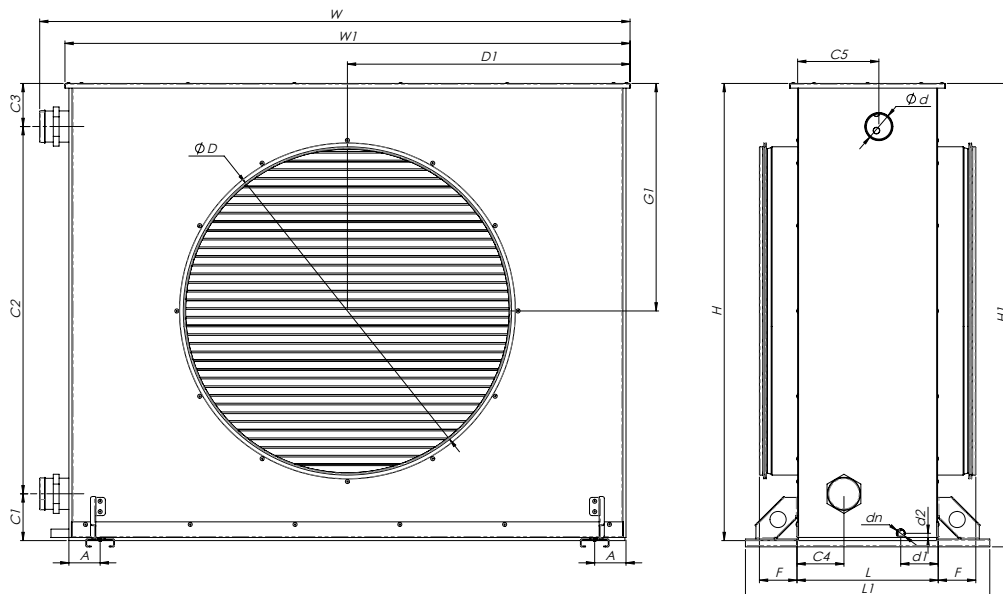

Figure 4.2.1. AVA S dimensions

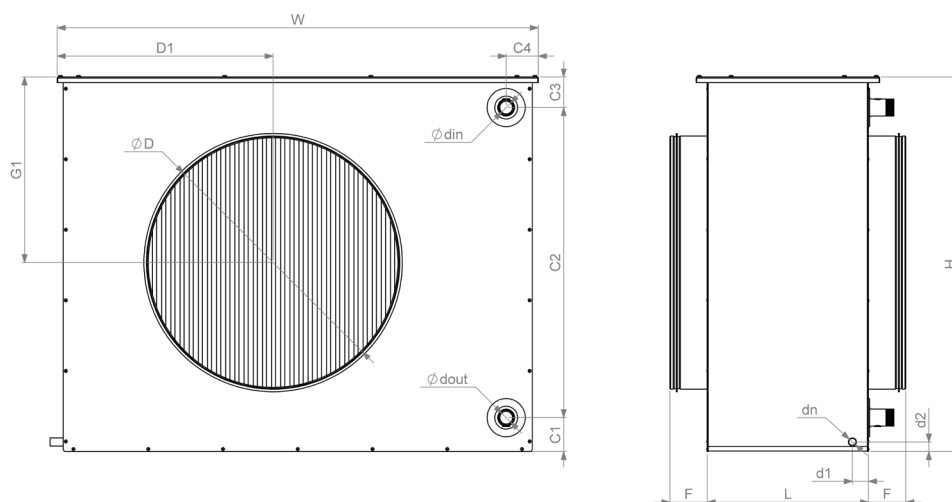

Figure 4.2.2. AVA DX dimensions

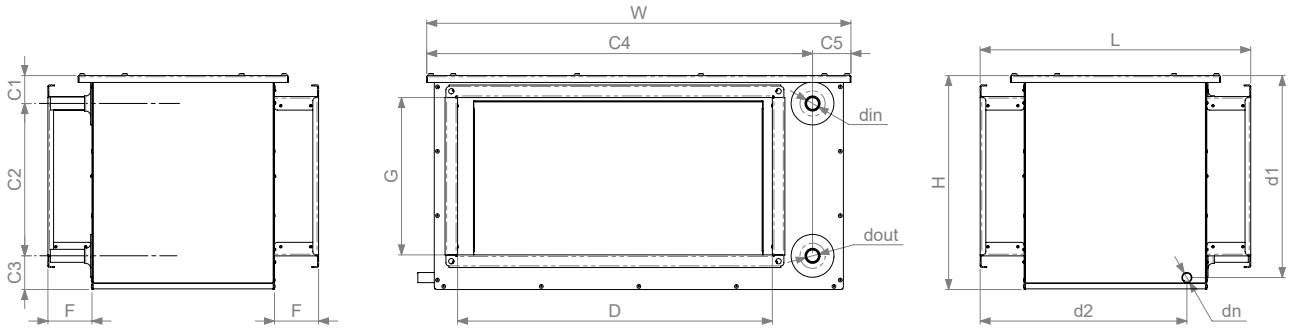

Figure 4.2.3. RWC dimensions

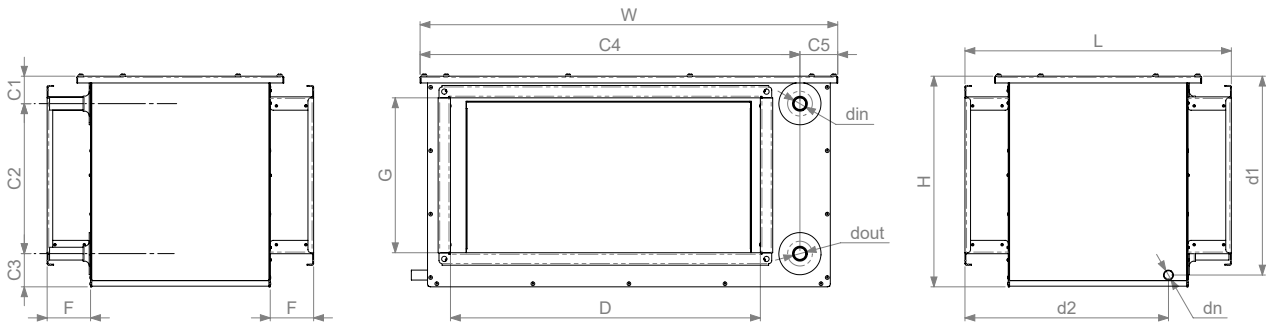

Figure 4.2.4. RFC dimensions

AVA S		100	125	160	200	250	315	400	500	630	710
øD	[mm]	100	125	160	200	250	315	400	500	630	710
D1	[mm]	166	166	166	203	243	283	364	455	542	691
G1	[mm]	135	135	135	168	202	235	229	368	435	468
ød	[mm]	22	22	22	22	22	22	28	42	54	54
C1	[mm]	53	53	53	119	159	62	114	73	89	88
C2	[mm]	183	183	183	164	117	364	250	610	705	783
C3	[mm]	38	38	38	58	131	48	111	58	81	70
C4	[mm]	64	64	64	53	123	53	53	58	71	75
C5	[mm]	91	91	91	104	70	104	110	116	136	136
W	[mm]	366	366	366	441	522	604	763	953	1137	1435
W1	[mm]	331	331	331	407	487	567	728	909	1085	1383
H	[mm]	275	275	275	341	408	473	475	741	875	941
L	[mm]	194	194	194	194	194	194	204	216	256	256
F	[mm]	46	46	46	46	53	53	72	72	72	107
dn	[mm]	16	16	16	16	16	16	16	16	16	16
d1	[mm]	72	72	72	72	72	72	72	72	72	72
d2	[mm]	8	8	8	8	8	8	8	8	8	8
Poids	[kg]	5,2	5,2	5,1	7	9,1	11,4	14,4	23,9	35,7	48

AVA DX		315	400	500	630	710
L	[mm]	286	316	317	317	446
H	[mm]	487	512	737	887	937
W	[mm]	596	746	946	1096	1446
F	[mm]	53	73	73	73	73
C1	[mm]	40	40	67	67	85
C2	[mm]	413	438	610	760	774
C3	[mm]	34	34	60	60	78
C4	[mm]	61	50	64	59	102
d1	[mm]	32	32	32	32	32
D1	[mm]	326	400	522	598	625
G1	[mm]	240	253	365	440	465
Ødin	[mm]	16	16	22	28	54
Ødout	[mm]	22	22	28	35	76
d2	[mm]	19	19	19	19	19
ØD	[mm]	315	400	500	630	710
Poids	[kg]	18	23	36	46,4	77,9

RWC		500x250	500x250	700x300	700x300	750x300	750x300	750x350	750x350
		C2	C4	C2	C4	C2	C4	C2	C4
<b>L</b>	[mm]	430	430	430	450	450	450	450	450
<b>W</b>	[mm]	674	674	674	874	924	924	944	944
<b>H</b>	[mm]	340	340	340	390	390	390	440	440
<b>D</b>	[mm]	500	500	500	700	750	750	750	750
<b>G</b>	[mm]	250	250	250	300	300	300	350	350
<b>F</b>	[mm]	70	70	70	70	70	70	70	70
<b>dn</b>	[mm]	16	16	16	16	16	16	16	16
<b>din</b>	[mm]	21	21	21	26	21	26	21	26
<b>dout</b>	[mm]	21	21	21	26	21	26	21	26
<b>C1</b>	[mm]	4	44	44	48	44	48	44	48
<b>C2</b>	[mm]	242	242	292	286	292	286	342	336
<b>C3</b>	[mm]	54	54	54	56	54	56	54	56
<b>C4</b>	[mm]	613	613	814	814	866	866	875	875
<b>C5</b>	[mm]	61	61	59	59	57	57	68	68
<b>d1</b>	[mm]	321	321	371	371	371	371	421	421
<b>d2</b>	[mm]	329	329	349	349	349	349	349	349
<b>Poids</b>	[kg]	18	22	25	30	35	35	40	40

RFC		500x250	500x250	700x300	700x300	750x300	750x300	750x350	750x350
		F2	F4	F2	F4	F2	F4	F2	F4
<b>L</b>	[mm]	430	430	450	450	450	450	450	450
<b>W</b>	[mm]	674	674	874	815	924	924	944	944
<b>H</b>	[mm]	339	339	390	390	390	390	440	440
<b>D</b>	[mm]	500	500	700	700	750	750	750	750
<b>G</b>	[mm]	250	250	300	300	300	300	350	350
<b>din</b>	[mm]	12	12	12	12	12	22	16	22
<b>dout</b>	[mm]	16	16	16	16	16	28	22	28
<b>C1</b>	[mm]	45	45	45	45	45	52	49	40
<b>C2</b>	[mm]	240	240	290	290	290	278	334	303
<b>C3</b>	[mm]	54	54	54	54	54	60	54	46
<b>C4</b>	[mm]	612	612	815	815	866	866	876	863
<b>C5</b>	[mm]	61	61	59	59	58	58	68	59
<b>d1</b>	[mm]	321	321	371	371	371	371	421	413
<b>d2</b>	[mm]	329	329	349	349	349	349	349	340
<b>dn</b>	[mm]	16	16	16	16	16	16	16	
<b>F</b>	[mm]	70	70	70	70	70	70	70	
<b>Poids</b>	[kg]	17	17	30	30				

## 5. INSTALLATION

### 5.1. RÉCEPTION DES PRODUITS

Chaque appareil est soigneusement vérifié avant le transport. Lors de la réception des produits, il est recommandé de vérifier que les produits livrés n'ont subi aucun dommage pendant le transport. Si des dommages sont constatés sur la centrale, contactez immédiatement le représentant de la société de transport. Si vous constatez que le produit livré n'est pas conforme à la commande, veuillez informer le représentant du fabricant.

### 5.2. TRANSPORT ET STOCKAGE

- Toutes les centrales sont emballées à l'usine pour résister à des conditions normales de transport.
- Lors du déballage, vérifiez que l'appareil n'a subi aucun dommage au cours du transport. Il est interdit d'installer un appareil endommagé !
- **L'emballage est utilisé uniquement à des fins de protection !**
- Au moment du déchargement et du stockage des centrales, utiliser un équipement de levage approprié afin d'éviter tout risque de dommages et de blessures. Le lieu de stockage doit être protégé de la saleté et de l'eau.
- Il est déconseillé de stocker les centrales plus d'un an.

### 5.3. DÉBALLAGE

- Ouvrez la boîte.
- Sortez la centrale de la boîte.
- Après avoir déballé la centrale, examinez-la pour vous assurer qu'elle n'a pas été endommagée pendant le transport. Il est interdit d'installer des centrales endommagées!
- Avant de commencer l'installation de la centrale, veuillez vérifier que tous les matériels commandés ont été livrés. Toute variation par rapport à la liste des matériels commandés doit être signalée au fournisseur du produit.

### 5.4. MONTAGE

Le montage ne doit être effectué que par du personnel formé et qualifié.  
Les batteries peuvent être montées en position horizontale.  
Le raccordement d'eau est effectué selon le schéma indiqué (cf. schéma S1).

S1:

- a - Écoulement de l'eau entrant;
- b - Flux d'air;
- c - Écoulement de l'eau sortant.

Après l'installation du refroidisseur, il faut raccorder le système d'évacuation du condensat en connectant le siphon au vidangeur du condensat du refroidisseur.

Avant de raccorder le refroidisseur, il faut remplir le siphon avec un demi-litre d'eau ou plus (le siphon doit être en permanence rempli d'eau). S'assurer que l'eau s'écoule dans le système de canalisation.

La batterie doit être installée à 0-3° Angle d'inclinaison (fig. S2).

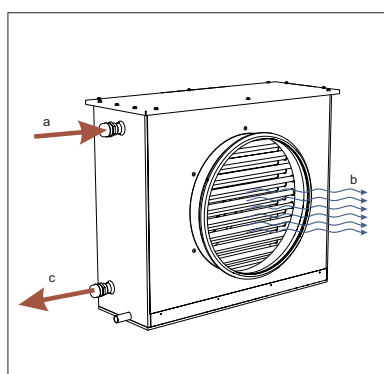

Figure 5.4.1. S1 - AVA S

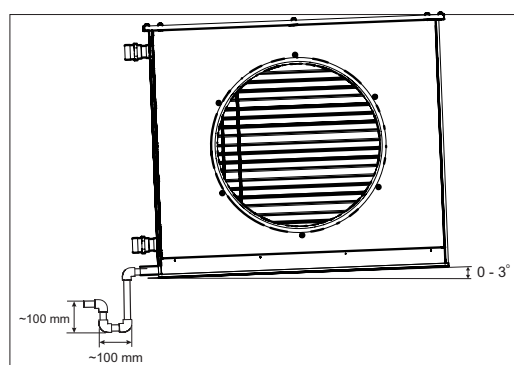

Figure 5.4.2. S2 - AVA S



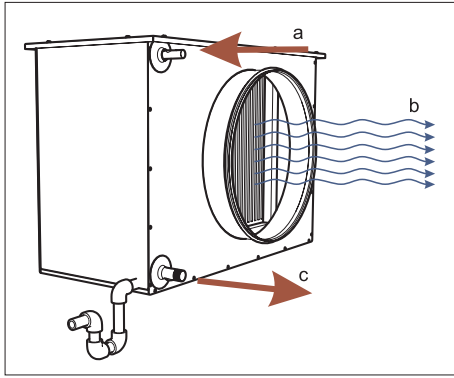

Figure 5.4.3. S1 - AVA DX

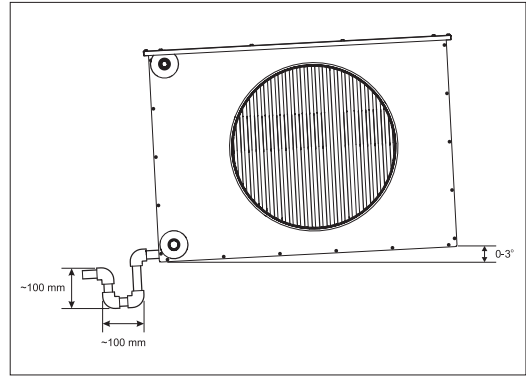

Figure 5.4.4. S2 - AVA DX

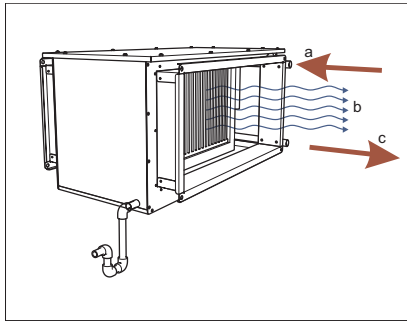

Figure 5.4.5. S1 - RWC/RFC

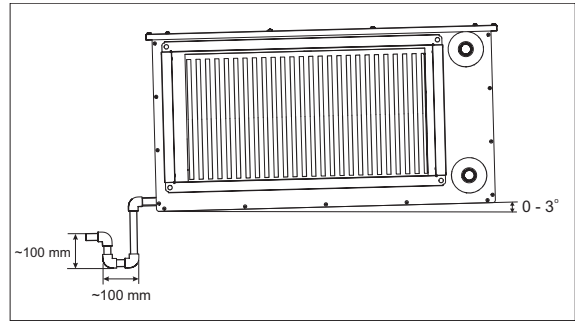

Figure 5.4.6. S2 - RWC/RFC

## 6. MAINTENANCE

Afin de garantir le bon fonctionnement du système, il convient de respecter les exigences en matière de maintenance et de sa périodicité. Dans le cas contraire, la garantie sera annulée.

Seuls des professionnels expérimentés et formés doivent effectuer les travaux d'entretien.

Il est recommandé d'effectuer régulièrement les travaux d'entretien en s'assurant que le produit fonctionne correctement.

Lors du contrôle périodique, vérifier :

1. S'il n'y a pas d'endommagements mécaniques extérieurs sur le caisson.
2. S'il n'y a pas une fuite du liquide de refroidissement.
3. Si la pression est appropriée dans le système (particulièrement important pour les refroidisseurs au fréon de type fréon)
4. S'il n'y a pas d'air dans le système du refroidisseur.
5. Si une bonne circulation continue de l'eau dans le système du refroidisseur.
6. Si les raccordements des conduits d'air sont étanches, c'est-à-dire est-ce qu'il n'y a pas de fissures, déchirures ou autres endommagements mécaniques pouvant provoquer une possible non étanchéité du système.

### Nettoyage

Si le refroidisseur est encrassé, il faut le nettoyer.

1. Déconnecter la centrale du refroidisseur et des systèmes d'alimentation en eau.
2. On peut nettoyer avec une solution d'eau tiède et d'agent alcalin ne provoquant pas la corrosion de l'aluminium.

## 7. DÉCLARATION DE CONFORMITÉ

Fabricant

**SALDA, UAB**  
**Ragainės g. 100**  
**LT-78109 Šiauliai, Lituanie**  
**Tel.: +370 41 540415**  
**www.salda.lt**

Confirme par la présente que le produit suivant - Centrale de traitement d'air :

**AVA S/AVA DX/RWC/RFC\***

(\* indique des variations possibles de dimension et de conception)

sous réserve qu'elle ait été livrée et installée dans les locaux conformément aux instructions d'installation incluses, répond à toutes les exigences applicables des directives suivantes:

**Directive relative aux machines 2006/42/CE**  
**Directive 2014/68/UE relative aux équipements sous pression**

Les dispositions applicables des normes harmonisées suivantes ont été appliquées :  
 LST EN ISO 12100:2011 – Sécurité des machines — Principes généraux de conception - Appréciation du risque et réduction du risque.  
 LST EN 378-2:2017 - Systèmes frigorifiques et pompes à chaleur – Exigences de sécurité et d'environnement - Partie 2 : Conception, construction, essais, marquage et documentation.

Si des modifications sont apportées aux produits, cette déclaration n'est plus valable.

**Organisme de certification:** VšĮ Technikos priežiūros tarnyba, Naugarduko g. 41, LT – 03227 Vilnius, Lituanie, numéro d'identification 1399.

**Qualité:** Les activités de SALDA UAB sont conformes aux exigences de la norme internationale de système de gestion de la qualité **ISO 9001:2015**.

Date 27/01/2022



Giedrius Taujenis  
 Chef de produit

## 8. GARANTIE

1. Tous les équipements fabriqués dans notre usine sont vérifiés dans des conditions d'exploitation et testés avant la livraison. Le protocole de test est fourni avec la centrale. L'équipement est expédié en bon état de fonctionnement au client final. L'appareil bénéficie d'une garantie de deux ans à compter de la date d'émission de la facture.
2. Si l'équipement a été endommagé pendant le transport, une réclamation doit être faite auprès du transporteur car nous n'assumons aucune responsabilité pour ces dommages.
3. Cette garantie ne s'applique pas lorsque :
  - 3.1. les instructions de transport, de stockage, d'installation et d'entretien de l'appareil ne sont pas respectées ;
  - 3.2. le matériel n'est pas correctement entretenu, assemblé, si l'entretien est insuffisant ;
  - 3.3. l'appareil a été modernisé sans que nous le sachions ou sans notre accord ou bien des réparations ont été effectuées par une personne non qualifiée ;
  - 3.4. lorsque l'appareil n'a pas été utilisé conformément à sa destination initiale.
- 3.5. La société SALDA UAB n'est pas responsable de la perte potentielle de biens ou des dommages corporels dans les cas où la CTA serait fabriquée sans le système de réglage et le système de réglage serait installé par le client ou par des tiers. La garantie du fabricant ne couvre pas les appareils qui seront endommagés suite à l'installation du système de réglage.
4. Cette garantie ne s'applique pas dans des cas de dysfonctionnement suivants :
  - 4.1. endommagements mécaniques ;
  - 4.2. endommagements causés par l'introduction dans la centrale d'objets étrangers, de substances ou de liquides ;
  - 4.3. endommagements dus à une catastrophe naturelle, un accident (modification de la tension du réseau électrique, foudre, etc.).
5. La société ne sera en aucun cas tenue responsable des dégâts directs ou indirects résultant du non-respect des instructions d'installation et d'assemblage, d'actions délibérées ou non-intentionnelles de la part des utilisateurs ou de tierces parties.

Ces erreurs d'exploitation et endommagements sont aisément perceptibles lorsque la centrale est retournée à l'usine pour vérification. Si le client direct estime que l'équipement est défectueux ou qu'une panne est survenue, il devra en informer le fabricant et retourner la centrale sous cinq jours ouvrés. Les frais d'expédition seront à la charge du client.



**Le fabricant se réserve le droit de modifier cette fiche technique à tout moment sans préavis en cas d'erreurs typographiques ou si des informations erronées sont portées à sa connaissance, ainsi qu'après les mises à jour et améliorations apportées aux applications et/ou aux produits. Toute modification en ce sens sera intégrée dans les versions ultérieures des fiches d'information techniques. Les illustrations sont fournies à titre indicatif et sont non-contractuelles.**

### 8.1. BON DE GARANTIE LIMITÉE

*Durée de la garantie*  
**24 mois\***

J'ai réceptionné le produit en bon état accompagné de sa notice d'utilisation. J'ai lu les termes et conditions de la garantie et je les accepte:

.....  
 Signature du client

\*Reportez-vous aux CONDITIONS DE GARANTIE

*Cher utilisateur, nous vous remercions d'avoir choisi un produit SALDA. Toutes nos centrales de traitement d'air sont contrôlées et testées de façon rigoureuse. Cet appareil opérationnel de grande qualité est vendu et expédié à l'acheteur direct depuis notre usine. Il bénéficie d'une garantie de 24 mois à partir de la date d'émission de la facture d'achat. Votre avis est important pour nous et nous serons heureux de recevoir vos commentaires, votre avis, et/ou vos suggestions concernant le fonctionnement et les caractéristiques techniques de nos appareils. Afin d'éviter toute risque d'erreur, veuillez lire avec attention le manuel d'installation et de fonctionnement de l'appareil ainsi que toute la documentation technique s'y rapportant. Le numéro du Bon de Garantie Limitée et le numéro de série du produit figurant sur l'étiquette de couleur argent apposée sur le caisson de l'appareil doivent être identiques. Les informations et le tampon du vendeur doivent être présents sur le Bon de Garantie Limitée et doivent être parfaitement lisibles. Il est interdit de modifier, de supprimer, ou de réécrire ces informations sous peine d'invalidation du bon de garantie en question. En proposant ce Bon de Garantie Limitée, le fabricant satisfait aux exigences obligatoires stipulées par législation inhérente à la protection des droits des consommateurs dans le cas de produits défectueux. Le fabricant se réserve le droit de refuser la prise en garantie dans le cas où les conditions présentées ci-après n'auraient pas été respectées.*





Ruled area for writing, consisting of horizontal lines spaced evenly down the page.

## TABLEAU DE MAINTENANCE DU PRODUIT

Nom du produit*		
Numéro de série*		
installation	fréquence	Date
Nettoyage des ventilateurs	Une fois par an*	_____
Nettoyage des échangeurs de chaleur	Une fois par an*	_____
		_____
		_____
		_____
Remplacement du filtre	Tous les 3-4 mois*	_____
		_____
		_____
		_____

\* - Voir l'étiquette du produit.

\*\* - Au minimum.

**REMARQUE:** Le client doit remplir le tableau de maintenance du produit.

