



# SALDA

## SMARTY X

Soluzioni per la Ventilazione Residenziale



[www.salda.lt](http://www.salda.lt)

## Un partner affidabile, Leader nelle Soluzioni per la Ventilazione Residenziale

Da oltre 30 anni, SALDA UAB è un partner affidabile nella fornitura di soluzioni di ventilazione per clienti internazionali. SALDA UAB, con speciale impegno nella ricerca di flessibilità, innovazione e rispondenza ai più stringenti standard europei, fornisce prodotti di alta gamma per rispondere alle richieste di un mercato in continua evoluzione.

### Diffusione globale e esperienza

SALDA UAB è presente ed esporta in oltre 30 paesi, ovvero in tutta l'Europa, in Medio Oriente, in Nord Africa, America del sud e del nord. Abbiamo soluzioni di ventilazione di livello eccezionale che siamo in grado di fornire in tutto il mondo.

### Una certificazione che conta

Le unità ventilanti residenziali di SALDA UAB hanno ottenuto il prestigioso certificato Passive House, che sottolinea il nostro impegno per la sostenibilità ed il risparmio energetico. Membri di Eurovent Association dal 2015, abbiamo partecipato sin dal 2013 al programma di certificazione delle Unità di Trattamento Aria (UTA). Quando Eurovent Certita Certification ha annunciato il programma per i requisiti igienici delle UTA nel 2016, siamo stati i primi a sviluppare una UTA rispondente a quei requisiti. La nostra ricerca dell'eccellenza è proseguita e si è confermata con la certificazione ISO 9001:2015, che rispecchia il nostro impegno rivolto alla ricerca di prodotti e servizi di alta qualità.

### Investire nel nostro futuro

In SALDA UAB reinvestiamo in modo consistente in nuovi strumenti produttivi, nella formazione del personale e nell'innovazione di prodotto per essere leader del settore. I nostri stabilimenti si estendono su 50000 mq e impieghiamo oltre 300 esperti.

Siamo coscienti della necessità di preservare l'ambiente e quindi abbiamo ridotto significativamente il nostro impatto ecologico. Quest'anno abbiamo piantato 17000 alberi, per un futuro più verde. Oltre alla riforestazione, abbiamo installato pannelli fotovoltaici sui tetti dei nostri stabilimenti e in altri siti.

### Scegliete SALDA UAB per la Vostra Ventilazione

Quando scegliete le unità per la ventilazione residenziale SALDA, non state solamente investendo in prodotti di alta qualità, ma anche in un'azienda con una lunga reputazione di affidabilità ed eccellenza. Per garantire che i nostri prodotti siano all'altezza della nostra reputazione, vengono sottoposti a controlli presso laboratori terzi accreditati. Inoltre siamo continuamente impegnati in controlli qualità sui prodotti, controllando il funzionamento di ogni singola unità alla fine del processo produttivo, per confermare la nostra volontà di consegnare soltanto il meglio ai nostri clienti.

**Scannerizzate il QR per vedere come abbiamo piantato 17000 alberi**



CHI SIAMO

Respirate la differenza con la gamma di recuperatori residenziali SMARTY X. Progettate per l'eccellenza, queste unità sono concepite per garantire risultati ottimali ed una gestione semplificata.

## Smarty X P

Le unità Smarty X P sono campioni nell'uso efficiente dello spazio. Grazie alla loro ridottissima altezza (la Smarty 2X P è alta soltanto 250 mm), sono la soluzione perfetta anche per l'installazione a soffitto in spazi molto ridotti. Progettate per la massima efficienza energetica, le unità SMARTY X P raggiungono un tasso di recupero che arriva fino al 96 %. Leggero ma robusto, l'isolamento in PPE assicura una facile installazione a soffitto. Tutte le unità vengono sottoposte a severi test di tenuta all'aria e, per garantire la loro longevità, sono assemblate con componenti prodotte dai migliori costruttori europei.

## Smarty X V

La versione verticale delle Smarty 2X V, 3X V e 4X V a livello estetico si integra perfettamente nella vostra casa. La compatta Smarty 2X V può addirittura essere installata in un mobile di cucina, mentre la Smarty 3X V/4X V può essere installata, per esempio, sopra una normale lavatrice.

Simili alle versioni da soffitto, queste unità hanno lo stesso livello di efficienza energetica, con un recupero termico che arriva fino al 97 %. Il leggero isolamento termico in PPE rende agevole l'installazione, mentre la componentistica di alto livello garantisce la durata nel tempo.

## Scambiatore entalpico - una scelta nuova per la gamma Smarty X

Lo scambiatore entalpico delle Smarty X recupera dall'aria estratta non soltanto il calore sensibile, ma anche l'umidità. Le membrane entalpiche consentono il passaggio del vapore acqueo, ma impediscono quello di batteri, virus, contaminanti biologici, gas e cattivi odori. E' la soluzione perfetta per garantire durante tutto l'anno il microclima ideale nelle abitazioni: umidifica in inverno, deumidifica in estate. Inoltre contribuisce ad aumentare il risparmio energetico, grazie al punto di brina più basso rispetto ad uno scambiatore statico, riducendo la necessità di intervento del sistema antigelo. Il tasso di recupero sensibile della versione entalpica della Smarty X arriva fino all'87 %, mentre quello latente arriva all'80 %. Esiste la possibilità di modificare Smarty X con scambiatore statico, sostituendolo direttamente con quello entalpico.

## Lo scambiatore entalpico facilita l'installazione

Il fatto che non dia origine a condensa e, in condizioni normali, non arrivi a brinare, consente di avere un rendimento costante e non richiede la presenza di uno scarico di condensa, permettendo così di installare le Smarty X in molti modi diversi







## Smarty 2X V

- Passive House
- Controllo smart con la app SALDAair
- Classe tenuta all'aria A1
- Testata a -23°C

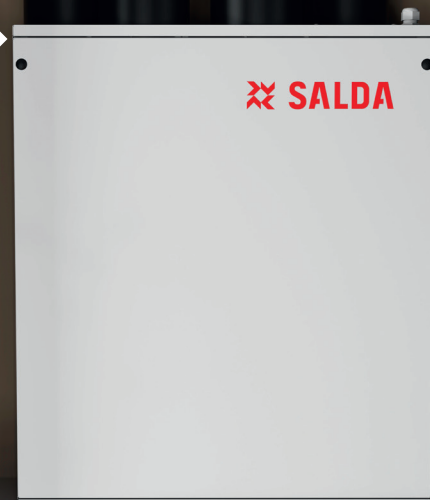

SMARTY 2X V



### Caratteristiche

- Involucro isolante ultraleggero in PPE ✓
- Scambiatore statico o entalpico ✓
- Filtri ad alta efficienza ✓
- Controllo integrato di una batteria elettrica antigelo \* ✓
- Motori affidabili ed efficienti di tipo brushless ✓
- Bypass 100% automatico ✓
- Sensori di UR, CO2 e presenza ✓
- Doppio diametro di attacco dei canali 125 / 100 mm (NPU 100) ✓

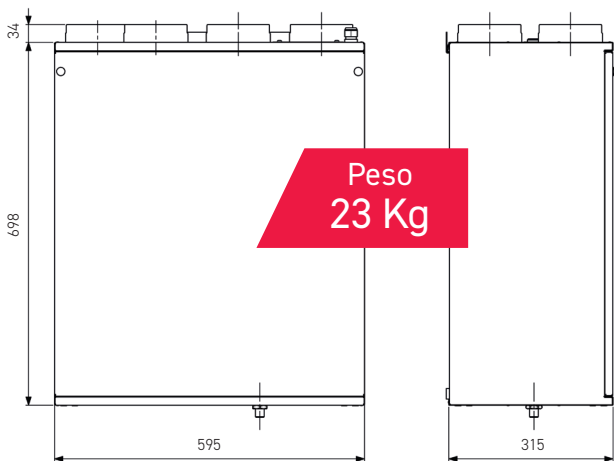

\* Solo nella versione 1.1



Tutte le unità Smarty vengono testate rigorosamente alla fine della linea di produzione ✓



## Smarty 2X P

- Passive House
- Controllo smart con la app SALDAair
- Classe tenuta all'aria A1
- Testata a -23°C

SALDA

## Caratteristiche

- Involucro isolante ultraleggero in PPE ✓
- Scambiatore statico o entalpico ✓
- Filtri ad alta efficienza ✓
- Non sono necessari attrezzi per sostituire i filtri ✓
- Altezza ridotta ✓
- Motori affidabili ed efficienti di tipo brushless ✓
- Bypass 100% automatico ✓
- Sensori di UR, CO2 e presenza ✓
- Montaggio a soffitto, orizzontale \* e verticale \* ✓
- Doppio diametro di attacco dei canali ✓
- 160/125 mm (NPU 125) ✓

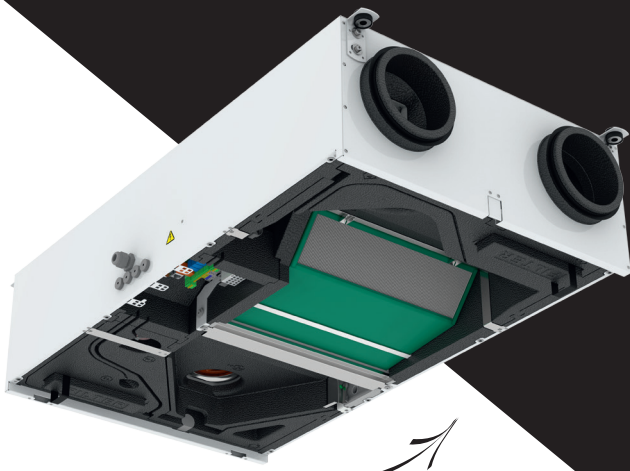

\* Solo nella versione entalpica

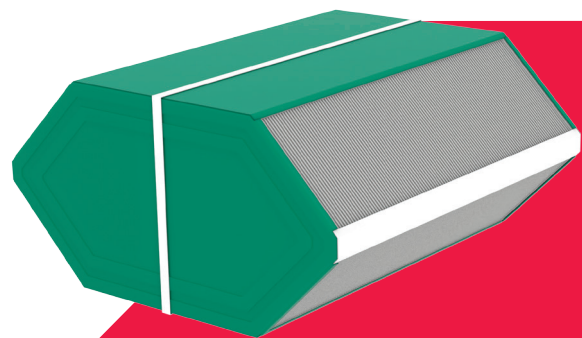

Tutte le unità Smarty vengono testate rigorosamente alla fine della linea di produzione ✓



## Smarty 3X V Smarty 4X V



- Passive House\*
- Controllo smart con la app SALDAair
- Classe tenuta all'aria A1
- Testata a -23°C



### Caratteristiche

- Involucro isolante ultraleggero in PPE ✓
- Scambiatore statico o entalpico ✓
- Filtri ad alta efficienza ✓
- Non sono necessari attrezzi per sostituire i filtri ✓
- Controllo integrato di una batteria elettrica antigelo \*\* ✓
- Motori affidabili ed efficienti di tipo brushless ✓
- Bypass 100 % automatico ✓
- Sensori di UR, CO2 e presenza ✓
- Doppio diametro di attacco dei canali 150 / 160 mm ✓
- Sonda UR integrata di serie \*\* ✓
- Portata costante \*\* ✓
- Ottimo rapporto tra peso e potenza ✓

SMARTY 3-4X V

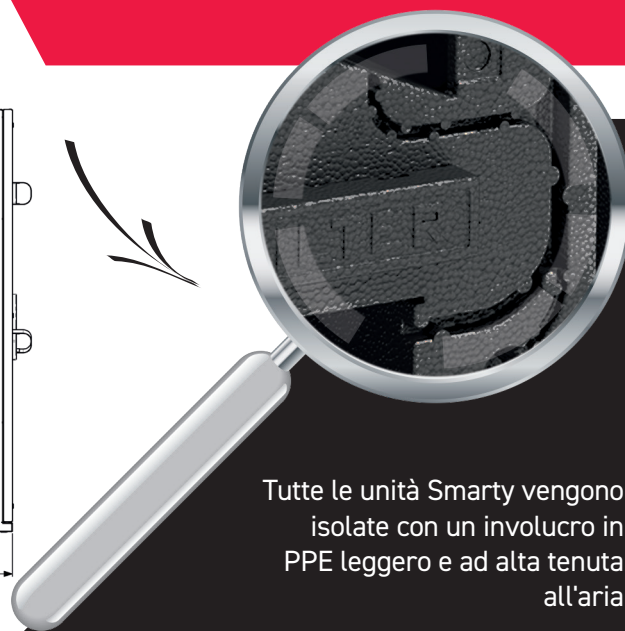
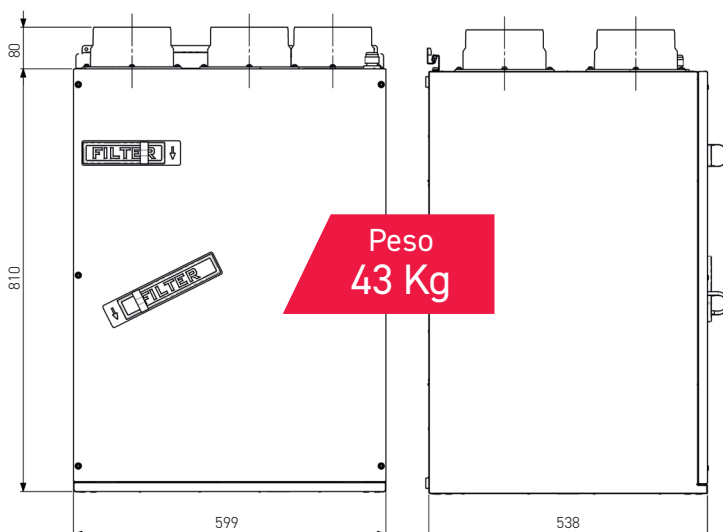

Tutte le unità Smarty vengono isolate con un involucro in PPE leggero e ad alta tenuta all'aria ✓

\* Solo nella versione 3X V | \*\* Solo nella versione 1.1



## Smarty 3X P Smarty 4X P

- Passive House\*
- Controllo smart con la app SALDAair
- Classe tenuta all'aria A1
- Testata a -23°C

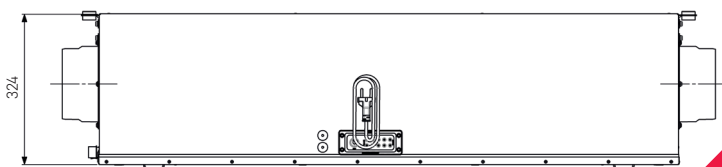
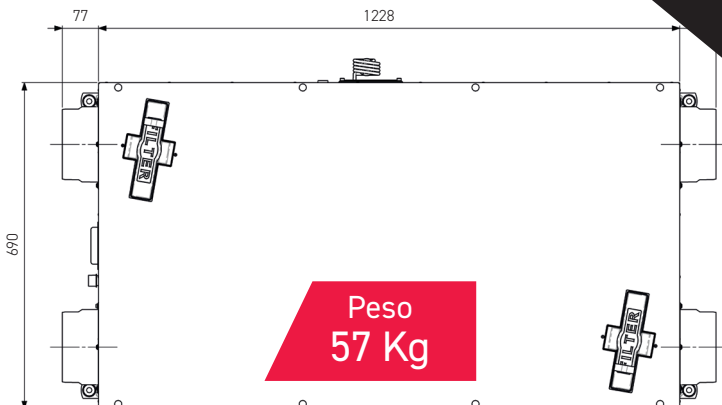
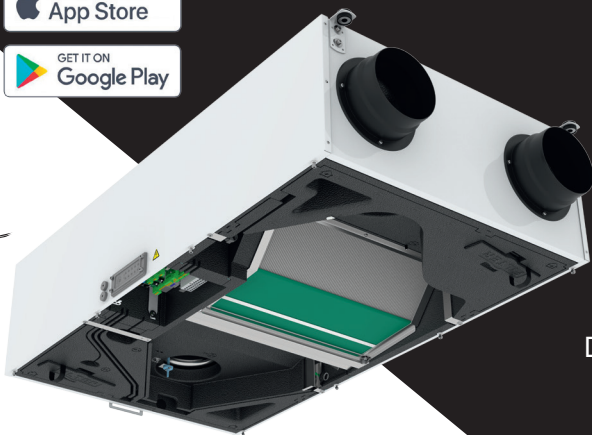

\*\* Solo nella versione 3X P | \*\* Solo nella versione entalpicaversion

## Caratteristiche

- Involucro isolante ultraleggero in PPE ✓
- Scambiatore statico o entalpico ✓
- Filtri ad alta efficienza ✓
- Non sono necessari attrezzi per sostituire i filtri ✓
- Altezza ridotta ✓
- Bypass 100 % automatico ✓
- Motori affidabili ed efficienti di tipo brushless ✓
- Sensori di UR, CO2 e presenza ✓
- Doppio diametro di attacco dei canali 150 / 160 mm ✓
- Montaggio a soffitto, orizzontale \*\* e verticale \*\* ✓



Tutte le unità Smarty sono equipaggiate con motori affidabili ed efficienti di tipo brushless ✓



NOME PRODOTTO	Smarty 2X V 1.1 Smarty 2X V 1.1 E	Smarty 2X V 1.2 Smarty 2X V 1.2 E	Smarty 3X V 1.1 Smarty 3X V 1.1 E	Smarty 3X V 1.2 Smarty 3X V 1.2 E	Smarty 4X V 1.1 Smarty 4X V 1.1 E	Smarty 4X V 1.2 Smarty 4X V 1.2 E
Scheda controllo	Mini MCB Premium	Mini MCB	Mini MCB Premium	Mini MCB	Mini MCB Premium	Mini MCB
Batteria antigelo integrata	0,6 kW	—	1,2 kW	—	1,2 kW	—
Sonda UR aria estratta	—	—	Integrato	—	Integrato	—
Portata costante	—	—	Integrato	—	Integrato	—
Collegamenti per comando batterie post riscaldamento *	2	1	2	1	2	1
Collegamenti per sonde di qualità dell'aria	2	1	2	1	2	1

X - controcorrente, V - montaggio verticale, P - montaggio a soffitto, E - versione entalpica. \* La Smarty 1.1 può controllare contemporaneamente sia la batteria antigelo che di post riscaldamento, mentre la Smarty 1.2 può controllare soltanto una o l'altra.

### Caratteristiche Smarty 2X V

Portata aria massima	182 m <sup>3</sup> / h, 100 Pa
Efficienza scambiatore (EN 13141-7:2010)	Smarty 2X V: recupero 89 % Smarty 2X V E: recupero 81 %
Efficienza a bulbo umido	fino a 80 % con scambiatore entalpico
Peso	23 kg
Tipo filtro	G4 / G4 e in opzione F7
Dimensioni	595 × 315 × 698 mm
Diametro attacchi	Ø D 125 mm / 100 (con NPU 100)
Attacco scarico condensa	G 3/8 ; Nessuno scarico condensa per la versione E
Quantità per pallet	6
Dimensione Pallet	700 × 800 × 2160 mm

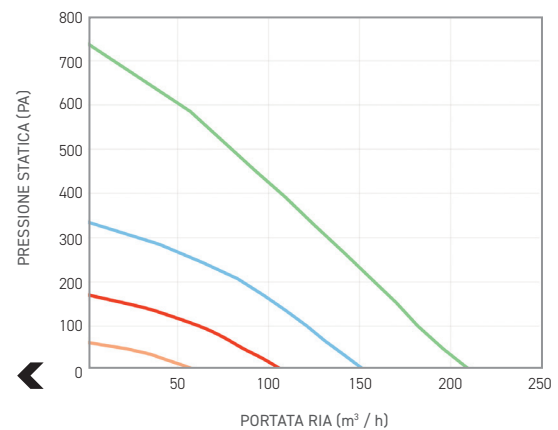

### Caratteristiche Smarty 3X V

Portata aria massima	409 m <sup>3</sup> / h, 100 Pa
Efficienza scambiatore (EN 13141-7:2010)	Smarty 3X V: recupero 89 % Smarty 3X V E: recupero 81 %
Efficienza a bulbo umido	fino a 80 % con scambiatore entalpico l'enthalpie
Peso	42 kg
Tipo filtro	G4 / G4 e in opzione F7
Dimensioni	599 × 538 × 810 mm
Diametro attacchi	Ø D 150 mm / 160 mm
Attacco scarico condensa	G 1/2 ; Nessuno scarico condensa per la versione E
Quantità per pallet	4
Dimensione Pallet	800 × 1200 × 2100 mm

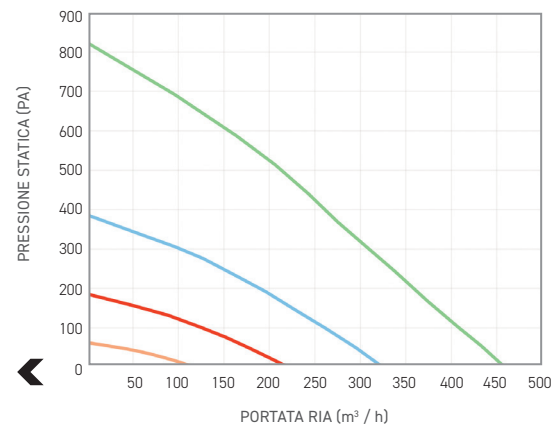

### Caratteristiche Smarty 4X V

Portata aria massima	560 m <sup>3</sup> / h, 100 Pa
Efficienza scambiatore (EN 13141-7:2010)	Smarty 4X V: recupero 83 % Smarty 4X V E: recupero 75 %
Efficienza a bulbo umido	fino a 80 % con scambiatore entalpico l'enthalpie
Peso	43 kg
Tipo filtro	G4 / G4 e in opzione F7
Dimensioni	599 × 538 × 810 mm
Diametro attacchi	Ø D 150 / 160 mm
Attacco scarico condensa	G 1/2 ; Nessuno scarico condensa per la versione E
Quantità per pallet	4
Dimensione Pallet	800 × 1200 × 2100 mm

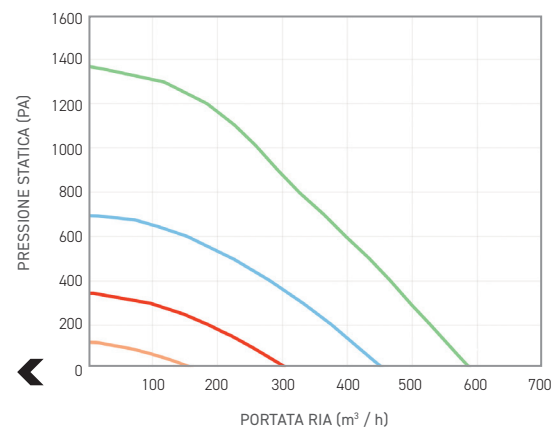



NOME PRODOTTO	Smarty 2X P 1.1 Smarty 2X P 1.1 E	Smarty 2X P 1.2 Smarty 2X P 1.2 E	Smarty 3X P 1.1 Smarty 3X P 1.1 E	Smarty 3X P 1.2 Smarty 3X P 1.2 E	Smarty 4X P 1.1 Smarty 4X P 1.1 E	Smarty 4X P 1.2 Smarty 4X P 1.2 E
Scheda controllo	Mini MCB Premium	Mini MCB	Mini MCB Premium	Mini MCB	Mini MCB Premium	Mini MCB
Batteria antigelo integrata	—	—	—	—	—	—
Sonda UR aria estratta	—	—	—	—	—	—
Portata costante	—	—	Integrato	—	Integrato	—
Collegamenti per comando batterie post riscaldamento *	2	1	2	1	2	1
Collegamenti per sonde di qualità dell'aria	2	1	2	1	2	1

X - controcorrente, V - montaggio verticale, P - montaggio a soffitto, E - versione entalpica. \* La Smarty 1.1 può controllare contemporaneamente sia la batteria antigelo che di post riscaldamento, mentre la Smarty 1.2 può controllare soltanto una o l'altra.

### Caratteristiche Smarty 2X P

Portata aria massima	219 m <sup>3</sup> / h, 100 Pa
Efficienza scambiatore (EN 13141-7:2010)	Smarty 2X P: recupero 82 % Smarty 2X P E: recupero 82 %
Efficienza a bulbo umido	fino a 60 % con scambiatore entalpico
Peso	30 kg
Tipo filtro	G4 / G4 e in opzione F7
Dimensioni	1010 × 590 × 250 mm
Diametro attacchi	Ø D 160 mm / 125 (con NPU 125)
Attacco scarico condensa	G ½ ; Nessuno scarico condensa per la versione E
Quantità per pallet	8
Dimensione Pallet	1200 × 800 × 2240 mm

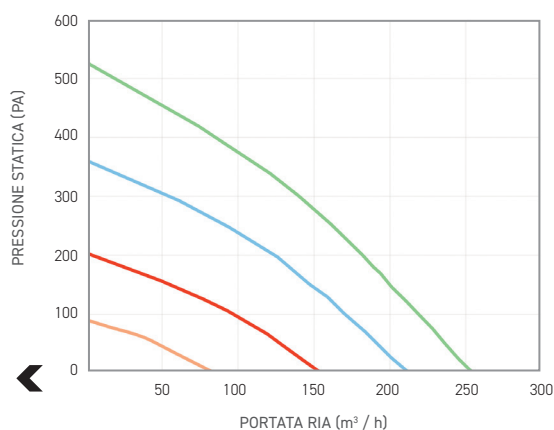

### Caratteristiche Smarty 3X P

Portata aria massima	397 m <sup>3</sup> / h, 100 Pa
Efficienza scambiatore (EN 13141-7:2010)	Smarty 3X P: recupero 85 % Smarty 3X P E: recupero 81 %
Efficienza a bulbo umido	fino a 60 % con scambiatore entalpico
Peso	53 kg
Tipo filtro	G4 / G4 e in opzione F7
Dimensioni	1228 × 690 × 324 mm
Diametro attacchi	Ø D 150 mm / 160 mm
Attacco scarico condensa	G ½ ; Nessuno scarico condensa per la versione E
Quantità per pallet	6
Dimensione Pallet	1450 × 800 × 2175 mm

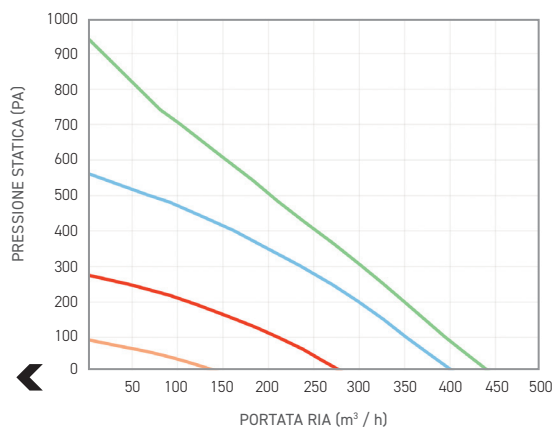

### Caratteristiche Smarty 4X P

Portata aria massima	573 m <sup>3</sup> / h, 100 Pa
Efficienza scambiatore (EN 13141-7:2010)	Smarty 4X P: recupero 83 % Smarty 4X P E: recupero 80 %
Efficienza a bulbo umido	fino a 60 % con scambiatore entalpico
Peso	57 kg
Tipo filtro	G4 / G4 e in opzione F7
Dimensioni	1228 × 690 × 324 mm
Diametro attacchi	Ø D 150 / 160 mm
Attacco scarico condensa	G ½ ; Nessuno scarico condensa per la versione E
Quantità per pallet	6
Dimensione Pallet	1450 × 800 × 2175 mm

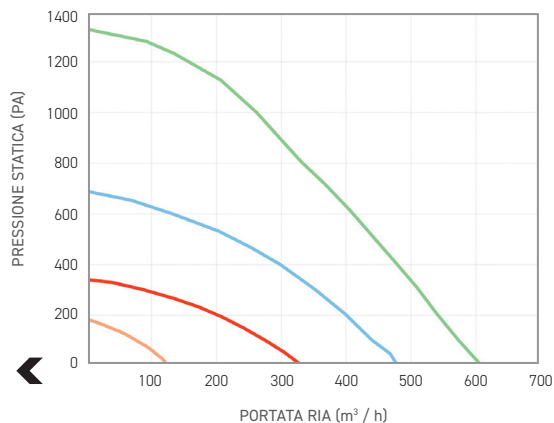

- 1 Serrande di taratura
- 2 Batterie
- 3 Silenziatori
- 4 Attuatori
- 5 Griglie
- 6 Serrande di chiusura
- 7 Batterie antigelo
- 8 Piedi di supporto

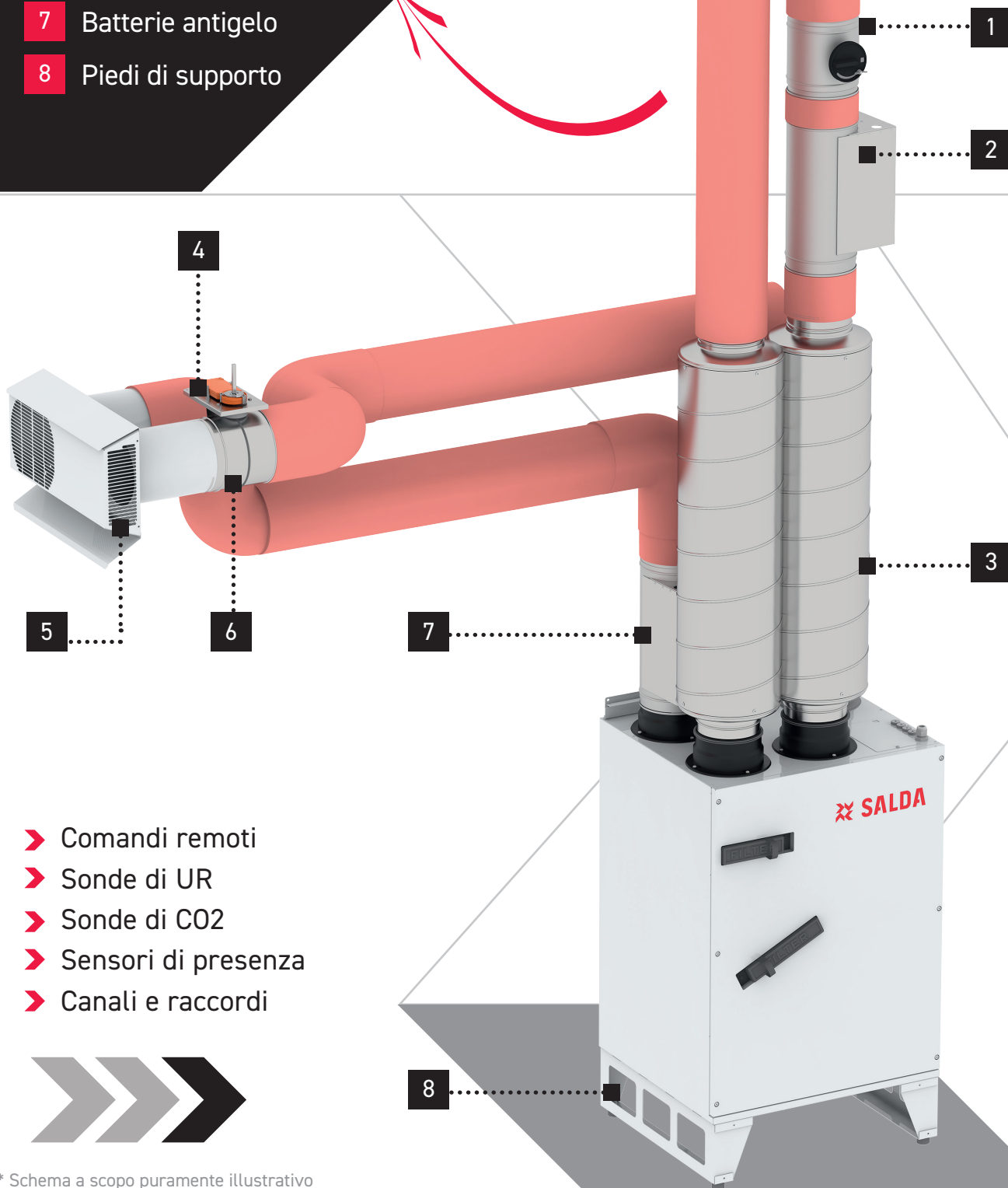

# ACCESSORI

- > Comandi remoti
- > Sonde di UR
- > Sonde di CO2
- > Sensori di presenza
- > Canali e raccordi



\* Schema a scopo puramente illustrativo



UNITÀ	Batterie elettriche: EKA (on / off) / EKA NIS (0-10V)	Griglia doppia: WSG	Morsetti: AP	Silenziatori: MUTE	Serrande di chiusura: SKG	Serrande di taratura: SKR
Smarty 2X P	125	—	125	125	125	125
Smarty 3X P	160	160	160	160	160	160
Smarty 4X P	160	160	160	160	160	160
Smarty 2X V	125	—	125	125	125	125
Smarty 3X V	160	160	160	160	160	160
Smarty 4X V	160	160	160	160	160	160



## Demand Controlled Ventilation

Mantenere una qualità dell'aria interna ottimale è essenziale sia per la salute che per il comfort. Integrando accessori come le sonde di CO2 o di umidità relativa, possiamo monitorare e regolare la qualità dell'aria con grande precisione. Le unità Smarty X sono progettate per rispondere in modo intelligente ai cambiamenti dell'ambiente interno. Quando rilevano un incremento dell'occupazione o livelli elevati di CO2 o di umidità, regolano automaticamente la portata per garantire condizioni ottimali. Ciò non soltanto per assicurare maggiore salubrità e maggior comfort negli ambienti abitativi o di lavoro, ma anche per contribuire alla riduzione dei costi di gestione ed all'efficienza energetica. Riducendo la necessità di un controllo manuale ed evitando l'eccesso di ventilazione, queste unità operano in modo più efficiente per ridurre l'impronta ecologica e risparmiare energia.



## select.salda.lt - una guida per la scelta della soluzione di ventilazione ottimale



In SALDA UAB conosciamo bene la complessità della scelta dell'unità ventilante perfetta per le vostre necessità nel campo residenziale.

Con una gamma di soluzioni molto ampia, ciascuna con caratteristiche uniche e particolari, la scelta può sembrare impossibile.

Ecco perché abbiamo creato salda.select.lt, cioè uno strumento studiato per guidarvi nella scelta della soluzione ideale in base ai parametri specifici del vostro progetto.

### Con select.salda.lt potete avere:

- **Informazioni Complete sul Prodotto:** Troverete descrizioni dettagliate di ciascuno dei nostri prodotti, complete di diagrammi, documenti e preziose informazioni di marketing, per una comprensione completa delle nostre offerte.
- **Analisi Comparative:** valuterete e comparerete i nostri prodotti alla luce delle vostre specifiche esigenze e ai parametri del vostro progetto. Potrete visionare le vostre scelte con la tranquillità di fare la scelta migliore.
- **Suggerimenti Smart:** inserite i vostri parametri di progetto e lasciate che il nostro programma faccia il resto. Vi suggerirà il prodotto più adatto alle vostre esigenze, eliminando le incertezze in fase di scelta.
- **Calcolo del Rendimento:** utilizzate la capacità del selettore di calcolare il rendimento dell'unità, per essere sicuri che risponda alle vostre necessità in fatto di efficienza.
- **Funzione Esportazione in Excel:** per condividere dati con i vostri clienti o il vostro team, esportate facilmente tutti i vostri progetti in formato Excel o PDF.
- **Impostazioni Personalizzate:** con la possibilità di inserire una volta per tutte i dati climatici della zona di vostro interesse, salda.select.lt fornisce suggerimenti per la scelta anche in base alla vostra posizione geografica.

Rendete la vostra scelta semplice, efficiente, consapevole. Scegliete select.salda.lt, il potente strumento di selezione di SALDA UAB - la vostra guida per viaggiare nel mondo della ventilazione residenziale di SALDA.



2 Anni di  
Garanzia

Tutte le unità Smarty  
vengono fornite con una  
garanzia di 2 anni.



5 Anni di  
Garanzia

Possibilità di estendere la  
garanzia a 5 anni su tutta la  
gamma Smarty.

Scannerizzate il QR  
per vedere i prodotti

