



AVS

EN	MOUNTING AND INSTALLATION INSTRUCTION	2
LT	MONTAVIMO IR INSTALIAVIMO INSTRUKCIJA	26
DE	MONTAGE- UND INSTALLATIONSANLEITUNG	74
RU	ИНСТРУКЦИЯ ПО УСТАНОВКЕ И МОНТАЖУ	146
FR	MANUEL DE MONTAGE ET D'INSTALLATION	26
IT	MANUALE INSTALLAZIONE E MONTAGGIO	32

1. SYMBOLS AND MARKING

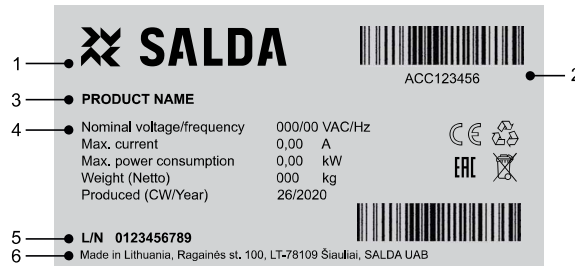

Figure 1.1 - Technical label

1 - Logo; 2 - Product code (SKU); 3 - Product name; 4 - Technical data; 5 - Lot number; 6 - Production place.

2. GENERAL INFORMATION

- Before installing the unit read the entire information provided in this document.
- Installation of the unit shall only be performed by trained and qualified personnel aware of installation of such type of units, inspection, maintenance and tools required for installation works.
- If the provided information is unclear or any doubts arise regarding safe installation and operation, please contact the manufacturer or his representative.
- The unit shall be operated only under the below listed conditions.
- It is strictly forbidden to use the unit for non-designed purposes or in contradiction to the specified working conditions without written permission of manufacturer or his representative.
- The manufacturer or his representative shall be notified about any fault, including description of the fault and data specified on the manufacturer's label.
- Any repair or dismantle of the unit in case of fault is forbidden without previous written permission of manufacturer or his representative.
- Dismantling, repair or modification of the unit shall be performed only upon previous written consent from manufacturer or his representative.

3. TRANSPORTATION AND STORAGE

- All units are packed in the factory to withstand regular conditions of transportation.
- Upon unpacking, check the unit for any damages caused during transportation. It is forbidden to install damaged units!!!
- The package is only for protection purpose!
- While unloading and storing the units, use suitable lifting equipment to avoid damages and injuries. Do not lift units by holding on power supply cables, connection boxes, air intake or discharge flanges. Avoid hits and shock overloads. Before installation units must be stored in a dry room with the relative air humidity not exceeding 70% (at +20°C) and with the average ambient temperature ranging between +5°C and +30°C. The place of storage must be protected against dirt and water.
- The units must be transported to the storage or installation site using forklifts.
- The storage is not recommended for a period longer than one year. In case of storage longer than one year, before the installation it is necessary to verify whether the bearings of fans and motor rotate easily (turn the impeller by hand) and if the electric circuit insulation is not damaged or the moisture is accumulated.

4. DESCRIPTION

- Used in ventilation systems.
- Heaters are made of copper tubes and aluminium plates. The housing is made of galvanized steel.
- The service panel is easily removed after unscrewing 4 bolts. With the cover removed, the heater can be cleaned and inspected.
- Easy to mount.
- Suitable for operation indoor environment.

The purpose of the unit is: heating of clean air. The unit is used in clean air ventilation and conditioning systems.

5. OPERATING CONDITIONS

- Unit is designed for indoor use only at temperature between +5°C and +40°C and relative humidity not exceeding 70%.
- It is forbidden to use the units in potentially explosive environment.
- Unit is designed for warming up only clean supply air (free of chemical compounds causing metal corrosion, of substances aggressive to copper, zinc, plastic and rubber, and of particles of solid, adhesive and fibred materials) in ventilation and conditioning systems.
- Minimum and maximum permissible air flow temperature between +5°C and +40°C.
- Maximum outside humidity 90%.
- Water quality indicators must not exceed the specified values: total amount of chlorine and sulfur ions – up to 150 mg/l (in the case of copper pipes - up to 50 mg/l), oxygen up to 0,1 mg/l; water acidity (pH) must hold at 8,0–9,5; total hardness up to 4.0 mval/l.
- Before using the products manufactured or supplied by the company, the clients must ensure the products are compatible with the selected environment.

6. SAFETY PRECAUTIONS

- Do not use the unit for purposes other than its' intended use.

- Do not disassemble or modify the unit in any way. Doing so may lead to mechanical failure or injury.
- Use special clothing and be careful while performing maintenance, and repair jobs - edges of the components' casings may be sharp and cutting.
- Do not place or operate unit on unsteady surfaces and mounting frames.
- Mount the unit firmly to ensure safe operating.
- Never use this unit in any explosive or aggressive elements containing environment.

7. MOUNTING

- Installation works shall be performed only by trained and qualified personnel.
- Remove safety cover before starting mounting procedures (pic. S1).
- Coils can be mounted only horizontally.
- The unit shall be installed firmly and tightly to ensure safe operation.
- The unit shall be mounted on a flat surface so that the product is not leaning.
- Installation shall be performed in such manner that the weight of the air duct system and its components would not overload the ventilation unit.
- Enough space must be left during installation for opening of the maintenance door of the unit.
- When connecting water heater, the weight of the water pipes and thermal tensions should not be transferred on the heater branches.
- When mounting threaded connections of supply pipes and heaters, use two spanners (pic. S3).
- Pipes are connected to the heater in such way that they could be easily disassembled and the heater could be removed from the unit casing when performing service or repair works.
- Pipes with supply and return heat carriers must be connected in such way that the heater would work in the opposite direction for the air flow. If the heater works using the same directions, the mean temperature difference decreases which affects the heater efficiency (pic. S2).

Max. operating pressure: 1,0 MPa;

Max. operating temp.: 100 °C.

S1:

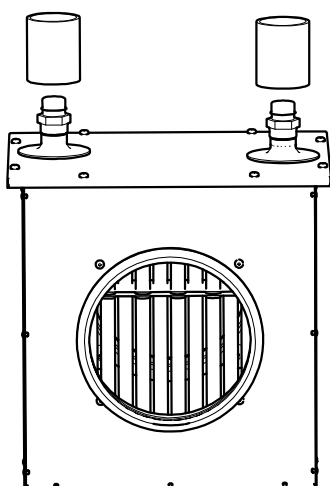

S2:

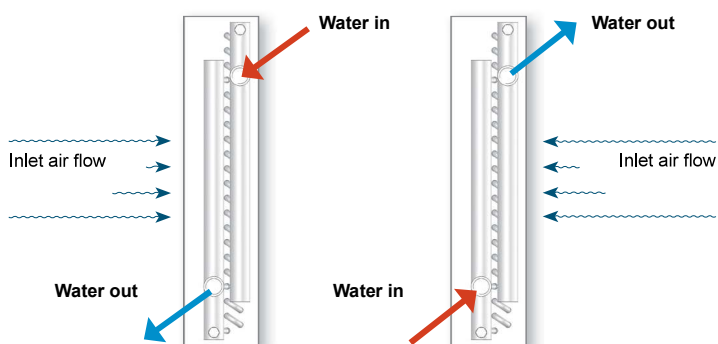

S3:

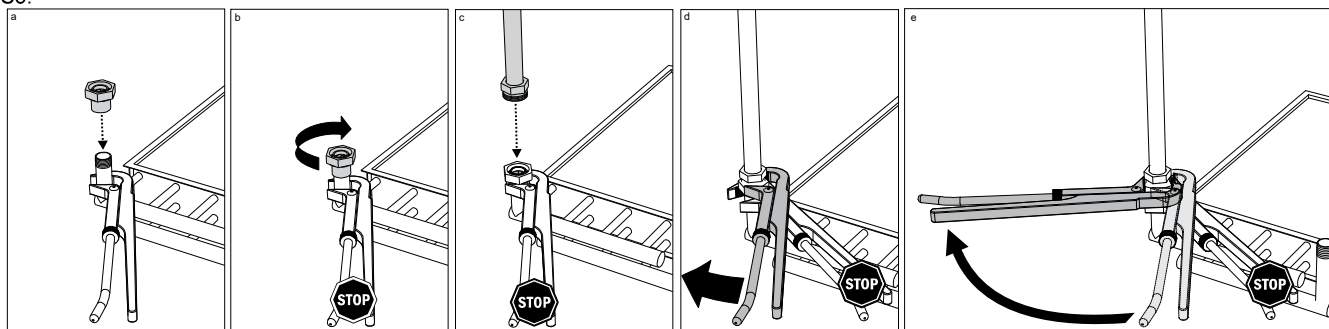

8. MAINTENANCE

Checking:

- Check if connections between the unit and ducts are hermetical.
- Check performance of thermal circulation. Temporary increase water temperature for this.
- Check tightness of water supply system.

Cleaning:

- Disconnect and remove heater.
- If heater is soiled - use vacuum cleaner or airflow blast.
- In case of heavy choking - clean with warm water and mild detergent solution.
- Check tightness of tubes of disconnected and removed heater with high-pressure air.

9. INSPECTION OF THE VENTILATION SYSTEM

In order to ensure the efficient operation of the ventilation unit, the inspection of the entire ventilation system, i.e. inspect if the air collection grating or the units for the air supply to the room are not contaminated, must be carried out once a year. Inspect if the air duct system is not contaminated. Clean or replace these units if necessary.

10. DIMENSIONS

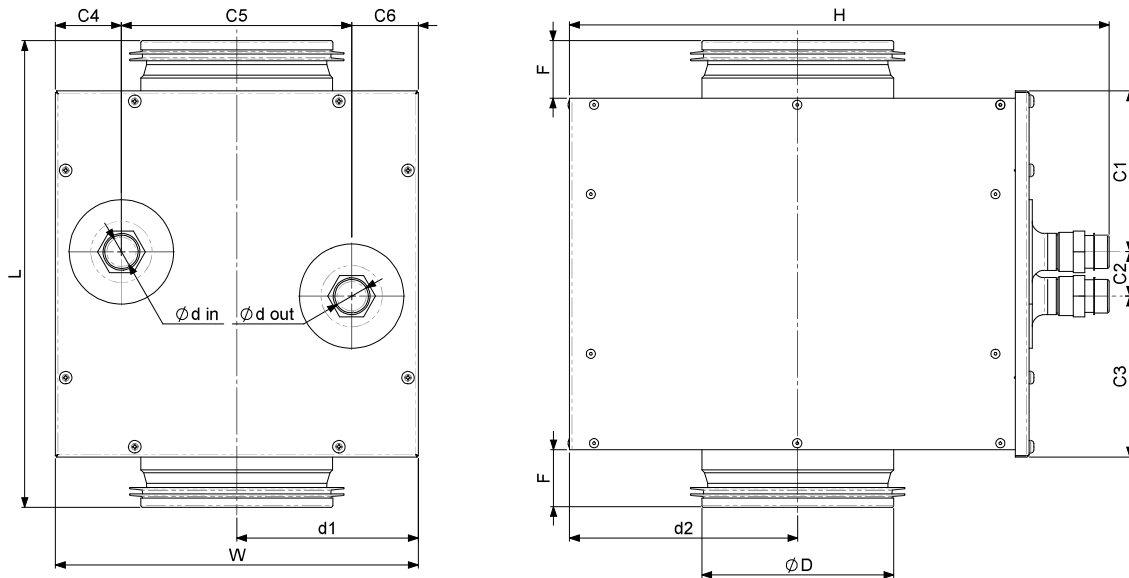

AVS		100	125 S	160	200 S	250 S	315	400	500
L	[mm]	304	304	304	304	304	318	358	358
W	[mm]	236	236	303	236	370	403	470	570
H	[mm]	352	352	352	352	405	491	585	788
$\varnothing D$	[mm]	100	125	160	200	250	315	400	500
$\varnothing d_{in}$	[mm]	21	21	21	21	21	21	21	21
$\varnothing d_{out}$	[mm]	21	21	21	21	21	21	21	21
F	[mm]	37	38	37	37	45	45	64	64
C1	[mm]	105	105	105	105	105	105	105	105
C2	[mm]	29	29	29	29	29	29	29	29
C3	[mm]	105	105	105	105	105	105	105	105
C4	[mm]	43	43	43	43	43	43	53	53
C5	[mm]	150	150	217	217	283	293	365	467
C6	[mm]	43	43	43	43	43	43	53	53
d1	[mm]	118	118	152	152	185	202	235	285
d2	[mm]	149	149	149	149	175	218	264	366
Weight	[kg]	4,6	4,6	5,4	5,4	7,4	8,5	17	20,93

11. DECLARATION OF CONFIRMITY

Manufacturer

SALDA, UAB
 Ragainės g. 100
 LT-78109 Šiauliai, Lithuania
 Tel.: +370 41 540415
 www.salda.lt

Hereby confirms that the following products - Air handling units:

AVS

(where by „*“ indicates possible unit design size and modification)

Provided it was delivered and installed in the facility in accordance with the included installation instructions, comply with all applicable requirements in the following directives:

Machinery Directive 2006/42/EC

Pressure Equipment Directive 2014/68/EU

The following harmonized standards are applied in applicable parts:
 LST EN ISO 12100:2011 - Safety of machinery - General principles for design - Risk assessment and risk reduction.
 LST EN 378-2:2008+A2:2012 - Refrigerating systems and heat pumps - Safety and environmental requirements - Part 2: Design, construction, testing, marking and documentation.

Should any alterations be made in the products, this declaration will no longer apply.

Notified body: VšĮ Technikos priežiūros tarnyba, Naugarduko g. 41, LT – 03227 Vilnius, Lithuania, identification number **1399**.

Quality: Salda UAB activities are in line with the international quality management system standard **ISO 9001:2015**.

Date 2020-01-23



Giedrius Taujenis
 Director product development

12. WARRANTY

1. All equipment manufactured in our factory is checked in operating conditions and tested before delivery. Test protocol is supplied together with the unit. The equipment is shipped in good working order and condition to the direct client. The unit is warranted for the period of two years from the invoice date.
2. If equipment is found to have been damaged during transportation, a claim should be made against carrier, as we assume no responsibility for such damage.
3. This warranty does not apply:
 - 3.1. when transportation, storage, installation and maintenance instructions of the unit are violated;
 - 3.2. when the equipment is improperly maintained, mounted - inadequate maintenance;
 - 3.3. when the equipment without our knowledge and permission has been upgraded or unskilled repairs were made;
 - 3.4. when the unit was used not for its original purpose.
 - 3.5. Company SALDA UAB is not responsible for potential loss of property or personal injury in cases where AHU is manufactured without a control system and the control system will be installed by the client or third parties. The manufacturer's warranty does not cover devices that will be damaged by installing the control system.
4. This warranty does not apply at these malfunction cases:
 - 4.1. mechanical damage;
 - 4.2. damage caused by entering outside objects, materials, liquids;
 - 4.3. damage caused by natural disaster, accident (voltage change in the electricity network, lightning, etc..).
5. The company assumes no liability for its products either directly or indirectly damage, if the damage is caused by failure to comply with installation and mounting regulations, deliberate or careless users or third-party behavior.

These conditions are readily discernable when the equipment is returned to our factory for inspection. If the direct client determines that equipment is found to be faulty, or a breakdown occurred, he should inform the manufacturer within five working days and deliver the equipment to manufacturer. Delivery costs should be covered by customer.



Manufacturer reserves the right to change this technical passport any time without prior notice, if some typographic errors or inaccurate information is found, as well as after improving the apps and/or the devices. Such changes will be included in the new issues of the technical passport. All illustrations are just for information and thus may differ from the original device.

12.1. LIMITED WARRANTY COUPON

Warranty term
24 months*

I received complete package and technical manual of the product ready for usage. I have read warranty terms and conditions and agree with them:

.....
 Customer's signature

*refer to WARRANTY CONDITIONS

Dear User, we appreciate your choice and do hereby guarantee that all ventilation equipment manufactured by our Company is inspected and thoroughly tested. An operational and high-quality product is sold to the direct buyer and shipped from the territory of the factory. It is provided with a 24-month warranty since invoice issue date. Your opinion is important to us, thus we always look forward to hearing your comments, feedback, or suggestions regarding technical and operational characteristics of the Products. In order to avoid any misunderstandings, please read the instructions for installation and operation of the product as well as other technical docu-

ments of the product carefully. The number of the Limited Warranty Coupon and serial number of the product specified on the silver identification sticker attached to the housing must match.

The Limited Warranty Coupon shall be valid provided that the seller's stamps and records are clear. It is prohibited to change, delete, or rewrite the data specified on it in any manner – such a coupon shall be invalid.

With this Limited Warranty Coupon the manufacturer confirms one's obligations to implement the imperative requirements established by effective laws on protection of consumer rights in the event of identification of any defects of the products.

The manufacturer reserves the right to refuse provision of free warranty servicing in cases when the warranty conditions listed below are disregarded.

1. SIMBOLIAI IR ŽYMĖJIMAI

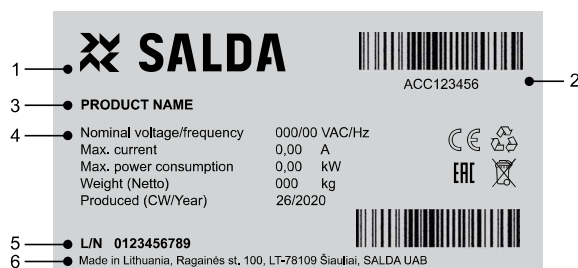

Pav. 1.1 - Techninislipdukas

1 - Logotipas; 2 - produkto kodas (SKU); 3 - produkto pavadinimas; 4 - techniniai duomenys; 5 - gamybos užsakymo numeris; 6 - produkto pagaminimo vieta.

2. BENDRA INFORMACIJA

- Prieš montuojant įrenginį būtina perskaityti visą šiame dokumente pateiktą medžiagą.
- Įrenginio montavimą gali atlikti tik apmokytas ir kvalifikuotas personalas, susipažinęs su tokio tipo įrenginių montavimu, jų patikra, aptarnavimu ir reikalingais darbo įrankiais, montavimo darbams atlikti.
- Jei pateikta medžiaga yra neaiški, ar kyla abejonių dėl saugaus montavimo ir naudojimo, kreipkitės į gamintoją ar jo atsova.
- Įrenginys gali dirbti tik žemiau išvardintose sąlygose.
- Griežtai draudžiama naudoti įrenginį ne pagal paskirtį ar ne pagal numatytas darbo sąlygas, negavus tam raštiško gamintojo arba atstovo leidimo.
- Atsiradus gedimui, būtina pranešti gamintojui ar jo atstovui, apibūdinti gedimą bei pateikti duomenis, nurodytus gaminio lipduke.
- Atsiradus gedimams, draudžiama remontuoti, ardyti įrenginį, prieš tai negavus gamintojo ar jo atstovo raštiško leidimo.
- Įrenginio ardymą, remonto darbus ar modifikavimą galima atlikti tik gavus raštišką gamintojo arba jo atstovo sutikimą.

3. TRANSPORTAVIMAS IR SAUGOJIMAS

- Visi įrenginiai yra supakuoti gamykloje taip, kad atlaikytų normalias pervežimo sąlygas.
- Išpakavus įrenginį patikrinkite, ar transportuojant jis nebuvo pažeistas. Pažeistus įrenginius montuoti draudžiama!!!
- Pakuotė yra tik apsaugos priemonė!
- Iškraudami ir sandėliuodami įrenginius, naudokite tinkamą kėlimo įrangą, kad išvengtumėte nuostolių ir sužeidimų. Nekelkite įrenginių už maintainedimo laidų, pajungimo dežučių, oro paėmimo arba šalinimo flanšų. Venkite sutrenkimų ir smūginių perkrovų. Įrenginius sandėliuokite sausoje patalpoje, kur santykinė oro drėgmė neviršija 70% (esant +20°C), vidutinė aplinkos temperatūra - tarp +5°C ir +30°C. Sandėliavimo vieta turi būti apsaugota nuo purvo ir vandens.
- Į sandėliavimo ar montavimo vietą įrenginiai yra gabunami keltuonais.
- Nepatariame sandėliuoti ilgiau nei vienerius metus. Sandėliuojant ilgiau nei vienerius metus, prieš montuojant būtina patikrinti, ar lengvai sukasi ventiliatorių ir variklių guoliai (pasukti sparnuotę ranka), ar nėra pažeista elektrinės grandinės izoliacija ir ar susikaupusi drėgmė.

4. APRAŠYMAS

- Naudojami vėdinimo sistemose.
- Vandeniniai šildytuvai yra pagaminti iš varinių vamzdelių ir aliuminių plokštelių. Korpusas pagamintas iš cinkuotos skardos.
- Viršutinis dangtis lengvai nuimamas atsukus 4 varžtus. Šildytuvo valymas ir tikrinimas atliekamas nuėmus viršutinį dangtį.
- Lengvai montuojami
- Skirtas darbui patalpose

Įrenginio paskirtis: švaraus oro šildymas. Naudojamas tik švaraus oro ventiliavimo ir kondicionavimo sistemose.

5. DARBO SĄLYGOS

- Įrenginys skirtas eksploatuoti tik uždaroje patalpoje temperatūroje nuo +5°C iki +40°C ir santykinėi drėgmei ne didesnei kaip 70%.
- Įrenginius draudžiama naudoti potencialiai sprogimui pavojingoje aplinkoje.
- Įrenginys skirtas ventiliavimo ir kondicionavimo sistemose šildyti tik švarų (be metalų koroziją skatinančių cheminių junginių; be variai, cinkui, plastmasei, gumai agresyvių medžiagų; be kietų, lipnių bei pluoštinių medžiagų dalelių) į patalpą tiekiamą orą.
- Atkreiptinas dėmesys į maksimalią ir minimalią leistiną oro srauto temperatūrą (nuo +5°C iki +40°C).
- Maksimali tiekiamo lauko oro drėgmė 90%.
- Vandens kokybės rodikliai turi būti ne didesni, negu nurodyti: chloro ir sieros jonų bendrasis kiekis – ne daugiau 150 mg/l (jeigu vamzdžiai variniai – ne daugiau 50 mg/l); deguonies ne daugiau 0,1 mg/l; vandens rūgštingumas (pH) turi išlikti 8,0-9,5; bendrasis kietumas ne daugiau 4,0 mval/l.
- Klientai, prieš panaudojant bendrovės gaminamus arba tiekiamus produktus, turi įsitikinti produktų tinkamumu kliento pasirinktai aplinkai.

6. APSAUGOS PRIEMONĖS

- Nenaudokite šio įrenginio kitiems tikslams, nei numatyti jo paskirtyje.
- Neardykite ir niekaip nemodifikuokite įrenginio. Tai gali sukelti mechaninį gedimą ar net sužeidimą.
- Montuodami ir aptarnaudami įrenginį naudokite specialią darbinę aprangą. Būkite atsargūs - įrenginio ir jį sudarančiųjų dalių kampai ir briaunos gali būti aštrios ir žeidžiančios.

- Nemontuokite ir nenaudokite įrenginio ant kreivų stovų, nelygių paviršių ir kitokių nestabilių plokštumų.
- Montuokite įrenginį tvirtai, tuo užtikrindami saugų jo naudojimą.
- Niekada nenaudokite šio įrenginio sproginiai palankioje ir agresyvių medžiagų turinčioje aplinkoje.

7. MONTAVIMAS

- Montavimo darbus gali atlikti tik apmokyti ir kvalifikuoti darbuotojai.
- Prieš pradėdami montavimo darbus nuimkite įrenginio apsaugą (pav S1.)
- Šildytuvai gali būti montuojami tik horizontalioje padėtyje.
- Įrenginys turi būti sumontuotas tvirtai ir standžiai, tai užtikrins jo saugų naudojimą.
- Įrenginį būtina sumontuoti ant lygaus paviršiaus taip, kad gaminys nebūtų pasviręs.
- Būtina sumontuoti taip, kad ortakių sistemos ir jos visų komponentų svoris neapkrautų vėdinimo įrenginio.
- Montuojant būtina palikti pakankamai vietos įrenginio aptarnavimo durelėms atidaryti.
- Jungiant vandeninį šildytuvą vandens vamzdyno masė ir šiluminiai įtempimai neturi būti perkeltami ant šildytuvo atvamzdžių.
- Montuojant įsriegtus tiekimo vamzdynų ir šildytuvų sujungimus, reikia naudoti du veržliarakčius (pav S3).
- Vamzdynai prie šildytuvo jungiami taip, kad atliekant aptarnavimo ir remonto darbus, vamzdynus būtų galima greitai išmontuoti ir išimti šildytuvą iš įrenginio korpuso.
- Vamzdynai su tiekiamais ir grįžtamais šilumos nešėjais turi būti prijungiami taip, kad šildytuvai veiktų priešinga oro srautui kryptimi. Šildytuvui dirbant tos pačios krypties srovių režimu sumažėja vidutinis temperatūrų skirtumas, turintis įtakos šildytuvo našumui (pav. S2).

Maks. slėgis: 1,0 MPa;
Maks. darbinė temp.: 100 °C.

S1:

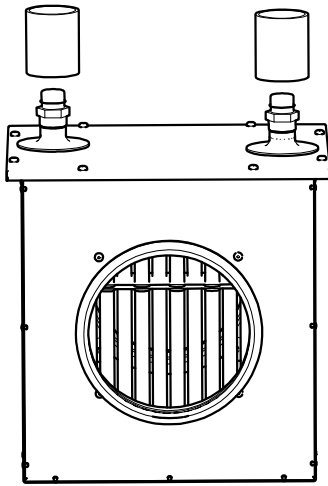

S2:

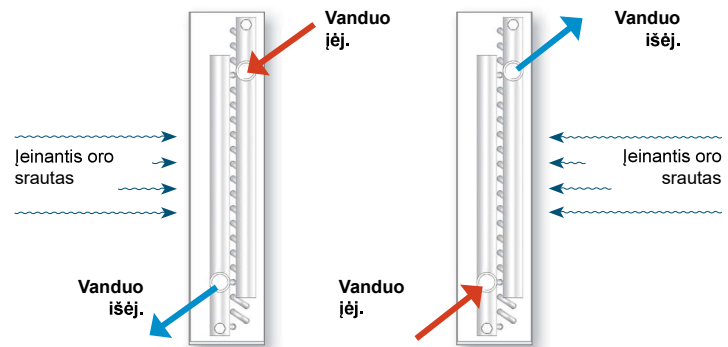

S3:

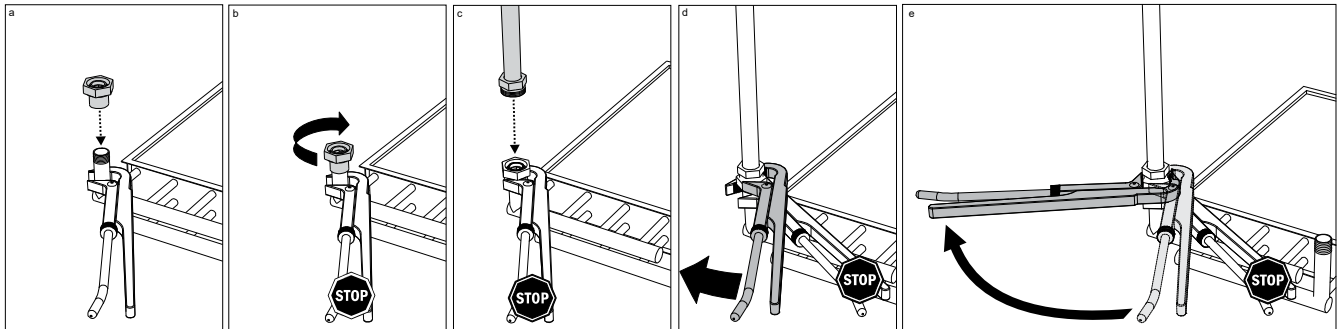

8. APTARNAVIMAS

Tikrinimas:

- Patikrinti ar užtikrintas sandarumas tarp šildytuvo ir ortakių, jungiamų prie šildytuvo.
- Patikrinti ar gerai veikia šilumos cirkuliacija. Tam reikia laikinai padidinti temperatūrą.
- Patikrinti vandens tiekimo sistemos sandarumą.

Valymas:

- Atjunkite ir ištraukite šildytuvą.
- Jei šildytuvai užsiteršę, nusiurbkite dulkių siurbliu arba nupūskite tiesiogine oro srove.
- Sudėtingesniu užteršimo atveju plaukite drungno vandens ir nekeliančiu aliuminio ir vario korozijos šarmo mišiniu.
- Patikrinti atjungto ir išimto šildytuvo vamzdelių sandarumą suspaustu oru.

9. VĖDINIMO SISTEMOS PATIKRA

Kad vėdinimo įrenginys veiktų efektyviai, būtina kartą metuose atlikti visos vėdinimo sistemos patikrą, t.y. patikrinti ar nėra užsiteršusios oro

paėmimo grotelės, oro padavimo į patalpą įrenginiai. Patikrinti ar nėra užsiteršusi ortakių sistema. Jei yra būtina reikia išvalyti šiuos įrenginius arba juos pakeisti naujais.

10. MATMENYS

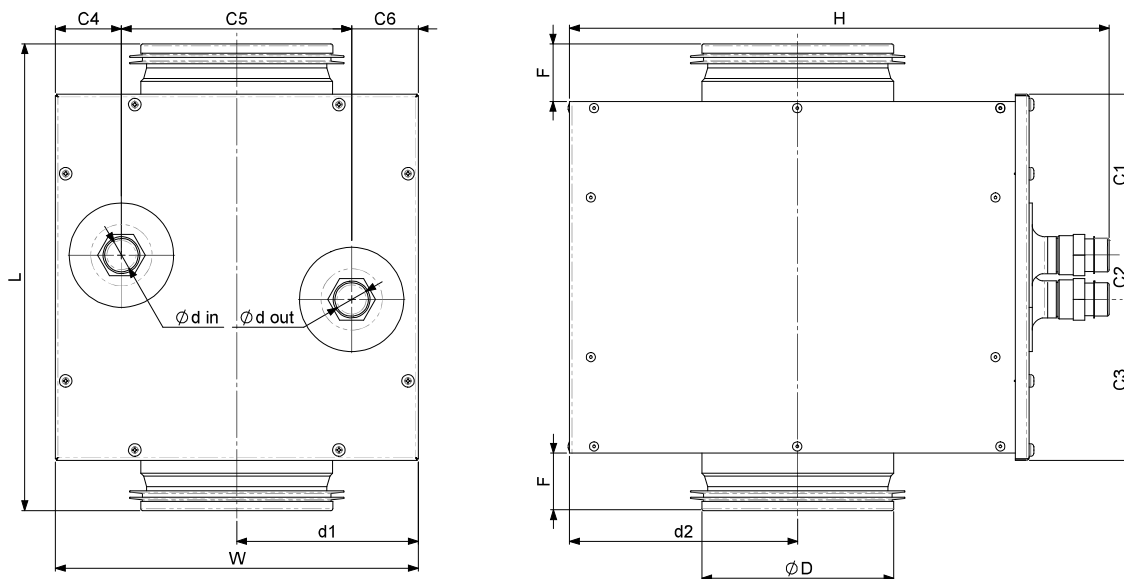

AVS		100	125 S	160	200 S	250 S	315	400	500
L	[mm]	304	304	304	304	304	318	358	358
W	[mm]	236	236	303	236	370	403	470	570
H	[mm]	352	352	352	352	405	491	585	788
$\varnothing D$	[mm]	100	125	160	200	250	315	400	500
$\varnothing d_{in}$	[mm]	21	21	21	21	21	21	21	21
$\varnothing d_{out}$	[mm]	21	21	21	21	21	21	21	21
F	[mm]	37	38	37	37	45	45	64	64
C1	[mm]	105	105	105	105	105	105	105	105
C2	[mm]	29	29	29	29	29	29	29	29
C3	[mm]	105	105	105	105	105	105	105	105
C4	[mm]	43	43	43	43	43	43	53	53
C5	[mm]	150	150	217	217	283	293	365	467
C6	[mm]	43	43	43	43	43	43	53	53
d_1	[mm]	118	118	152	152	185	202	235	285
d_2	[mm]	149	149	149	149	175	218	264	366
Svoris	[kg]	4,6	4,6	5,4	5,4	7,4	8,5	17	20,93

11. ATITIKTIES DEKLARACIJA

Gamintojas

SALDA, UAB
Ragainės g. 100
LT-78109 Šiauliai, Lietuva
Tel.: +370 41 540415
www.salda.lt

Prisiimdami atsakomybę deklaruojame, kad produktai - oro vėdinimo įrenginiai:

AVS

(kur „*“ nurodo galimą įrenginio montavimo tipą bei modifikaciją)

susiję su šia deklaracija ir, jei jie yra montuojami ir eksploatuojami taip kaip nurodyta montavimo instrukcijoje, atitinka žemiau išvardintas Europos Sąjungos direktyvas:

Mašinų direktyvą 2006/42/EB
Slėginės įrangos direktyvą 2014/68/ES

Produktams, atitinkamomis dalimis, taikomi žemiau nurodyti standartai:

LST EN ISO 12100:2011 - Mašinų sauga. Bendrieji projektavimo principai. Rizikos vertinimas ir jos mažinimas.
LST EN 378-2:2008+A2:2012 - Šaldymo sistemos ir šilumos siurbliai. Saugos ir aplinkosauginiai reikalavimai. 2 dalis. Projektavimas, gamyba, bandymai, ženklavimas ir dokumentai.

Jei produktuose bus atlikti bet kokie pakeitimai, ši deklaracija nebegalios.

Notifikuotoji įstaiga: VšĮ Technikos priežiūros tarnyba, Naugarduko g. 41, LT – 03227 Vilnius, Lithuania, identifikavimo numeris 1399.

Kokybė: Salda UAB vykdoma veikla atitinka tarptautinį kokybės vadybos sistemos standartą **ISO 9001:2015**.

Data 2020-01-23

Giedrius Taujenis
Technikos direktorius

12. GARANTIJA

1. Tiesioginiam pirkėjui parduodamas ir iš įmonės teritorijos išgabenamasis veikiantis, kokybiškas gaminys. Jam suteikiama 2 metų garantija nuo sąskaitos-faktūros išrašymo datos.
2. Jei įranga sugadinama pervežant, pretenzijos turi būti pateiktos transporto įmonei. Mūsų gamykla šių nuostolių nekompensuoja.
3. Garantija netaikoma, kai:
 - 3.1 pažeidžiama gaminio transportavimo, saugojimo, montavimo bei priežiūros instrukcija;
 - 3.2 netaisyklingai eksploatuojama, sumontuojama įranga – netinkama priežiūra;
 - 3.3 įranga be mūsų žinios ir sutikimo buvo modernizuota arba ne kvalifikuotai atliktas remontas;
 - 3.4 įrenginys naudojamas ne pagal tiesioginę paskirtį.
4. Garantija netaikoma tokiais įrenginio gedimo atvejais:
 - 4.1 esant mechaniniams pažeidimams;
 - 4.2 esant pažeidimams, kuriuos sukėlė į gaminio vidų patekę pašaliniai daiktai, medžiagos, skysčiai;
 - 4.3 kai gedimas atsiranda dėl stichinės nelaimės, avarijos (įtampos pasikeitimo elektros tinkle, žaibo ir pan.) ar nelaimingo atsitikimo
5. Įmonė neprisiima atsakomybės už savo gaminių tiesiogiai ar netiesiogiai padarytą žalą, jei jos priežastis – įrenginio naudojimo ir montavimo taisyklių bei sąlygų nesilaikymas, tyčinis arba neatsargus naudotojų ar trečiųjų asmenų elgesys.

Išvardintos eksploatacijos klaidos ir įrenginio pažeidimai nesunkiai pastebimi, gražinus gaminį į gamyklą ir atlikus pirminę apžiūrą. Jei tiesioginis pirkėjas nustato, kad ventilacijos įranga neveikia ar turi defektų, jis per 5 darbo dienas turi kreiptis į gamintoją, nurodydamas priežastį, bei pristatyti įrangą į gamyklą savo išlomis.



Gamintojas šį techninį pasą gali keisti bet kada ir be įspėjimo, jei jame randama tipografinių klaidų arba informacijos netikslumų, taip pat patobulinus programas ir (arba) prietaisus. Tokie pakeitimai bus įtraukti į naujus techninio paso leidimus. Visos iliustracijos skirtos tik iliustruoti, todėl jose vaizduojamas prietaisas gali neviseškai atitikti originalą

12.1. GAMINIO RAGANTINIS TALONAS

Garantinis laikotarpis
24 mėnesiai*

Gavau visą paruoštą naudoti gaminio paketą ir techninį vadovą. Perskaičiau garantijos sąlygas ir sutinku su jomis:

.....
Kliento parašas

*žr. GARANTIJOS SĄLYGOS

Gerbiamas Naudotojau, vertiname Jūsų pasirinkimą ir garantuojame, kad visa mūsų įmonėje pagaminta ventilacijos įranga yra patikrinama bei kruopščiai išbandoma. Tiesioginiam pirkėjui parduodamas ir iš gamyklos teritorijos išgabenamasis veikiantis ir kokybiškas gaminys. Jam suteikiama 24 mėnesių garantija nuo sąskaitos-faktūros išrašymo datos.

Mums svarbi Jūsų nuomonė, todėl visada laukiame Jūsų pastabų, atsiliepimų ar pasiūlymų dėl Gamininių techninių ir eksploatacinių savybių. Kad išvengtumėte nesusipratimų, prašome atidžiai susipažinti su gaminio montavimo ir eksploataavimo instrukcijomis bei kitais gaminio techniniais dokumentais. Gaminio garantinio talono ir serijos numeris, nurodytas ant korpuso priklijuotame sidabrinės spalvos identifikavimo lipduke, turi sutapti. Garantinis talonas galioja esant aiškiems pardavėjo spaudams, įrašams. Jame nurodytus duomenis draudžiama bet koku būdu keisti, trinti ar perrašyti - toks talonas negalioja.

Šiuo garantiniu talonu gamintojas patvirtina įsipareigojimus vykdyti galiojančiuose vartotojų teisių gynimo įstatymuose nustatytus imperatyvius reikalavimus, nustačius gaminio trūkumus.

Gamintojas pasilieka teisę atsisakyti suteikti nemokamą garantinę priežiūrą, kai nesilaikoma toliau išvardintų garantijos sąlygų.

1. SYMBOLE UND MARKIERUNGEN



Abb. 1.1 - Typenschild

1 - Logo; 2 - Interner Code (SKU); 3 - Produktbezeichnung; 4 - Technische Daten; 5 - Produktnummer; 6 - Produktionsort.

2. ALLGEMEINE INFORMATION

- Vor Inbetriebnahme der Anlage ist sämtliches in diesem Dokument enthaltene Material sorgsam durchzulesen.
- Die Montage der Anlage darf nur von geschultem und qualifiziertem Personal vorgenommen werden, das mit der Montage, Überprüfung und dem Betreiben solcher Art Geräte sowie den Gerätschaften für deren Montage vertraut ist.
- Wenn das gelieferte Material unklar ist oder Zweifel hinsichtlich der sicheren Montage und Benutzung bestehen, wenden Sie sich an den Hersteller oder dessen Vertretung.
- Die Anlage darf nur unter den unten angeführten Bedingungen betrieben werden.
- Es ist strengstens untersagt, die Anlage nicht ihrer Bestimmung gemäß oder unter anderen als den vorgesehenen Arbeitsbedingungen einzusetzen, wenn nicht eine schriftliche Erlaubnis des Herstellers dafür vorliegt.
- Bei Störfällen sind der Hersteller oder dessen Vertretung zu benachrichtigen. Dabei müssen die Art der Störung sowie die auf dem Herstelleraufkleber angegebenen Daten übermittelt werden.
- Bei Störungen sind das Reparieren oder Auseinandernehmen der Anlage ohne Erhalt einer schriftlichen Genehmigung des Herstellers oder seiner Vertretung nicht gestattet.
- Das Auseinandernehmen, Reparieren oder Modifizieren der Anlage ist nur mit schriftlicher Zustimmung des Herstellers oder seiner Vertretung gestattet.

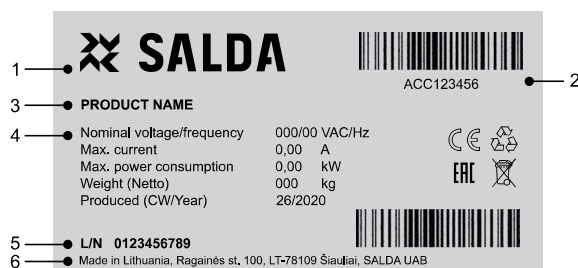
3. TRANSPORT UND LAGERUNG

- Alle Geräte sind werksseitig so verpackt, dass sie den normalen Transportbedingungen standhalten können.
- Nach Auspacken des Gerätes überprüfen Sie, ob es beim Transport nicht beschädigt wurde. Beschädigte Geräte dürfen nicht montiert werden!!!
- Die Verpackung ist nur eine Schutzmaßnahme!
- Beim Ausladen und Lagern der Geräte verwenden Sie geeignete Hebezeuge, um Schäden und Verletzungen zu vermeiden. Heben Sie die Geräte nicht an Netzkabeln, Anschlusskästen, Zu- und Abluftstutzen. Vermeiden Sie Stöße und Schläge. Lagern Sie die Geräte in einem trockenen Raum, wo die relative Luftfeuchte höchstens 70% (bei +20°C) beträgt und die durchschnittliche Umgebungstemperatur zwischen +5°C und +30°C liegt. Der Lagerort muss vor Schmutz und Wasser geschützt sein.
- An den Lager- bzw. Montageort werden die Geräte mit Hebezeugen transportiert.
- Eine Lagerung länger als ein Jahr ist nicht empfehlenswert. Bei einer Lagerung länger als ein Jahr ist vor der Montage unbedingt zu prüfen, ob die Ventilator- und Motorlager leichtgängig sind (Flügelrad mit der Hand drehen), ob die Isolierung des elektrischen Stromkreises nicht beschädigt ist und sich keine Feuchtigkeit angesammelt hat.

4. BESCHREIBUNG

- Sie finden bei den Lüftungssystemen Verwendung.
- Die Erwärmungseinrichtungen sind aus Kupferrohren und Aluplatten hergestellt. Das Gehäuse ist aus verzinktem Blech hergestellt.
- Der obere Deckel kann durch Lösen von 4 Schrauben leicht abgenommen werden. Die Reinigung und Wartung der Erwärmungseinrichtung erfolgt nach Abnahme des oberen Deckels.
- Leicht montierbar.
- Anwendung: nur in geschützten Räumen.

Die Kühler sind die Aufwärmung sauberer Luft vorgesehen.

5. SCHUTZMASSNAHMEN

- Die Kühler dürfen nur für den dafür vorgesehenen Zweck gemäß Bedienungsanleitung verwendet werden.
- Die Demontage und Montage darf nur gemäß der Betriebsanleitung vorgenommen werden (Verletzungsgefahr oder Gefahr mechanischer Störungen)
- Bei der Montage und Inbetriebnahme muss Sicherheitskleidung getragen werden. Vorsicht: die Winkel und Kanten der Anlage und der Komponenten können scharf sein und Verletzungen verursachen;
- Den Kühler nicht auf schiefe Konsolen, unebene oder instabile Flächen montieren und betreiben.
- Der Kühler muss stabil montiert werden, um einen sicheren Betrieb zu gewährleisten.
- Der Kühler darf nicht in explosionsgefährdeter Umgebung oder für aggressive Stoffe verwendet werden.

6. SAFETY PRECAUTIONS

- Do not use the unit for purposes other than its' intended use.
- Do not disassemble or modify the unit in any way. Doing so may lead to mechanical failure or injury.
- Use special clothing and be careful while performing maintenance, and repair jobs - edges of the components' casings may be sharp and cutting.
- Do not place or operate unit on unsteady surfaces and mounting frames.
- Mount the unit firmly to ensure safe operating.
- Never use this unit in any explosive or aggressive elements containing environment.

7. MONTAGE

- Die Montagearbeiten dürfen nur von geschultem und qualifiziertem Personal ausgeführt werden.
- Vorher die Montagearbeiten sich starten muss man Sicherheitsdeckel wegnehmen (Bild S1).
- Die Register dürfen nur in horizontaler Position montiert werden.
- Das Gerät ist fest und starr zu montieren, damit ein sicherer Betrieb gewährleistet ist.
- Das Gerät ist auf einer ebenen Oberfläche nicht geneigt zu montieren.
- Die Montage ist so durchzuführen, dass durch das Gewicht des Luftleitungssystems und aller seiner Bauteile keine Belastungen am Lüftungsgerät auftreten.
- Bei der Montage ist ein ausreichender Schwenkbereich für die Wartungstür des Gerätes vorzusehen.
- Beim Anschließen des Wasserheizregisters darf kein Gewicht und keine Wärmespannungen der Wasserleitungen auf die Stützen des Heizregisters übertragen werden.
- Bei Montage von Verschraubungen der Rohrleitungen und Heizregister sind zwei Maulschlüssel zu verwenden (Bild. S3).
- Die Rohrleitungen sind am Heizregister so anzuschließen, dass sie bei Wartungs- und Instandsetzungsarbeiten schnell demontiert werden können, um das Heizregister aus dem Gerätegehäuse herauszunehmen.
- Der Zu- und Rücklauf der Wärmeübertrager ist so anzuschließen, dass das Heizregister in entgegengesetzter Luftströmungsrichtung funktioniert. Wird das Heizregister in gleicher Strömungsrichtung betrieben, verringert sich die mittlere Temperaturdifferenz, die die Leistung des Heizregisters beeinflusst (Bild 2).

Max. Druck: 1,0 MPa;

Max. Betriebstemperatur: 100 °C.

S1:

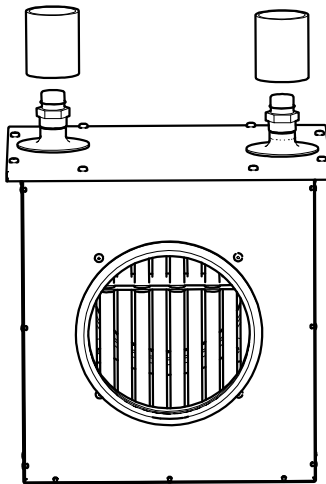

S2:

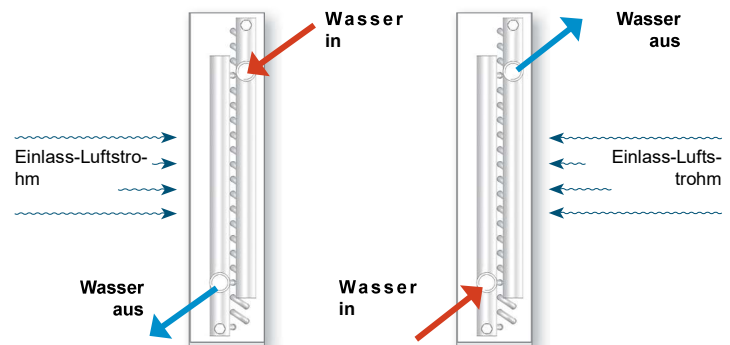

S3:

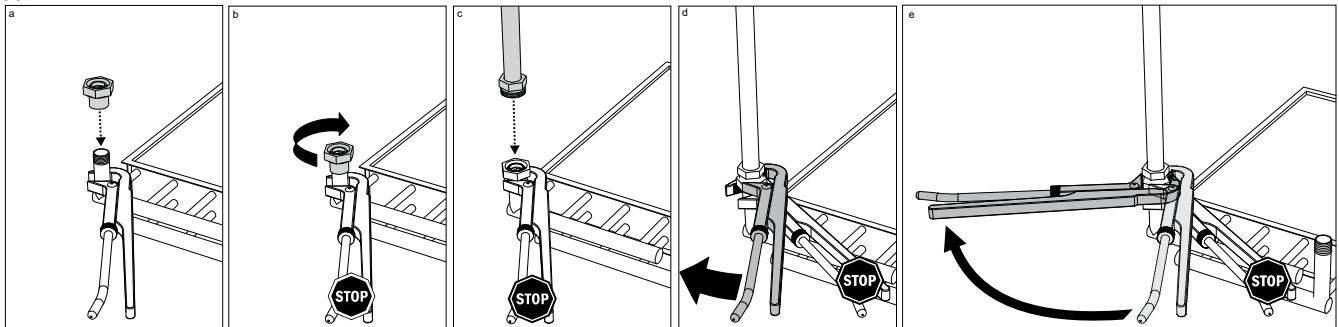

8. BEDIENUNG

Prüfung:

- Die Dichtung prüfen. Die Dichtung zwischen dem Kanalheizter und Luftkanälen, die zum Kanalheizter angeschlossen sind.
- Die Wärmezirkulation prüfen. Dafür die Temperatur erhört werden.
- Die Dichtung der Rohre prüfen.

Reinigung:

- Heizregister ausschalten und Wegnehmen.

- Wenn Heizregister schmutzig ist benutzen Sie Staubsauger oder die direkte Luftstrome.
- Bei grösserer Verschmutzung Reinigung erfolgt mit Wasser- und Laugemischung, damit keine Korrosion beeinflusst wird.
- Man muss mit Druckluft die Dichtung der Rohre prüfen. Zu diesem Ziel muss man die Druckluftrohre zu den Öffnungen des Eingangs und Ausgangs anschliessen.

9. ÜBERPRÜFUNG DES KÜHLSYSTEMS

Damit die Belüftungsanlage effektiv arbeitet, müssen einmal im Jahr alle Systemkomponenten kontrolliert werden, d.h. es muss überprüft werden, ob die Luftannahmegitter oder die Luftaufnahme im Raum nicht verschmutzt sind. Ebenfalls ist der Luftkanal zu überprüfen. Im Bedarfsfall sind diese Komponenten zu reinigen oder gegen neue auszutauschen.

10. ABMESSUNGEN



Abb. 10.1 - AVS abmessungen

AVS		100	125 S	160	200 S	250 S	315	400	500
L	[mm]	304	304	304	304	304	318	358	358
W	[mm]	236	236	303	236	370	403	470	570
H	[mm]	352	352	352	352	405	491	585	788
$\varnothing D$	[mm]	100	125	160	200	250	315	400	500
$\varnothing d_{in}$	[mm]	21	21	21	21	21	21	21	21
$\varnothing d_{out}$	[mm]	21	21	21	21	21	21	21	21
F	[mm]	37	38	37	37	45	45	64	64
C1	[mm]	105	105	105	105	105	105	105	105
C2	[mm]	29	29	29	29	29	29	29	29
C3	[mm]	105	105	105	105	105	105	105	105
C4	[mm]	43	43	43	43	43	43	53	53
C5	[mm]	150	150	217	217	283	293	365	467
C6	[mm]	43	43	43	43	43	43	53	53
$d1$	[mm]	118	118	152	152	185	202	235	285
$d2$	[mm]	149	149	149	149	175	218	264	366
Weight	[kg]	4,6	4,6	5,4	5,4	7,4	8,5	17	20,93

11. KONFORMITÄTSERKLÄRUNG

Der Hersteller

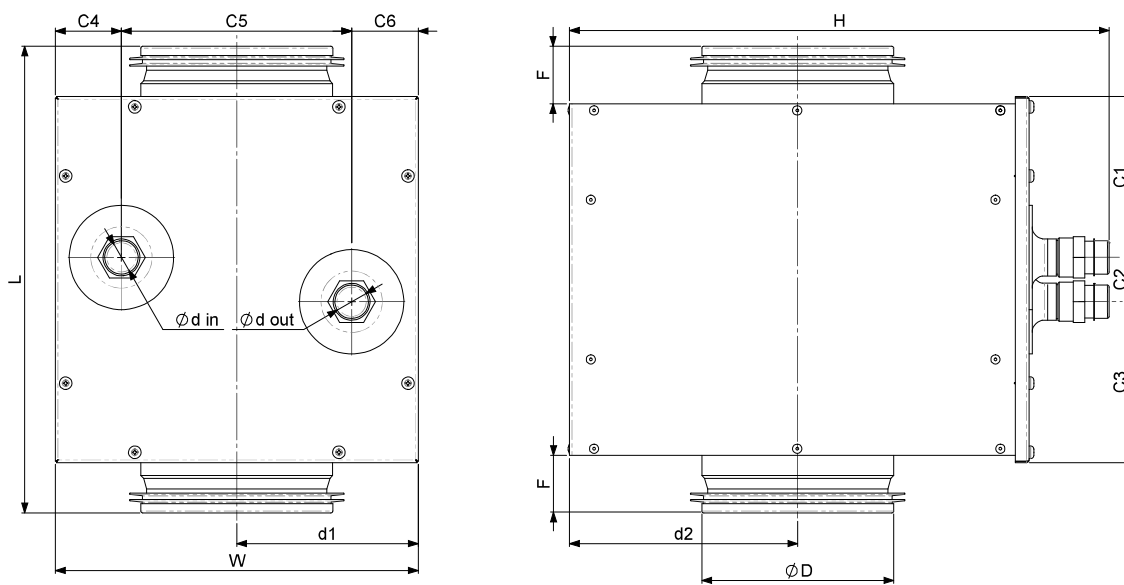
SALDA, UAB
 Ragainės g. 100
 LT-78109 Šiauliai, Lithuania
 Tel.: +370 41 540415
 www.salda.lt

Hereby confirms that the following products - Air handling units:

AVS

(wobei „**“ für mögliche Installationsarten und Gerätevarianten steht) –,

sofern gemäß den beigegeführten Installationsanweisungen geliefert und installiert, alle geltenden Anforderungen nachstehend genannter Richtlinien erfüllt:

Maschinenrichtlinie 2006/42/EG
Druckgeräte richtlinie 2014/68/EU

Die nachstehend genannten harmonisierten Normen werden in den entsprechenden Teilen angewendet:

LST EN ISO 12100:2011 – Sicherheit von Maschinen – Allgemeine Gestaltungsleitsätze – Risikobeurteilung und Risikominderung.
LST EN 378-2:2008+A2:2012 - Kühlsysteme und Wärmepumpen - Sicherheits - und Umweltbestimmungen - Teil 2: Konstruktion, Testverfahren, Kennzeichnung und Dokumentation.

Sollten Änderungen an den Produkten vorgenommen werden, ist diese Erklärung hinfällig.

Unterrichtete Stelle: VšĮ Technikos priežiūros tarnyba, Naugarduko g. 41, LT – 03227 Vilnius, Litauen, Identifikationsnummer 1399.

Qualität: Die Aktivitäten der Salda UAB entsprechen der internationalen Norm für Qualitätsmanagementsysteme **ISO 9001:2015**.

Datum 2020-01-23



Giedrius Taujenis
Leiter Produktentwicklung

12. GARANTIE

1. Die ganze in unserem Werk hergestellte Ventilationsanlage wird geprüft und ausprobiert. Mir der Vorrichtung wird auch das Prüfprotokoll ausgeliefert. An den Käufer wird ein funktionierendes, hochwertiges Produkt seitens des Unternehmens ausgeliefert. Für das Produkt wird eine 2-jährige Garantie ab dem Datum der Rechnungsstellung gewährt.
2. Wird die Anlage bei der Beförderung beschädigt, müssen die Ansprüche beim Transportunternehmen eingereicht werden. Unser Unternehmen übernimmt diese Schäden nicht.
3. Es wird keine Garantie gewährt, wenn:
 - 3.1 Transport-, Lagerungs-, Montage- und Wartungsanleitung nicht eingehalten wird;
 - 3.2 die Anlage unsachgemäß in Betrieb genommen, montiert wird, wenn die Wartung unangemessen durchgeführt wird;
 - 3.3 die Anlage ohne unsere Kenntnis und Zustimmung modernisiert wurde oder wenn die Reparatur unsachgemäß durchgeführt wurde;
 - 3.4 die Vorrichtung nicht gemäß seiner direkten Bestimmung verwendet wird.
4. Auch in folgenden Fällen wird keine Garantie gewährt:
 - 4.1 bei mechanischen Beschädigungen;
 - 4.2 bei Beschädigungen, die durch in das Innere des Produkts gelangte Fremdkörper, Stoffe, Flüssigkeiten entstanden sind;
 - 4.3 wenn die Beschädigung durch eine Naturkatastrophe, Notfall (Veränderung der Spannung im Netz, Blitzeinschlag etc) oder Unfall verursacht wird
5. Das Unternehmen übernimmt keine Haftung für an ihren Produkten direkten oder indirekten zugefügte Schäden, wenn der Schaden infolge der Nichteinhaltung der Vorschriften der Benutzung und Montage der Vorrichtung und der Bedingungen, des absichtlichen oder unvorsichtigen Verhaltens der Verbraucher oder der Dritten entsteht.

Die oben angeführten Fehler der Inbetriebnahme und Beschädigungen der Vorrichtung werden leicht bemerkt, wenn die Vorrichtung ins Werk zurückgegeben wird und die Erstbesichtigung durchgeführt wird. Stellt der direkte Käufer fest, dass Lüftungs Vorrichtung nicht funktioniert oder mangelhaft ist, ist er verpflichtet sich innerhalb von 5 Werktagen an den Hersteller zu wenden und den Grund anzugeben sowie die Vorrichtung ins Werk auf eigene Rechnung zuzustellen.



Der Hersteller kann diesen technischen Ausweis zu jeder Zeit ändern, wenn Tippfehler oder Informationsabweichungen festgestellt werden, auch nach der Verbesserung von Programmen und (oder) Geräten. Solche Veränderungen werden in neue Ausgaben des technischen Ausweises einbezogen. Alle Abbildungen sind nur zur Illustration bestimmt, deswegen kann das dargestellte Gerät vom Original abweichen.

12.1. GARANTIESCHEIN

Garantiefrist
24 Monate*

Ich habe den ganzen gebrauchsbereiten Produktsatz und Gebrauchsanweisung bekommen. Garantiebestimmungen sind mir bekannt und ich bin mit ihnen einverstanden:

.....
 Unterschrift des Käufers

*Siehe GARANTIEBESTIMMUNGEN

Werter Kunde, wir schätzen Ihre Wahl und garantieren, dass die gesamte in unserem Unternehmen produzierte Lüftungstechnik zuverlässig ist und sorgfältig getestet wurde. An den Kunden wird ein funktionsbereites Erzeugnis hoher Qualität verkauft und ausgeliefert. Für das Erzeugnis wird eine 24-Monate-Garantie ab dem Rechnungsdatum gewährt.

Ihre Meinung ist uns wichtig, deshalb sind Ihre Bemerkungen. Äußerungen bzw. Vorschläge im Zusammenhang mit den technischen und Betriebseigenschaften der Erzeugnisse jederzeit erwünscht.

Um Missverständnisse zu vermeiden, machen Sie sich bitte mit den Montage- und Betriebsanleitungen sowie allen weiteren Unterlagen des Erzeugnisses vertraut. Die Nummer des Garantiescheins und die Seriennummer müssen mit dem silbernen Identifizierungsaufkleber auf dem Gehäuse übereinstimmen. Der Garantieschein gilt nur, wenn das Siegel und die Eintragungen des Verkäufers deutlich und lesbar sind. Jegliches ändern, löschen bzw. überschreiben der Angaben im Garantieschein ist streng untersagt, ansonsten verliert der Garantieschein seine Gültigkeit. Mit diesem Garantieschein bestätigt der Hersteller seine Verpflichtungen, die in den geltenden Verbraucherschutzgesetzen verankerten Vorschriften im Fall eines festgestellten Mangels zu erfüllen.

Der Hersteller behält sich das Recht vor, eine kostenfreie Garantieleistung zu verweigern, wenn die nachfolgend aufgeführten Garantiebedingungen nicht eingehalten werden.

1. СИМВОЛЫ И МАРКИРОВКА



Рис. 1.1 – Техническая этикетка

1 - Логотип; 2 - Код продукта (SKU); 3 - Название продукта; 4 - Техническая информация; 5 - Номер серии; 6 - Место производства.

2. ОБЩАЯ ИНФОРМАЦИЯ

- Перед монтажом устройства необходимо полностью ознакомиться с материалом, приведенным в настоящей инструкции.
- Монтаж устройства может выполнить только обученный квалифицированный персонал, знакомый с монтажом таких устройств, их проверкой, обслуживанием и рабочим инструментом, необходимым для выполнения монтажных работ.
- Если приведенные материалы не ясны, или возникают сомнения в безопасности монтажа и эксплуатации, обратитесь к производителю или его представителю.
- Устройство может работать только в оговоренных ниже условиях.
- Использование устройства не по назначению или не в соответствии с предусмотренными условиями работы без письменного согласия производителя или представителя строго воспрещается.
- В случае выявления неисправности необходимо сообщить об этом производителю или его представителю, охарактеризовать неисправность и привести данные, указанные на наклейке изделия.
- В случае выявления неисправностей ремонт, разборка устройства без письменного согласия производителя или его представителя воспрещается.
- Разборку изделия, работы по ремонту или модификации можно выполнить только с письменного согласия производителя или его представителя.

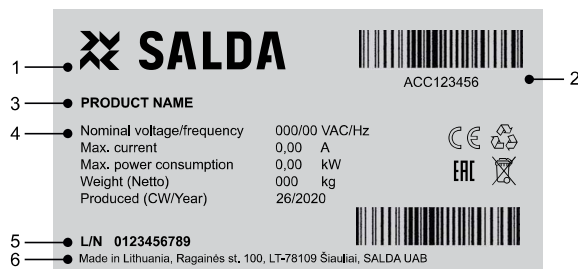
3. ТРАНСПОРТИРОВКА

- Все изделия на заводе упакованы так, чтобы выдержали нормальные условия транспортировки.
- После распаковки изделия убедитесь в отсутствии повреждений, нанесенных при транспортировке. Монтаж поврежденных изделий воспрещен!!!
- Упаковка является всего лишь защитным средством!
- С целью избежания убытков и травм при разгрузке и складировании изделий пользуйтесь соответствующим подъемным оборудованием. Не поднимайте устройства за шнуры питания, монтажные коробки, фланцы забора или удаления воздуха. Избегайте ударных перегрузок. Устройства складировать в сухом помещении, где относительная влажность воздуха не превышает 70 проц. (при +20°C), средняя температура окружающей среды от 0°C до +30°C. Место складирования должно быть защищено от попадания грязи и воды.
- К месту складирования или монтажа изделия доставляются подъемниками.
- Не советуется складировать изделия дольше одного года.

4. ОПИСАНИЕ

- Используются в системах вентиляции.
- Нагреватели изготовлены из медных трубок и алюминиевых пластин. Корпус изготовлен из оцинкованной жести.
- Верхняя крышка легко снимается после откручивания 4 винтов. Чистка и проверка нагревателя осуществляется после снятия верхней крышки.
- Легко монтируются.
- Предназначен для работы в помещениях.

Агрегат предназначен для подогрева чистого воздуха в помещении. Используется только в системах вентиляции и кондиционирования чистого воздуха

5. УСЛОВИЯ РАБОТЫ

- Устройство предназначено только для эксплуатации в закрытых помещениях при температуре воздуха от +5°C до +40°C и относительной влажности не выше 70 проц.
- Устройство запрещается использовать в потенциально взрывоопасной среде.
- Устройство предназначено для подогрева в системы вентиляции и кондиционирования только чистого воздуха (без химических соединений, способствующих коррозии металлов; без веществ, агрессивных по отношению к меди, цинку, пластмассе, резине; без частиц твердых, липких и волокнистых материалов).
- Следует обратить внимание на минимально и максимально допустимую температуру воздушного потока – от +5°C до +40°C.
- Максимальная относительная влажность приточного наружного воздуха – 90%.
- Показатели качества воды должны быть не выше указанных: общее количество ионов хлора и серы – не больше 150 мг/л (если трубы медные – не больше 50 мг/л); кислорода не больше 0,1 мг/л; кислотность воды (pH) должна сохраняться 8,0-9,5; общая жесткость не больше 4,0 мг/л

- Перед тем как выбрать изготавливаемые или поставляемые обществом продукты, клиенты должны убедиться в пригодности изделий для избранной клиентом среды.

6. МЕРЫ ПРЕДОСТОРОЖНОСТИ

- Не используйте агрегат по другим целям, нежели указано в его предназначении.
- Не разбирайте и никаким образом не модернизируйте агрегат. Это может стать причиной механической поломки или ранения.
- Во время монтажа и обслуживания агрегата используйте специальную рабочую одежду и будьте осторожны - углы агрегата и составляющих частей могут быть острыми и ранящими.
- Не устанавливайте и не используйте агрегат на нестабильных подставках, неровных, кривых и пр. неустойчивых поверхностях.
- Устанавливайте агрегат надежно, тем обеспечивая безопасное использование.
- Не используйте агрегат в взрывоопасной и агрессивные элементы содержащей среде.

7. УСТАНОВКА

- Монтажные работы может выполнять только обученный и квалифицированный персонал.
- Перед началом монтажных работ снимите защитную крышку (рис. S1).
- Нагреватели монтируются только в горизонтальном положении.
- Устройство должно быть установлено прочно и жестко, что обеспечит безопасную его эксплуатацию.
- Устройство должно быть смонтировано на ровной поверхности так, чтобы оно не имело наклона.
- Монтаж необходимо произвести так, чтобы вес системы воздухопроводов и всех ее компонентов не нагружал вентиляционное устройство.
- При установке необходимо оставить достаточно места для открывания дверцы обслуживания устройства.
- При подключении водяного нагревателя масса водного трубопровода и тепловые напряжения не должны переноситься на патрубки нагревателя.
- При монтаже резьбовых соединений труб подачи воды и нагревателей должны использоваться два гаечных ключа (рис. S3).
- Трубопроводы к нагревателю подсоединяются так, чтобы при проведении работ по обслуживанию и ремонту можно было бы быстро размонтировать и вынуть нагреватель из корпуса устройства.
- Трубопроводы с подающими и возвратными теплоносителями должны подключаться так, чтобы нагреватель работал в направлении, противоположном направлению движения воздушного потока. Если нагреватель работает в режиме потоков того же направления, снижается средняя разница температур, влияющая на производительность нагревателя (рис. S2).

Макс. давление: 1,0 МПа,
Макс. рабочая темп.: 100 °С.

S1:

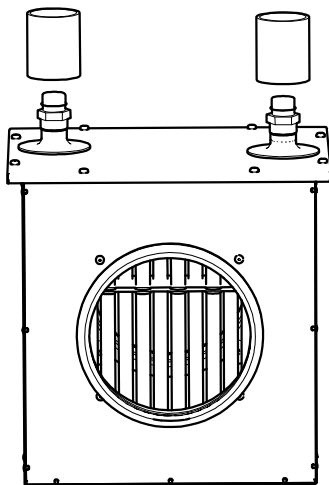

S2:

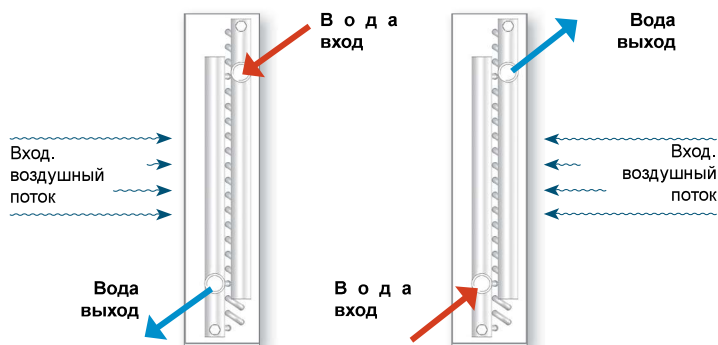

S3:

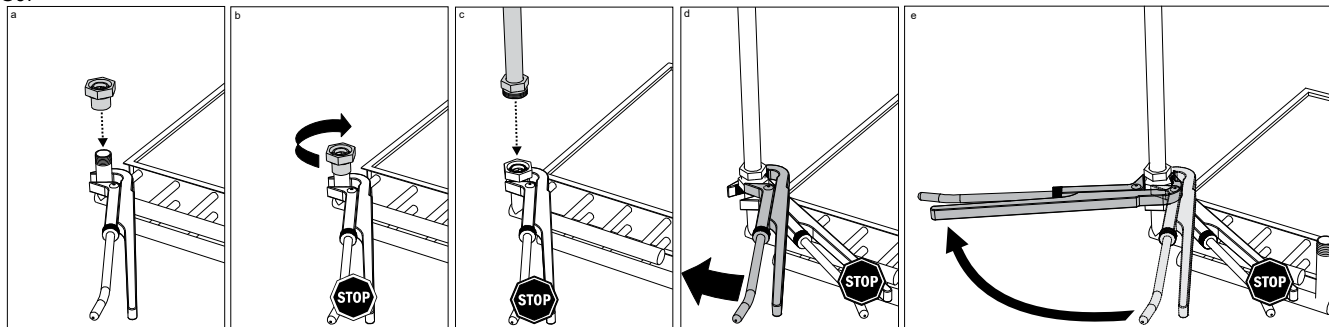

8. ОБСЛУЖИВАНИЕ

Проверка:

- Проверять герметичность между корпусом нагревателя и воздухопроводов.
- Проверить исправность циркуляции тепла. Для этого временно повысить температуру.

- Проверить герметичность системы подачи воды.

Чистка:

- Отсоедините и извлеките нагреватель.
- Если нагреватель загрязнен, чистить щёткой, пылесосом или прямой струей воздуха.
- В случае более серьезного загрязнения чистить, не вызывающим коррозию алюминия и меди раствором теплой воды с щелочью.
- Проверить герметичность труб сжатым воздухом.

9. ПРОВЕРКА СИСТЕМЫ ВЕНТИЛЯЦИИ

Чтобы вентиляционное устройство работало эффективно, необходимо раз в год выполнить проверку всей системы вентиляции, т. е., убедиться, что не засорены решетки забора воздуха, устройства подачи воздуха в помещении. Убедиться в чистоте системы воздуховодов. Если необходимо, надо почистить эти устройства или заменить их новыми.

10. РАЗМЕРЫ

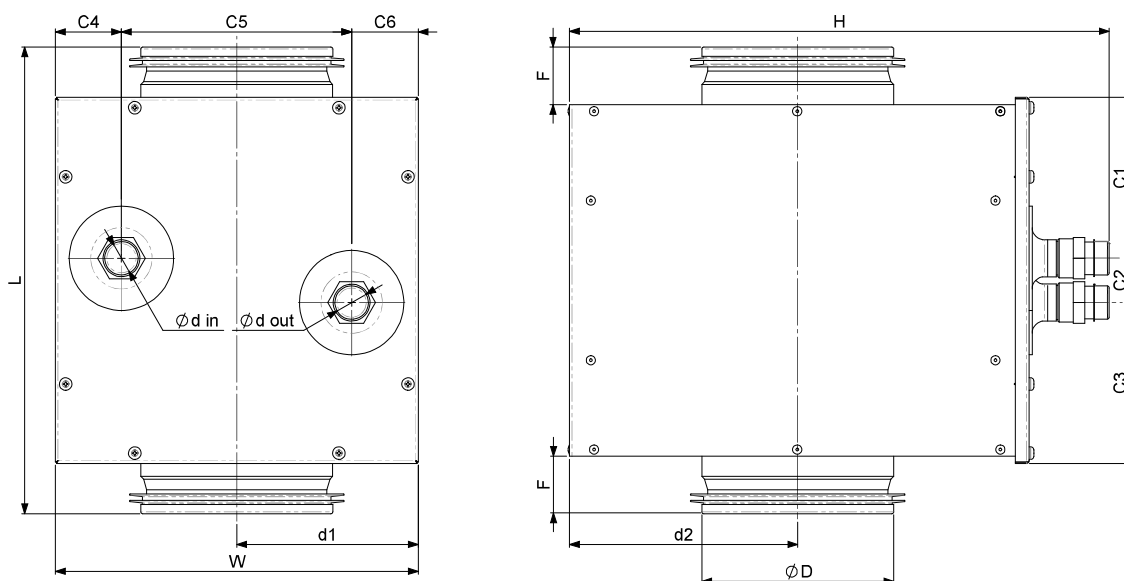

AVS	A	B	C	a	a1	b	c	Ød	L	ØD	m
	[мм]	[мм]	[мм]	[мм]	[мм]	[мм]	[мм]	[мм]	[мм]	[мм]	[кг]
100	214	190	333	114	22	138	254	21,34	287	100	4
125	214	190	333	114	22	138	254	21,34	287	125	6
160	289	265	304	96	58	200	254	21,34	361	160	8
200	289	265	304	96	58	200	254	21,34	361	200	9
250	364	395	342	110	29	283	254	21,34	531	250	13
315	439	460	342	110	29	350	254	26,67	611	315	16
400	514	550	367	110	30	438	254	26,67	691	400	20
500	539	730	367	110	30	449	254	26,67	846	500	28

11. ДЕКЛАРАЦИЯ СООТВЕТСТВИЯ

Производитель:

SALDA, UAB
 Ул. Рагайнес 100
 LT-78109 Шауляй, Литва
 Тел.: +370 41 540415
 www.salda.lt

Принимая на себя полную ответственность, заявляем, что продукты – вентиляционная установка:

AVS

(где «*» означает возможный тип установки и модификацию).

связанные с настоящей декларацией, если их монтаж и эксплуатация осуществляется как это указано в инструкции по монтажу, соответствуют перечисленным далее директивам Европейского Союза:

**Директива о машинах и механизмах 2006/42/ЕС
Оборудование, работающие под давлением 2014/68/EU**

К продуктам, в соответствующих долях, применяются следующие стандарты:

LST EN ISO 12100:2011 - Безопасность машин. Общие тезисы оформления. Оценка риска и уменьшение риска.
LST EN 378-2:2008+A2:2012 - Холодильные системы и тепловые насосы. Требования безопасности и охраны окружающей среды. Часть 2. Проектирование, конструкция, изготовление, испытания, маркировка и документация.

В случае любой модификации продуктов данная декларация лишается силы.

Уполномоченный орган: Публичное учреждение Служба технического надзора, ул. Наугардуко 41, LT – 03227 Вильнюс, Литва, идентификационный номер 1399.

Качество: Деятельность SALDA UAB соответствует международному стандарту системы менеджмента качества **ISO 9001:2015**.

Дата 2020-01-23



Гиедрюс Тауянис
Директор группы по развитию продуктов

12. ГАРАНТИЯ

1. Изготовленное нами оборудование проходит испытания до отправки и отгружено из нашего завода в нормальном рабочем состоянии. Протокол испытаний прилагается. Прямому покупателю мы предоставляем Гарантию, в течении 2 лет, считая от даты выставления счета.
2. Если выясняется, что оборудование было повреждено во время перевозки, то претензии должны предъявляться перевозчику, поскольку мы не принимаем на себя никакой ответственности за такое повреждение.
3. Эта гарантия не распространяется если:
 - 3.1. не следуют инструкциям транспортировки, хранения, установки и обслуживания;
 - 3.2. неправильной эксплуатации, установки, пренебрежительного обслуживания;
 - 3.3. оборудованию, которому без нашего ведома и согласия были выполнены изменения или неквалифицированный ремонт;
 - 3.4. установка используется не по прямому назначению.
4. Гарантия не распространяется на следующие случаи неисправностей:
 - 4.1. при механических повреждениях;
 - 4.2. при повреждениях из-за внутрь попавших посторонних вещей, материалов, жидкостей;
 - 4.3. когда повреждение появляется после стихийных бедствий, аварии (изменение напряжения в сети, молния и т.д.) или несчастного случая.
5. Компания не несет ответственности за любые повреждения, причиненные прямо или косвенно, если они вызваны несоблюдением правил и условий использованием устройства, преднамеренным или небрежным поведением пользователей или третьих лиц.

Описанные ошибки эксплуатации и повреждения оборудования легко заметны, когда оборудование возвращается на наш завод и проводится первичный осмотр. Если покупатель устанавливает, что оборудование не работает или есть дефекты, то покупатель должен сообщить об этом нам в течение пяти дней и вернуть оборудование изготовителю на завод. Затраты доставки оплачиваются клиентом.



Производитель может в любое время изменить этот технический паспорт без предупреждения, если в нем найдены типографические ошибки, или неточная информация, также усовершенствовав программы и (или) оборудование. Такие изменения будут внесены в новые издания технического паспорта. Все иллюстрации предназначены только иллюстрировать, по этому на них показанная установка может не соответствовать оригиналу.

12.1. ГАРАНТИЙНЫЙ ТАЛОН

Гарантийный срок
24 Месяца*

Я получил полный набор готового к применению продукта и инструкции по применению. Условия гарантии прочитал и согласен с ними:

.....
Подпись покупателя

*Смотрите. УСЛОВИЯ ГАРАНТИИ

Уважаемый клиент, мы ценим Ваш выбор и гарантируем, что все вентиляционное оборудование, произведенное на нашем заводе проверено и тщательно протестировано. Покупателю продается и с территории завода отгружается и доставляется качественный товар. Вам предоставляется гарантия 24 месяца от даты выставления счета-фактуры. Нам важно ваше мнение, поэтому мы всегда ждем ваших замечаний, отзывов или предложения для улучшения технических и эксплуатационных параметров установок.

Чтобы исключить недоразумения, просим внимательно ознакомиться с инструкцией монтажа и эксплуатации прибора. Серийный номер устройства на серебряной этикетке, прикрепленной к устройству, должен совпадать с номером, указанным в гарантийном талоне.

Гарантийный талон действителен, когда понятны печать продавца, записи продавца. Указанные данные запрещено каким-либо образом изменять, удалять или перезаписывать - такой талон недействителен.

Настоящим гарантийным талоном производитель подтверждает установленные законом обязательства по обеспечению защиты прав потребителей при обнаружении дефектов продукта.

Производитель оставляет за собой право отказать в предоставлении бесплатных услуг, если не соблюдены следующие условия гарантии.

1. SYMBOLES ET INDICATIONS

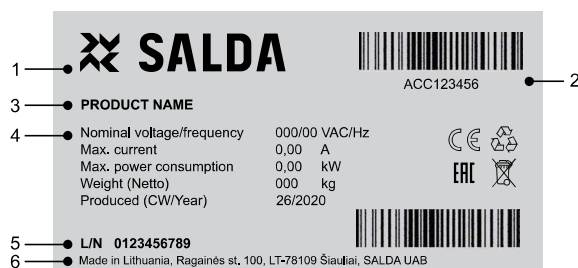

Figure 1.1 – Etiquette technique

1 - Logo; 2 –Code Produit code (SKU); 3 – Désignation du produit; 4 – Spécifications techniques; 5 – Numéro de lot; 6 – Pays/Lieu de production.

2. INFORMATION GÉNÉRALE

- Lire toutes les informations du document avant d'installer la centrale.
- L'installation de la centrale ne peut être effectuée que par du personnel qualifié et expérimenté qui a connaissance de l'installation de centrales de ce type, leur vérification, leur maintenance et des outils requis pour effectuer les travaux d'installation.
- Si les informations fournies ne sont pas claires ou qu'il existe des doutes relatifs à une installation et une utilisation sûres, s'adresser au fabricant ou à son représentant.
- La centrale ne peut fonctionner qu'aux conditions mentionnées ci-dessous.
- Il est strictement interdit d'utiliser la centrale à d'autres fins ou en contradiction avec les conditions de fonctionnement énoncées sans l'autorisation écrite du fabricant ou de son représentant.
- En cas de dysfonctionnement, le fabricant ou son représentant devra en être informé avec la description de l'anomalie et les données indiquées sur l'étiquette du produit.
- En cas de dysfonctionnement, il est interdit de réparer ou de démonter la centrale sans une autorisation écrite préalable du fabricant ou de son représentant.
- Le démontage, la réparation ou la modification de la centrale ne pourra être effectué qu'avec le consentement écrit préalable du fabricant ou de son représentant

3. TRANSPORT ET STOCKAGE

Toutes les centrales sont emballées à l'usine pour résister à des conditions normales de transport.

Après avoir déballé la centrale, vérifier qu'elle n'a pas été endommagée pendant le transport. Il est interdit de monter des centrales endommagées !!!

L'emballage est uniquement une mesure de protection !

Au moment du déchargement et du stockage des centrales, utiliser un équipement de levage approprié afin d'éviter tous risques de dommages et de blessures. Ne pas soulever les centrales par les câbles d'alimentation, les boîtiers de câblage ou les piquages de l'air neuf, soufflage, reprise ou rejet. Éviter les chocs et les surcharges. Les centrales devront être stockées dans un local sec avec une humidité de l'air relative n'excédant pas 70 % (à +20°C) et une température ambiante moyenne comprise entre + 0°C et + 30°C. Le lieu de stockage doit être protégé de la saleté et de l'eau.

Les centrales sont transportées pour être stockées ou montées en utilisant des chariots-élévateurs.

Nous vous déconseillons de les stocker plus d'un an.

4. DESCRIPTION

Utilisation dans les systèmes de ventilation.

Les refroidisseurs à eau AVS comprennent des tuyaux en cuivre et des lamelles d'aluminium. Le caisson est en zinc.

Le couvercle supérieur se retire facilement en dévissant les 4 boulons. Le nettoyage et la vérification de la batterie sont effectués en retirant le couvercle supérieur.

Montage facile.

Destiné à fonctionner dans des locaux.

Destination de la centrale : chauffer l'air neuf. Utilisée uniquement dans les systèmes de ventilation et de climatisation en air neuf.

5. CONDITIONS DE FONCTIONNEMENT

La centrale ne doit être utilisée qu'à l'intérieur, avec une température comprise entre + 5°C et + 40°C et une humidité de l'air relative n'excédant pas 70 %.

Il est interdit d'utiliser les centrales dans un environnement potentiellement explosif.

La centrale est conçue pour chauffer dans les systèmes de ventilation et de climatisation l'air neuf (sans composés chimiques stimulant la corrosion des métaux, sans substances agressives au zinc, plastique et caoutchouc, sans particules de matériaux durs, adhésifs et à fibres) d'un local. Il convient de faire attention à la température maximale et minimale autorisée du flux d'air (comprise entre + 5°C et + 40°C).

L'humidité maximale de l'air soufflé est de 90 %.

Les indicateurs de la qualité de l'air ne doivent pas être supérieurs à ce qui est indiqué : quantité totale d'ions de chlore et de plomb pas plus de 150 mg/l (si les tuyaux sont en cuivre pas plus de 50 mg/l) ; pas plus de 0,1 mg/l pour l'oxygène ; l'acidité de l'eau (pH) doit rester à 8,0-9,5 ; la dureté totale ne doit pas faire plus de 4,0 mval/l.

Avant d'utiliser les produits fabriqués ou fournis par la société, les clients doivent s'assurer que les produits conviennent à l'environnement choisi.

6. MESURES DE SÉCURITÉ

Ne pas utiliser cette centrale dans d'autres buts que ceux prévus dans sa conception.

Ne pas démonter et modifier la centrale. Cela peut provoquer une panne mécanique ou même des blessures graves.

Utiliser des vêtements de travail spéciaux pour installer et entretenir la centrale. Soyez prudent : les angles et les bords de la centrale et de ses composants peuvent être coupants et provoquer des blessures.

Ne pas installer ni utiliser la centrale sur des pieds tordus, des surfaces inégales ou autres plans instables.

Installer la centrale solidement afin de garantir une utilisation sûre.

Ne jamais utiliser cette centrale dans un environnement favorable aux explosions et contenant des substances agressives.

7. MONTAGE

- L'installation de la centrale ne peut être effectuée que par du personnel qualifié et expérimenté.
- Avant de commencer l'installation, retirer la sécurité de la centrale (Fig. S1).
- Les batteries ne peuvent être montées qu'en position horizontale
- La centrale doit être installée solidement et fermement afin de garantir une utilisation sûre.
- La centrale peut être installée sur la surface plane et horizontale, sans que le dispositif soit incliné.
- L'installation doit être effectuée de sorte que le poids du système de conduits d'air et de tous ses composants ne surcharge pas le dispositif de ventilation.
- Lors de l'installation, il est nécessaire de laisser suffisamment de place pour pouvoir ouvrir les portes de service de la centrale.
- Lors du raccordement de la batterie à eau, la masse du conduit d'eau et les tensions thermiques ne doivent pas être transférées sur les tubulures de raccordement de la batterie.
- Il est nécessaire d'utiliser deux clés pour assembler les connexions filetées des conduites d'alimentation et des batteries (Fig. S3).
- Les tuyaux doivent être raccordés à la batterie de sorte que lors des travaux de maintenance et de réparation il soit possible de démonter et de retirer rapidement la batterie de l'enveloppe de la centrale.
- Les tuyaux avec les caloproteurs d'alimentation et de retour doivent être raccordés de sorte que la batterie fonctionne dans la direction inverse au flux d'air. Lorsque la batterie fonctionne dans la même direction que le flux, la différence moyenne entre les températures diminue ce qui affecte le rendement de la batterie (Fig. S2).

Pression max. : 1,0MPa

Température de fonctionnement max. : 100°C.

S1:

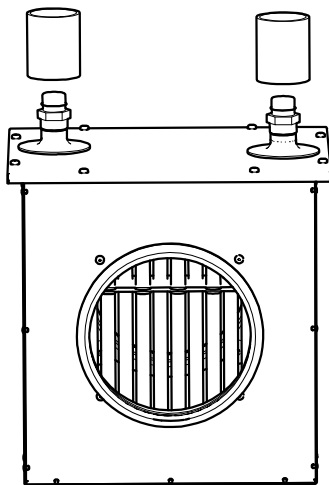

S2:

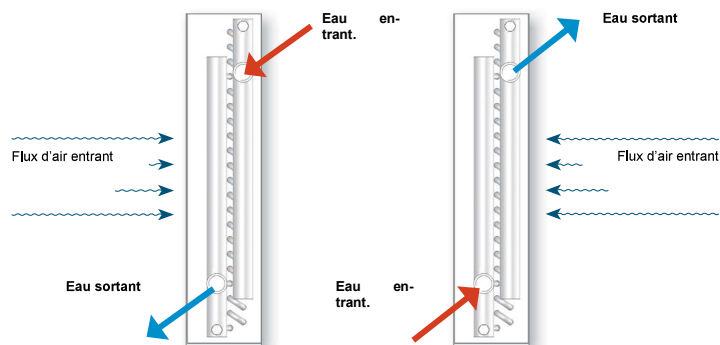

S3:

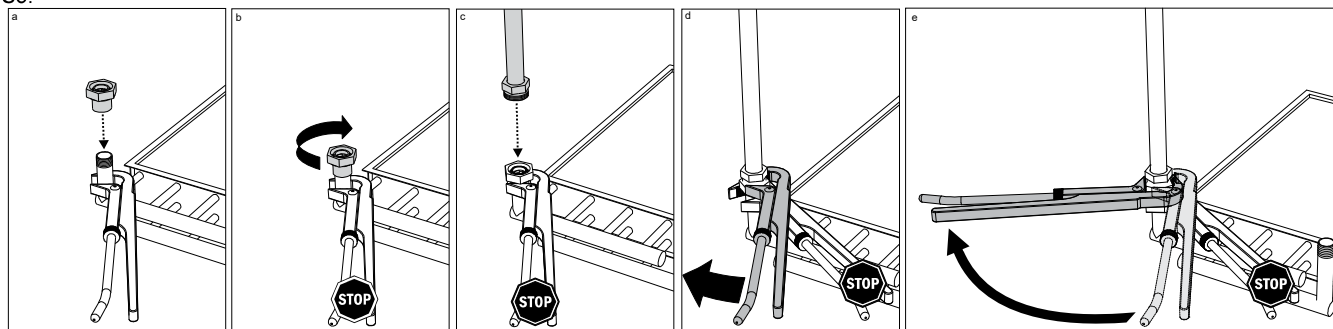

8. MAINTENANCE

Vérification :

Vérifier l'étanchéité entre la batterie et les conduits d'air raccordés à la batterie.

Vérifier si la chaleur circule bien. Pour cela, augmenter temporairement la température.

Vérifier l'étanchéité du système d'alimentation en eau.

Nettoyage :

Déconnecter et retirer la batterie.

Si la batterie est encrassée, utiliser un aspirateur ou souffler avec un flux d'air direct.

En cas d'encrassement important, nettoyer avec une solution d'eau tiède et d'agent alcalin ne provoquant pas la corrosion de l'aluminium ou du cuivre.

Vérifier avec de l'air comprimé l'étanchéité des tuyaux d'entrée et de sortie de la batterie.

9. VÉRIFICATION DU SYSTÈME DE VENTILATION

Afin que le dispositif de ventilation fonctionne efficacement, il est nécessaire d'effectuer une fois par an une vérification complète du système de ventilation, c.-à-d. vérifier si les grilles de prise d'air et les installations d'air soufflé au local ne sont pas encrassées. Vérifier si le système de conduits d'air n'est pas encrassé. Le cas échéant, il faut nettoyer ces équipements ou les échanger avec des neufs.

10. DIMENSIONS

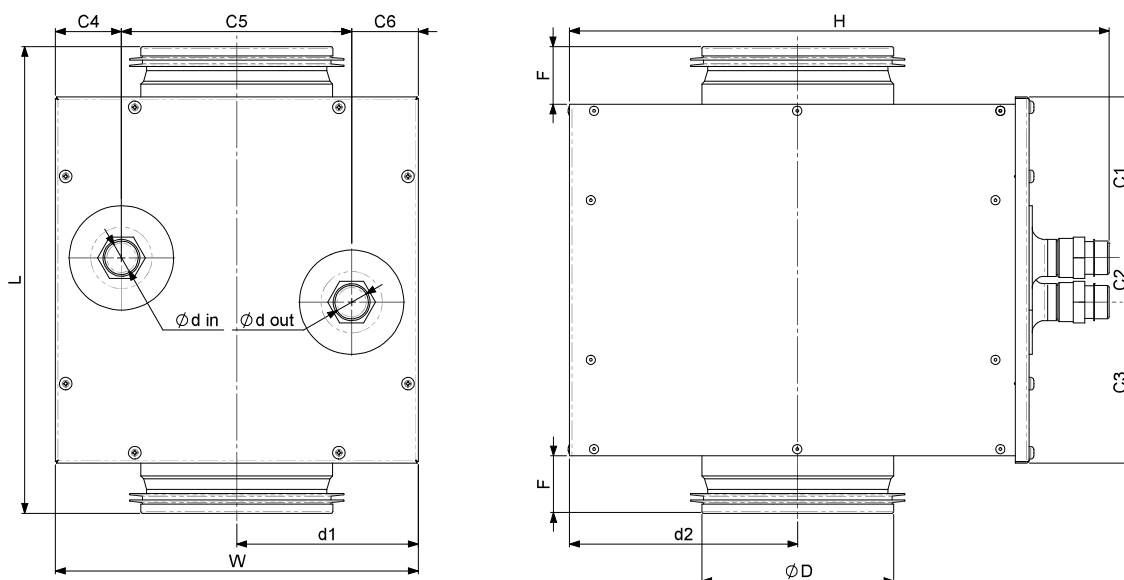

AVS		100	125 S	160	200 S	250 S	315	400	500
L	[mm]	304	304	304	304	304	318	358	358
W	[mm]	236	236	303	236	370	403	470	570
H	[mm]	352	352	352	352	405	491	585	788
øD	[mm]	100	125	160	200	250	315	400	500
ødin	[mm]	21	21	21	21	21	21	21	21
ødout	[mm]	21	21	21	21	21	21	21	21
F	[mm]	37	38	37	37	45	45	64	64
C1	[mm]	105	105	105	105	105	105	105	105
C2	[mm]	29	29	29	29	29	29	29	29
C3	[mm]	105	105	105	105	105	105	105	105
C4	[mm]	43	43	43	43	43	43	53	53
C5	[mm]	150	150	217	217	283	293	365	467
C6	[mm]	43	43	43	43	43	43	53	53
d1	[mm]	118	118	152	152	185	202	235	285
d2	[mm]	149	149	149	149	175	218	264	366
Weight	[kg]	4,6	4,6	5,4	5,4	7,4	8,5	17	20,93

11. DECLARATION DE CONFORMITE

Le fabricant

SALDA, UAB

Ragainės g. 100

LT-78109 Šiauliai, Lituanie

Tel.: +370 41 540415

www.salda.lt

confirme par la présente que les unités de centrales de traitement d'air ci-après :

AVS

(* indique des variations possibles de dimension et de conception)

et sous réserve que ces dernières ont été livrées et installées sur le lieu de destination conformément aux instructions fournies, sont conformes avec toutes les exigences mentionnées dans les directives ci-dessous :

Directive Machines 2006/42/CE

Directive 2014/68/UE relative aux équipements sous pression

Les standards harmonisés s'appliquent pour les pièces et parties concernées :

Norme ISO 12100:2011 – Sécurité des machines – Principes généraux de conception - Appréciation du risque et réduction du risque.

BS EN 378-2:2016 Décembre 2016 relative aux systèmes de réfrigération et pompes à chaleur - Exigences de sécurité et d'environnement. Conception, construction, essais, marquage et documentation

Cette déclaration de conformité ne saurait être considérée comme valide si des modifications sont apportées sur les appareils concernés ou en cas d'altération de ces derniers.

Organisme de certification: VšĮ Technikos priežiūros tarnyba, Naugarduko g. 41, LT – 03227 Vilnius, Lituanie, numéro d'identification 1399.

Qualité: Les activités de la société Salda UAB sont conformes à la norme internationale de gestion de la qualité **ISO 9001:2015**.

Date 2020-01-23



Giedrius Taujenis
Directeur Développement Produit

12. GARANTIE

1. Tous les appareils produits dans nos usines sont contrôlés en situation de fonctionnement et testés avant livraison. La procédure de test est fournie avec l'appareil. Tous nos produits sont expédiés en bon état de fonctionnement et en bon état général. Cet appareil bénéficie d'une garantie de deux ans à partir de la date mentionnée sur la facture.

2. Si l'appareil est endommagé pendant le transport une réclamation devra être faite auprès du transporteur. Salda n'acceptera aucune responsabilité pour de tels dégâts.

3. La garantie ne s'appliquera pas dans les cas suivants:

3.1. Si les instructions de transport, de stockage, d'installation et d'entretien de l'appareil n'ont pas été respectées

3.2. Si l'appareil a été entretenu et/ou installé de façon incorrecte

3.3. Si l'appareil a fait l'objet de mises à jour et/ou des réparations non agréées, en dehors de notre connaissance et sans notre accord préalable

3.4. Si l'appareil a été utilisé pour une fonction autre que celle pour laquelle il est conçu.

4. La garantie ne s'applique pas si l'appareil a subi des dégâts:

4.1. mécaniques

4.2. provoqués par l'introduction d'objets étrangers ou de liquides

4.3. provoqués par une catastrophe naturelle ou un accident (changement de tension réseau, foudre, etc.).

5. La société Salda ne sera en aucun cas tenue responsable des dégâts directs ou indirects résultant du non-respect des instructions d'installation et d'assemblage, d'actions délibérées ou non-intentionnelles de la part des utilisateurs ou de tierces parties.

L'état de l'appareil sera déterminé par nos techniciens lorsque ce dernier sera retourné à notre usine pour vérification.

Si le client direct estime que l'appareil est défectueux ou qu'une panne est survenue, il devra en informer le fabricant et retourner l'unité sous cinq jours ouvrés. Les frais d'expéditions sont à la charge du client.



Des améliorations et/ou des modifications pourront être apportées à ce manuel par le fabricant à tout moment afin de mettre à jour certaines informations ou pour tenir compte d'améliorations apportées et ne correspondent pas nécessairement la configuration exacte de l'appareil en question, aux programmes et/ou à l'appareil. De telles modifications seront intégrées dans les versions futures du présent manuel. Les illustrations figurant dans cette notice sont fournies à titre d'illustration seulement

12.1. BON DE GARANTIE

Délai de garantie

24 mois*

J'ai réceptionné le produit en bon état accompagné de sa notice d'utilisation. Je reconnais avoir pris connaissance des conditions de garantie et

je les accepte:

.....
Signature du client

***cf. CONDITIONS DE GARANTIE**

Cher client, nous vous remercions d'avoir choisi un produit SALDA. Toutes nos centrales de traitement d'air sont contrôlées et testées de façon rigoureuse. Ainsi, les appareils fabriqués dans nos usines sont de grande qualité et bénéficient d'une garantie de 24 mois à partir de la date d'achat (facture).

Votre avis est important pour nous et nous serons heureux de recevoir vos commentaires, votre feedback, et/ou vos suggestions concernant le fonctionnement et les caractéristiques techniques de nos appareils.

Afin d'éviter toute risque d'erreur, veuillez lire avec attention le manuel d'installation et de fonctionnement de l'appareil ainsi que toute la documentation technique s'y rapportant. Le numéro du Bon de Garantie et le numéro de série du produit figurant sur l'étiquette de couleur argent apposée sur le caisson de l'appareil doivent être identiques.

Les informations et le tampon du vendeur doivent être présents sur le Bon de Garantie et doivent être parfaitement lisibles. Il est interdit de modifier, de supprimer, ou de réécrire ces informations sous peine d'invalidation du bon de garantie en question.

En proposant ce Bon de Garantie, le fabricant satisfait aux exigences obligatoires stipulées par législation inhérente à la protection des droits des consommateurs dans le cas de produits défectueux.

Le fabricant se réserve le droit de refuser la prise en garantie dans le cas où les conditions présentées ci-après n'ont pas été respectées.

1. SIMBOLI ED ETICHETTATURA



Figura 1.1 - Etichetta

1 - Logo; 2 - Codice prodotto (SKU); 3 - Nome prodotto; 4 - Dati tecnici; 5 - Lot number; 6 - Località di produzione.

2. INFORMAZIONI GENERALI

- Leggere attentamente tutto il contenuto del presente manuale prima di effettuare l'installazione.
- La batteria può essere installata solo da personale esperto, qualificato ed opportunamente attrezzato.
- Qualora il contenuto del manuale non fosse chiaro o lasciasse adito a dubbi su installazione, uso o manutenzione del prodotto, rivolgersi al produttore o al suo rappresentante.
- Il prodotto può essere utilizzato soltanto se sono soddisfatte le condizioni descritte di seguito.
- È severamente vietato l'impiego della batteria per scopi diversi da quelli previsti o in condizioni d'impiego non adatte senza il previo consenso scritto da parte del produttore o del suo rappresentante.
- In caso di guasto è necessario informarne il produttore o il suo rappresentante, descrivere il guasto e fornire i dati riportati sull'adesivo applicato sul prodotto.
- In caso di guasto è vietato riparare e manomettere il prodotto senza il previo consenso scritto da parte del produttore o del suo rappresentante.
- È consentito effettuare lavori di smontaggio, riparazione e modifica del prodotto solo su consenso scritto del produttore o del suo rappresentante.

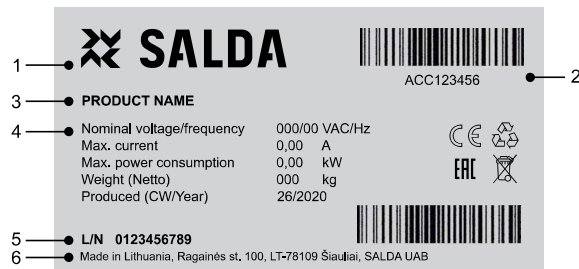
3. TRASPORTO E STOCCAGGIO

L'imballo garantisce l'integrità del prodotto in condizioni normali di trasporto.

Dopo aver tolto la batteria dall'imballaggio, controllare che non sia stata danneggiata durante il trasporto. È assolutamente vietato montare prodotti danneggiati!!!

L'imballaggio è solo un mezzo di protezione!

Caricando e scaricando le batterie, usare mezzi di sollevamento appropriati per evitare danni e lesioni. Non sollevare mai i prodotti mediante gli attacchi idrici o aereali per evitare di danneggiarli. Evitare urti o forti sollecitazioni.

Conservare le batterie in un locale asciutto in cui l'umidità relativa non superi il 70 % (a una temperatura di +20 °C), e la temperatura media sia mantenuta tra i +5 °C e +30 °C. Immagazzinare le batterie in luoghi asciutti ed al riparo dall'acqua e dallo sporco.

Evitare l'immagazzinamento per lunghi periodi. È sconsigliato lo stoccaggio per un periodo superiore ad un anno.

4. DESCRIZIONE

La batterie ad acqua calda AVS sono progettate per essere impiegate in impianti di ventilazione o trattamento aria. Sono costituite da un involucro in lamiera di acciaio zincato, da circuiti di tubi in rame e da alette in alluminio. Il loro montaggio è estremamente facile. Sono progettate per un impiego in locali chiusi e riparati.

Le batterie AVS sono concepite per riscaldare aria che sia stata preventivamente filtrata. Non filtrare l'aria prima di farla passare nella batteria può portare ad un rapido calo di efficienza nello scambio termico.

5. CONDIZIONI D'IMPIEGO

La batteria può essere impiegata esclusivamente in locali chiusi a temperatura compresa tra +5°C e +40°C e con UR non superiore al 70%.

È vietato impiegare le batterie AVS in ambienti potenzialmente contenenti materiali esplosivi.

Il dispositivo viene impiegato in sistemi di ventilazione e di condizionamento che trattino solo aria pulita (priva di composti chimici corrosivi per metalli; di sostanze aggressive per il rame, per lo zinco, per i materiali plastici, per la gomma; di particelle di sostanze dure, appiccicose e fibrose). È necessario rispettare la temperatura massima e minima ammessa del flusso d'aria (tra +5°C e +40°C).

L'umidità massima dell'aria esterna immessa è del 90%.

I valori della qualità dell'acqua non devono essere superiori a quelli indicati di seguito: la quantità complessiva degli ioni di cloro e di zolfo non deve superare i 150 mg/l (nel caso in cui siano impiegati tubi di rame, non deve superare 50 mg/l); l'ossigeno non deve superare 0,1 mg/l; l'acidità (pH) dell'acqua deve essere mantenuta tra 8,0 e 9,5; la durezza dell'acqua non deve superare 4,0 meq/l.

Prima dell'installazione verificare che le condizioni prescritte siano rispettate.

6. MISURE DI SICUREZZA

Non usare questo prodotto per scopi diversi da quelli previsti.

Non manomettere e non modificare il prodotto. Ciò può provocare guasti meccanici o funzionali.

Effettuare il montaggio e i lavori di manutenzione indossando abbigliamento e protezioni adeguate. Prestare attenzione: gli spigoli del prodotto e dei suoi componenti possono essere taglienti e appuntiti.

Non montare e non usare la batteria su supporti storti, su superfici irregolari o instabili.
 Il dispositivo deve essere fissato solidamente: ciò ne garantirà l'impiego sicuro.
 Non usare questo prodotto in ambienti saturi di esplosivi oppure in presenza di sostanze aggressive.

7. MONTAGGIO

- Solo personale esperto e qualificato può effettuare il montaggio.
- Prima di iniziare lavori di installazione, rimuovere la copertura di sicurezza (fig. S1.)
- Le batterie AVS possono essere installate solo in posizione orizzontale.
- Il montaggio del prodotto deve essere effettuato in modo solido e stabile per garantirne un impiego sicuro
- Il montaggio deve essere effettuato su una superficie piana.
- Il montaggio deve essere effettuato in modo da evitare che il peso delle canalizzazioni gravi sulla batteria danneggiandola.
- Posizionare la batteria in modo da poter accedere al lato ispezione.
- Il collegamento idraulico della batteria deve essere fatto in maniera che il peso delle tubazioni di alimentazione non gravi sugli attacchi.
- Serrando i dadi di raccordo dei condotti di alimentazione, evitare che il tubo in rame filettato ruoti su se stesso o venga sollecitato lateralmente per evitare la rottura della saldatura al circuito alettato. (fig. S3).
- Collegare la batteria in maniera che sia possibile rimuoverla facilmente in caso di necessità manutentive.
- Il flusso dell'acqua e dell'aria devono essere opposti per ottimizzare il rendimento termico della batteria. (fig. S2).

Pressione max: 1,0 MPa;
 Temp. max di esercizio: 100 °C.

S1:

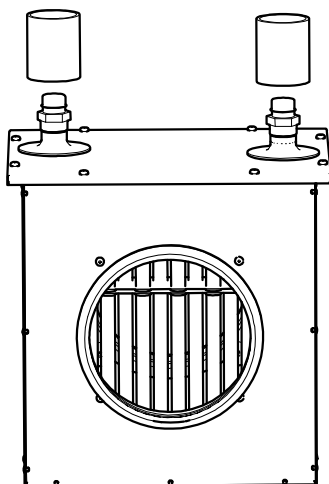

S2:

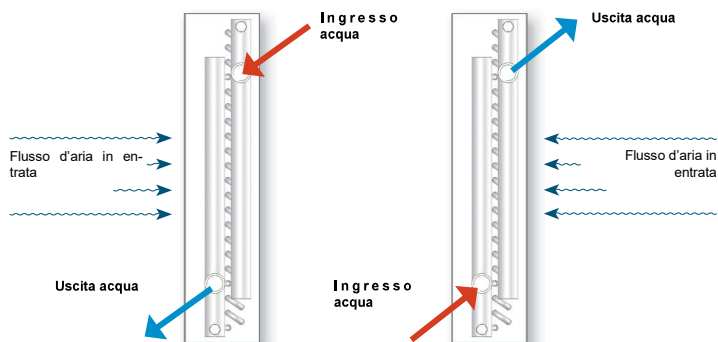

S3:

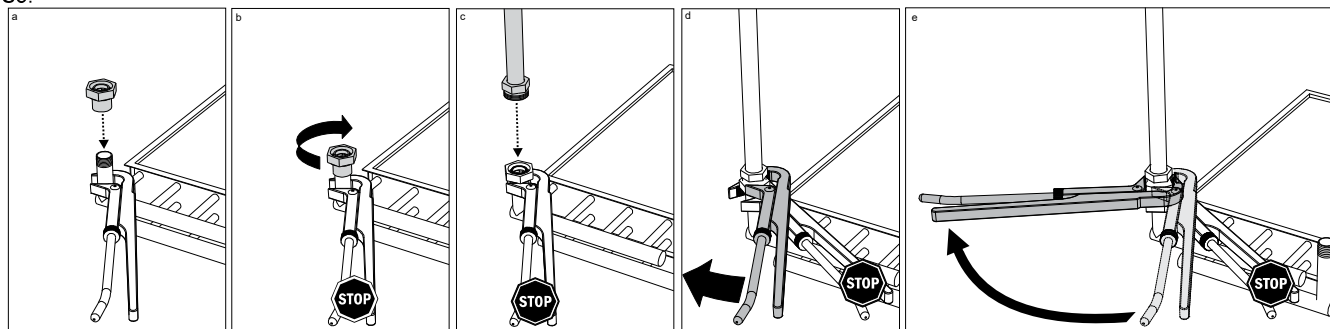

8. MANUTENZIONE

Controllo:

- Verificare la tenuta tra batteria e canalizzazioni.
- Verificare il corretto funzionamento della batteria effettuando variazioni della temperatura dell'acqua.
- Verificare la tenuta del sistema idrico.

Pulizia:

- Staccare la batteria dalla rete idrica ed aeraulica.
- Per rimuovere eventuale sporco dallo scambiatore utilizzare un aspirapolvere oppure un getto di aria compressa.
- Nel caso di sporco ostinato lavare con una soluzione tiepida di acqua e alcali che non provochi corrosione del rame e dell'alluminio.
- Verificare la tenuta dei tubicini dello scambiatore con l'ausilio dell'aria compressa.

9. CONTROLLO DEL SISTEMA DI VENTILAZIONE

- Per garantire il funzionamento efficace del prodotto è necessario effettuare il controllo di tutto il sistema di ventilazione una volta all'anno, in particolare è necessario verificare se non siano contaminate le griglie di aerazione, i dispositivi che immettono aria nei locali. Verificare se non sia contaminato il sistema delle

condotte d'aria. Se necessario, pulire i detti dispositivi o sostituirli.

10. DIMENSIONI

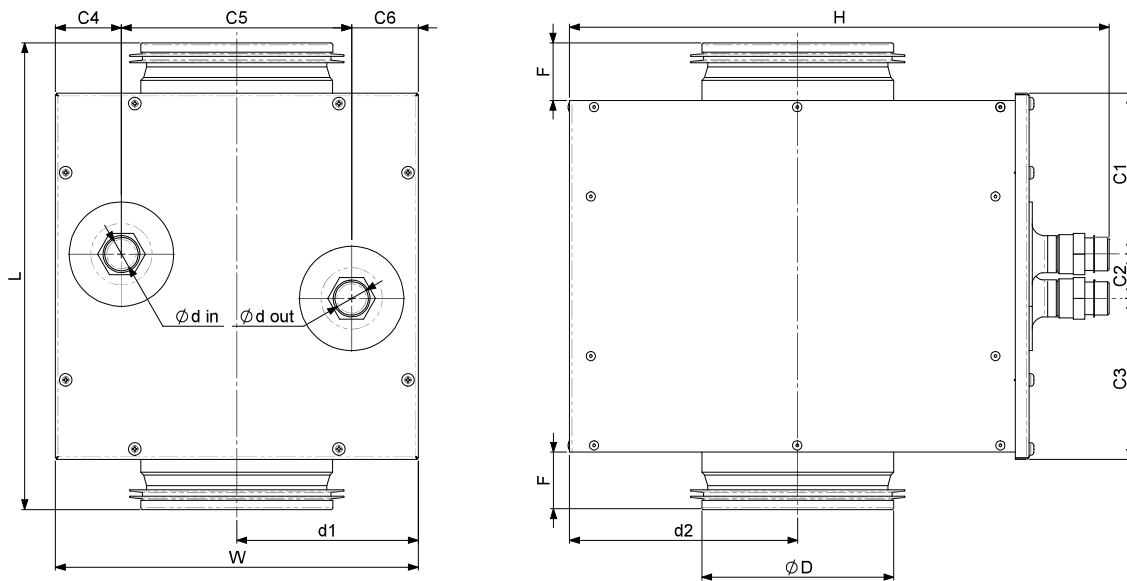

AVS		100	125 S	160	200 S	250 S	315	400	500
L	[mm]	304	304	304	304	304	318	358	358
W	[mm]	236	236	303	236	370	403	470	570
H	[mm]	352	352	352	352	405	491	585	788
øD	[mm]	100	125	160	200	250	315	400	500
ødin	[mm]	21	21	21	21	21	21	21	21
ødout	[mm]	21	21	21	21	21	21	21	21
F	[mm]	37	38	37	37	45	45	64	64
C1	[mm]	105	105	105	105	105	105	105	105
C2	[mm]	29	29	29	29	29	29	29	29
C3	[mm]	105	105	105	105	105	105	105	105
C4	[mm]	43	43	43	43	43	43	53	53
C5	[mm]	150	150	217	217	283	293	365	467
C6	[mm]	43	43	43	43	43	43	53	53
d1	[mm]	118	118	152	152	185	202	235	285
d2	[mm]	149	149	149	149	175	218	264	366
Weight	[kg]	4,6	4,6	5,4	5,4	7,4	8,5	17	20,93

11. DICHIARAZIONE DI CONFORMITA'

Produttore

SALDA, UAB
 Ragainés g. 100
 LT-78109 Šiauliai, Lithuania
 Tel.: +370 41 540415
 www.salda.lt

Di seguito si dichiara che i prodotti sotto elencati - Recuperatori di calore:

AVS/SVS/SVS V*

(dove con "*" si indica la tipologia di prodotto e di installazione)

Qualora siano state trasportate ed installate seguendo le sopra riportate istruzioni, rispettano tutti i requisiti contenuti nelle seguenti direttive:

Direttiva Macchine 2006/42/EC
Direttiva Attrezzature a Pressione 2014/68/EU

Sono stati seguiti i seguenti standard armonizzati:

LST EN ISO 12100:2011 - Sicurezza macchine - Principi progettuali generali - Valutazione e riduzione dei rischi
 LST EN 378-2:2008+A2:2012 - Sistemi di refrigerazione e pompe di calore - Sicurezza e requisiti ambientali - Parte 2: Progetto, costruzione, marcatura e documentazione.

Tale dichiarazione decade qualora il prodotto sia stato modificato.

Organismo notificato: VŠĮ Technikos priežiūros tarnyba, Naugarduko g. 41, LT – 03227 Vilnius, Lithuania, codice identificativo 1399.

Qualità: l'attività di SALDA UAB segue le linee guida dello standard internazionale **ISO 9001:2015**.

Data 2020-01-23



Giedrius Taujenis
 Direttore Sviluppo Prodotto

12. GARANZIA

1. Tutti i prodotti prima di venire spediti vengono testati in condizioni operative reali. Il risultato del protocollo di collaudo viene spedito assieme al prodotto. Il prodotto viene avviato alla spedizione sempre in condizioni ottimali e pronto per l'uso. La garanzia sul prodotto decorre dalla data di fatturazione.
2. In caso di danni riportati dal prodotto durante il trasporto, il cliente deve sporgere reclamo nei confronti del trasportatore, poiché il produttore non si assume alcuna responsabilità per il trasporto.
3. La garanzia non è valida:
 - 3.1. quando le istruzioni relative a trasporto, installazione a manutenzione del prodotto non sono state seguite;
 - 3.2. quando il prodotto è stato montato o mantenuto in maniera non conforme;
 - 3.3. quando il prodotto è stato modificato o riparato da personale non autorizzato direttamente dal produttore;
 - 3.4. quando il prodotto è stato utilizzato per scopi diversi da quelli per cui è stato progettato;
 - 3.5. La Società SALDA UAB non è responsabile per danni a cose o persone qualora le unità ventilanti siano state fornite prive del sistema di controllo e questo sia stato fornito da terzi o dal cliente stesso. La garanzia del produttore non copre quelle unità o componenti che siano state danneggiate a causa dell'utilizzo di sistemi di controllo non forniti dal produttore stesso.
4. La garanzia qualora si verificano i seguenti casi:
 - 4.1. in caso di danno meccanico allo scafo dell'unità;
 - 4.2. danni dovuti all'ingresso nell'unità di oggetti o liquidi;
 - 4.3. danni dovuti a fenomeni naturali o cause esterne (sbalzi di tensione, fulmini, ecc.).
5. Il produttore non si assume alcuna responsabilità per danni causati dai propri prodotti sia direttamente che indirettamente, qualora tali danni siano stati causati da non corretta installazione oppure da un uso non corretto volontario o meno da parte di terzi.

Le evenienze sopra riportate sono facilmente rilevabili quando il prodotto viene ispezionato presso la sede del produttore. Qualora il cliente finale rilevi danni o malfunzionamenti, deve informare tempestivamente il produttore entro 5 giorni lavorativi e rispedire il prodotto difettoso al produttore stesso a proprie spese.



Il costruttore si riserva il diritto di modificare i dati del presente documento senza preavviso, sia in caso di errori tipografici sia in caso di avvenute modifiche o migliorie sui prodotti oppure sulle applicazioni di comando. Eventuali modifiche saranno riportate in successive versioni del presente documento. Tutte le figure sopra riportate hanno carattere illustrativo e potrebbero differire rispetto ai prodotti.

12.1. CERTIFICATO DI GARANZIA

Durata della garanzia

24 mesi*

Abbiamo ricevuto il prodotto in buono stato e pronto all'uso ed il relativo manuale di uso e manutenzione. Ho letto e accetto i termini e le condizioni di garanzia:

.....
 Firma del cliente

*vedere CONDIZIONI DI GARANZIA.

Gentile Cliente, nel ringraziarLa per la preferenza accordataci Le segnaliamo che tutti i nostri prodotti vengono ispezionati e testati accuratamente prima di essere spediti. Soltanto prodotti di alta qualità e perfettamente funzionanti vengono mandati in consegna. La garanzia di 24 mesi decorre a partire dalla data di fatturazione dei beni.

Il Vostro parere per noi è fondamentale, pertanto saremo lieti di ricevere commenti, suggerimenti e riscontri sull'aspetto tecnico ed operativo dei nostri prodotti.

Per evitare incomprensioni, La preghiamo di leggere attentamente questo manuale così come tutta la documentazione tecnica riguardante il prodotto. Verifichi che il numero di serie riportato sul coupon di garanzia e sull'etichetta argentata a bordo macchina corrispondano.

Il coupon di garanzia sarà considerato valido soltanto se dotato di timbro leggibile del distributore. Coupon che riportino dati alterati, cancellati o riscritti non saranno considerati validi ai fini della garanzia.

Mediante il coupon di garanzia il costruttore si assume la piena responsabilità del rispetto dei diritti del consumatore finale qualora fossero rilevati difetti ed anomalie del prodotto.

Qualora le condizioni di garanzia sopra riportate non siano state rispettate il costruttore si riserva il diritto di non dare seguito al servizio gratuito di garanzia.

[EN] UNIT'S MAINTENANCE TABLE [LT] GAMINIO PRIEŽIŪROS LENTELĖ [DE] WARTUNGSTABELLE DES PRODUKTES [RU] ТАБЛИЦА ОБСЛУЖИВАНИЕ ПРОДУКТА [FR] TABLEAU D'ENTRETIEN DE L'APPAREIL [IT] TABELLA PER LA MANUTENZIONE DELL'UNITÀ

[EN] Product name*
 [LT] Gaminio pavadinimas*
 [DE] Produktname*
 [RU] Название продукта*
 [FR] Nom du produit*
 [IT] Modello*

[EN] LOT number*
 [LT] LOT numeris*
 [DE] LOT Nummer*
 [RU] LOT номер*
 [FR] Numéro LOT*
 [IT] Numero di serie LOT*

[EN] Installation	[EN] Interval	[EN] Date	[LT] Data	[DE] Datum	[RU] Дата	[FR] Date	[IT] Data
[LT] Pajungimas	[LT] Intervalas						
[DE] Installation	[DE] Intervall						
[RU] Подключение	[RU] Интервал						
[FR] Installation	[FR] Périodicité						
[IT] Installazione	[IT] Intervallo di tempo						
[EN] Fan cleaning	[EN] Once a year**						
[LT] Ventilatoriaus valymas	[LT] Kartą per metus**						
[DE] Ventilator Reinigung	[DE] Einmal im Jahr**						
[RU] Очистка вентилятора	[RU] Один раз в год**						
[FR] Nettoyage ventilateur	[FR] Annuellement**						
[IT] Pulizia dei ventilatori	[IT] Una volta l'anno**						

[EN] Filter replacement	[EN] Every 3-4 months**						
[LT] Filtrų keitimas	[LT] Kas 3-4 mėnesius**						
[DE] Filterwechsel	[DE] Alle 3-4 Monate**						
[RU] Замена фильтров	[RU] Каждые 3-4 месяцев**						
[FR] Remplacement du filtre	[FR] Tous les 3-4 mois**						
[IT] Sostituzione dei filtri	[IT] Ogni 3-4 mesi**						

* - [EN] Look at the product label. [LT] Žiūrėti ant gaminio lipduko. [DE] Sehen Sie in der Produktetikett. [RU] Смотреть на этикетку продукта. [FR] se référer aux informations sur l'étiquette de l'appareil. [IT] Vedere etichetta sul prodotto.

** - [EN] At least. [LT] Ne rečiau kaip. [DE] Mindestens. [RU] Не менее. [FR] Au minimum. [IT] Minimo.

[EN] **NOTE.** The purchaser is required to fill in the "Product maintenance table". [LT] **PASTABA.** Produktą įsigijęs asmuo privalo pildyti "Gaminio priežiūros lentelę". [DE] **HINWEIS.** Der Käufer ist verpfl ichtet, "Wartungstabelle des Produktes" zu füllen. [RU] **ПРИМЕЧАНИЕ.** Покупатель обязан заполнить "Таблицу обслуживание продукта". [FR] **NOTE.** L'acheteur est tenu de remplir le "Tableau d'entretien de l'appareil". [IT] **NOTA:** da compilare a cura del cliente.

