



AMBERAIR COMPACT S-R H

FR CONSIGNES D'UTILISATION, D'INSTALLATION ET DE MAINTENANCE



www.salda.it

1. SOMMAIRE

1. SOMMAIRE	2
2. INSTRUCTIONS DE SÉCURITÉ ET PRÉCAUTIONS	4
2.1. INTERRUPTEUR DE SÉCURITÉ	4
2.2. DANGERS ET RISQUES DE BLESSURES	4
2.3. PROTECTIONS DE SÉCURITÉ	5
3. GÉNÉRALITÉS	5
3.1. DOMAINE D'APPLICATION	5
3.2. INFORMATIONS SUR LE PRODUIT	5
3.3. SYMBOLES ET MARQUAGE	5
3.4. VERSIONS ET DISPOSITION DES VENTILATEURS	6
3.4.1. CONNECTEURS ÉLECTRIQUES	6
3.5. CONCEPTION MÉCANIQUE	7
3.6. UTILISATION PRÉVUE	7
3.7. COMMANDE DE LA CENTRALE DE TRAITEMENT D'AIR	7
3.8. INTERFACE DE COMMUNICATION	7
4. INSTALLATION	9
4.1. GÉNÉRALITÉS	9
4.2. RÉCEPTION DES PRODUITS	9
4.3. LEVAGE	9
4.4. TRANSPORT ET STOCKAGE	10
4.5. DÉBALLAGE	10
4.6. PAQUET STANDARD DE COMPOSANTS	11
4.7. EMBLACEMENT DE MONTAGE	12
4.8. RACCORDEMENT DES SECTIONS DE LA CENTRALE	13
4.8.1. RACCORDEMENT DES PIÈCES MÉCANIQUES	13
4.8.2. RACCORDEMENT DES PIÈCES ÉLECTRIQUES	15
4.9. MONTAGE SUR LE TOIT (ACCESSOIRE)	15
4.10. RACCORDEMENT D'UN DISPOSITIF DE CHAUFFAGE/DE REFROIDISSEMENT EXTERNE (ACCESSOIRE)	16
4.11. RACCORDEMENT DES GAINES	16
4.12. INSTALLATION DU CAPTEUR DE TEMPÉRATURE DU SOUFLAGE D'AIR	17
4.13. ROUTAGE DE CÂBLES POUR UNE BATTERIE DE CHAUFFAGE/REFROIDISSEMENT EXTERNE (COMFORT BOX)	17
4.14. POSITION DE MONTAGE DU MODULE MB-GATEWAY WEB	18
4.15. RACCORDEMENT DES BATTERIES À EAU	19
4.16. RACCORDEMENT DE LA CENTRALE AU RÉSEAU ÉLECTRIQUE	20
4.17. PROTECTION DU SYSTEME	21
4.18. CONNEXION D'UN DISPOSITIF EXTERNE	21
4.19. RACCORDEMENT DES ACCESSOIRES	22
4.19.1. REGISTRES DE PRISE D'AIR NEUF ET D'EVACUATION D'AIR	22
4.19.2. PROTECTION COUPE-FEU ET PROTECTION DE CHEMINEE (ENTRÉES COUPE-FEU, CLAPETS)	23
4.19.3. BATTERIE DE CHAUFFAGE OU REFROIDISSEMENT EXTERNE (SERPENTIN 2)	25
4.19.4. BATTERIE DE PRÉCHAUFFAGE EXTERNE (SERPENTIN 3)	28
4.19.5. CAPTEURS DE LA QUALITÉ DE L'AIR AVEC SORTIE ANALOGIQUE	30
4.19.6. BATTERIE DE REFROIDISSEMENT DX OU BATTERIE DE CHAUFFAGE/REFROIDISSEMENT CHANGE-OVER INTÉGRÉES	31
4.19.7. SORTIES D'INDICATEURS EXTERNES ET COMMUTATEURS PERSONNALISÉS	32

5. MISE EN SERVICE	33
5.1. GÉNÉRALITÉS	33
5.2. OPÉRATIONS AVANT LE PREMIER DÉMARRAGE	33
5.3. CHANGEMENT DU TYPE DE REGLAGE DES VENTILATEURS	34
5.4. RÉGLAGE DU PRESSOSTAT	36
5.5. CONFIGURATION DES ACCESSOIRES	36
5.5.1. ACCÈS AUX PARAMÈTRES DE CONFIGURATION	36
5.5.2. CLAPETS D'AIR ET CLAPETS COUPE-FEU	37
5.5.3. ENTRÉES DE PROTECTION COUPE-FEU ET PROTECTION DE CHEMINEE	37
5.5.4. BATTERIE DE CHAUFFAGE OU REFRROIDISSEMENT EXTERNE (SERPENTIN 2)	37
5.5.5. BATTERIE DE PRÉCHAUFFAGE EXTERNE (SERPENTIN 3)	38
5.5.6. CAPTEURS DE LA QUALITÉ DE L'AIR AVEC SORTIE ANALOGIQUE	38
5.5.7. COMMUTATEURS PERSONNALISÉS	38
5.6. UTILISATION DE LA CENTRALE	38
5.6.1. PANNEAU DE COMMANDE À DISTANCE ST-SA-CONTROL ET APPLICATION SALDA AIR	39
5.6.2. INTERFACE WEB	40
6. MAINTENANCE	41
6.1. INTERVALLES D'ENTRETIEN	41
6.2. OUVERTURE DE LA PORTE	42
6.3. RETIRER LA PORTE AVANT	43
6.4. RETIRER LE COUVERCLE ARRIÈRE	43
6.5. REMPLACEMENT DU FILTRE	43
6.6. MAINTENANCE DE L'ÉCHANGEUR DE CHALEUR	44
6.7. ENTRETIEN DES VENTILATEURS	44
6.8. ENTRETIEN DE LA BATTERIE DE CHAUFFAGE ÉLECTRIQUE	45
6.9. ENTRETIEN DE LA BATTERIE EAU CHAUDE	45
6.10. CONTRÔLE DES REGISTRES	46
6.11. MAINTENANCE DU TABLEAU DE COMMANDE	46
7. DÉPANNAGE	47
7.1. NOTIFICATIONS DU SYSTÈME	47
7.2. DÉFAILLANCES POSSIBLES ET RÉOLUTION DES PROBLÈMES	47
8. DONNÉES TECHNIQUES	48
8.1. DIMENSIONS	48
8.2. CONNEXION AUX BORNES DE CÂBLAGE	84
8.3. DONNÉES ÉLECTRIQUES	89
8.4. DONNÉES DE FILTRE	93
8.5. DONNÉES DE SÉCURITÉ	93
8.6. SCHÉMA DE TUYAUTERIE ET D'INSTRUMENTATION	94
9. ANNEXES	96
9.1. TABLEAU DE DONNÉES D'ÉCOCONCEPTION	96
9.2. COMPOSANTS DE LA CENTRALE DE TRAITEMENT D'AIR	101
9.3. ÉLIMINATION	101
9.4. DÉCLARATION DE CONFORMITÉ	102
9.5. GARANTIE	103
9.6. BON DE GARANTIE LIMITÉE	103



Le fabricant se réserve le droit de modifier cette fiche technique à tout moment et sans préavis en cas d'erreurs typographiques ou d'informations inexactes, ainsi qu'après amélioration des applications et/ou des appareils. Ces modifications seront incluses dans les nouvelles éditions de la fiche technique. Toutes les illustrations sont fournies uniquement à titre informatif et peuvent donc différer de l'appareil d'origine. La dernière version du manuel est disponible sur <https://select.salda.it>.

2. INSTRUCTIONS DE SÉCURITÉ ET PRÉCAUTIONS

Lisez attentivement ces instructions avant d'installer et d'utiliser cet appareil. L'installation, le raccordement et l'entretien doivent être effectués par un technicien qualifié et conformément aux réglementations et législations locales.

La société décline toute responsabilité en cas de blessures ou de dommages matériels si les exigences en matière de sécurité ne sont pas respectées ou si l'appareil est modifié sans l'autorisation du fabricant.

Principales règles de sécurité

Danger



- Avant de procéder à tout branchement électrique et/ou toute action de maintenance, assurez-vous que l'appareil est débranché du réseau électrique et que toutes les parties mobiles de l'appareil sont à l'arrêt.
- Assurez-vous que les ventilateurs ne sont pas accessibles à travers des gaines d'air ou des piquages.
- Si vous remarquez la présence de liquide sur des composants ou connexions électriques sous tension, mettez l'appareil à l'arrêt.
- Ne branchez pas l'appareil sur un réseau électrique dont le voltage diffère de celui mentionné sur l'étiquette ou sur le boîtier.
- La tension électrique du réseau doit être conforme aux paramètres électrotechniques mentionnés sur l'étiquette.
- L'appareil doit être raccordé à la terre conformément à la réglementation qui s'applique à l'installation d'appareils électriques. Il est interdit de mettre sous tension et d'utiliser un appareil qui n'est pas relié à la terre. Respectez les exigences spécifiées sur les étiquettes de l'appareil signalant un danger.

Avertissements



- Les connexions électriques et/ou opérations de maintenance de l'appareil doivent être réalisées par un technicien qualifié en conformité avec les instructions du fabricant et les exigences de sécurité en vigueur.
- Afin de réduire les risques lors de l'installation et la maintenance, il est nécessaire de porter des vêtements de sécurité.
- Faites attention aux angles tranchants lors de l'installation et des interventions de maintenance.
- Ne touchez pas les éléments de chauffage avant que ces derniers ne se soient pas complètement refroidis.
- Certains appareils sont lourds, soyez prudents lors de leur manipulation et de leur installation. Utilisez des équipements de levage adaptés.
- Lors du raccordement de l'appareil au réseau électrique, il est nécessaire de prévoir un disjoncteur de calibre approprié.
- Utilisez les équipements de sécurité appropriés (gants, lunettes de protection) lors de l'exécution des travaux d'installation ou de réparation.
- L'équipement doit être installé conformément aux instructions d'installation et de maintenance.
- La maintenance de l'équipement doit être effectuée uniquement selon les instructions ci-dessous.
- Si le cordon d'alimentation est endommagé, il doit être remplacé par le fabricant ou son technicien, ou par une personne dûment qualifiée, afin d'écartier tout danger.
- Ne percez pas le caisson de l'appareil et n'utilisez pas de vis autotaraudeuses dans des endroits non prévus à cet effet, car les fils et les tubes à l'intérieur du caisson pourraient être endommagés.

Avertissements!



- Si l'appareil est installé dans un environnement froid, assurez-vous que tous les raccordements et les gaines sont correctement isolés. Dans tous les cas, les gaines de prise d'air neuf et d'évacuation d'air doivent être isolées.
- Les ouvertures des gaines doivent être recouvertes lors du transport et l'installation.
- Veillez à ne pas endommager la batterie de chauffage lors du branchement des tuyaux au chauffe-eau. Utilisez une clé pour serrer.

Avant la mise en service de l'appareil



- Assurez-vous qu'il n'y a pas d'objets étrangers à l'intérieur de l'appareil ;
- Vérifiez manuellement les ventilateurs pour vous assurer qu'ils ne sont pas obstrués ou bloqués ;
- Assurez-vous que tous les composants et accessoires sont connectés conformément au schéma de câblage ou aux instructions fournies.

2.1. INTERRUPTEUR DE SÉCURITÉ

L'interrupteur de sécurité est utilisé pour isoler la centrale de traitement d'air de la source d'alimentation électrique. Le démarrage et l'arrêt de la centrale doivent être effectués par un dispositif de commande externe. L'interrupteur de sécurité doit être désactivé avant de procéder au stockage de la centrale, à son entretien ou à sa réparation.

2.2. DANGERS ET RISQUES DE BLESSURES

Zones à risque avec des pièces mobiles

Les pièces mobiles typiques sont les hélices des ventilateurs.

Les trappes de visite verrouillables empêchent tout contact avec les ventilateurs.



N'ouvrez pas les portes pendant le fonctionnement de la CTA.
Attendez l'arrêt des ventilateurs avant d'ouvrir la trappe.
Conservez les clés dans un endroit sûr, séparément de la centrale de traitement d'air.

2.3. PROTECTIONS DE SÉCURITÉ

Le couvercle de l'armoire électrique sert de protection de sécurité.

Le retrait de la protection de sécurité ne doit être effectué que par un électricien qualifié ou des techniciens de maintenance formés.



La centrale doit être complètement isolée du réseau électrique en positionnant le sectionneur de sécurité sur OFF avant de retirer la protection de sécurité.

Lorsque la centrale de traitement d'air fonctionne, les protections de sécurité doivent toujours être montées, toutes les trappes de visite doivent être fermées.

3. GÉNÉRALITÉS

3.1. DOMAINE D'APPLICATION



Ne convient pas pour les piscines, les saunas et autres locaux similaires.

Les centrales AmberAir Compact S sont conçues pour des applications de ventilation générale, telle que dans les bureaux, les bâtiments scolaires, les bâtiments publics, les boutiques, etc.

Si les unités dotées de connexions latérales sont installées à l'extérieur, il faut prévoir un toit pour les protéger des précipitations. Si les accessoires de gaine sont installés à l'extérieur, ils doivent être isolés.

La centrale AmberAir Compact S est conçue et testée pour fonctionner à des température ambiantes et de prise d'air de -23°C jusqu'à +40°C.

3.2. INFORMATIONS SUR LE PRODUIT

Ce manuel comprend les informations nécessaires à l'installation et à la maintenance de l'unité de récupération de chaleur de type AmberAir Compact S fabriquée par SALDA UAB. Les unités sont disponibles avec les options de modèle suivantes :

AmberAir Compact S-R-1500-H-E-R-C1 AlZn

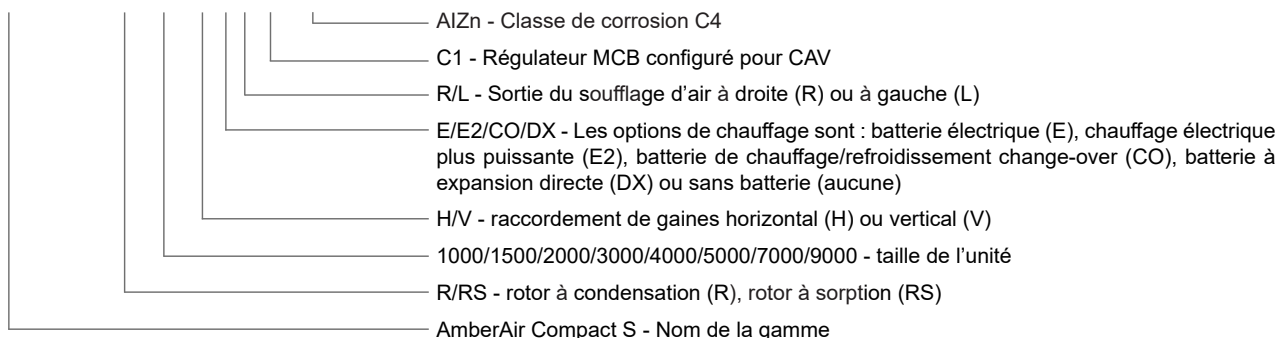

3.3. SYMBOLES ET MARQUAGE



Avertissement – attention



Informations supplémentaires

Veillez coller l'étiquette signalétique sur la centrale (bien en évidence) ou sur l'emplacement prévu à cet effet dans le manuel technique afin de conserver les informations importantes sur l'appareil.

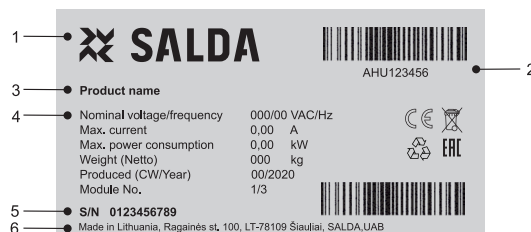

Fig. 3.3.1 Étiquette signalétique

1 - Logo ; 2 - Code du produit (UGS) ; 3 - Nom du produit ; 4 - Données techniques ; 5 - Numéro de série ; 6 - Lieu de production.



Fig. 3.3.2 Indications pour le raccordement des gaines.

ODA - prise d'air neuf ; SUP - pusion d'air ; ETA - extraction d'air ; EHA - évacuation d'air.

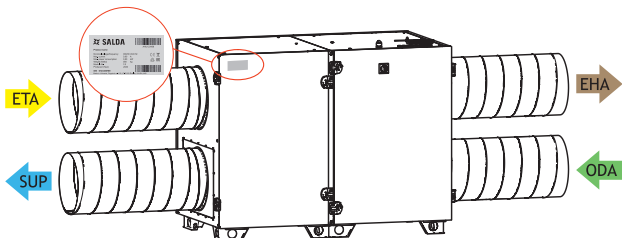

Fig. 3.3.3 Emplacement de l'étiquette signalétique et indication de raccordement des gaines AmberAir Compact-S-R-1000-1500-2000-H (Côté gauche)

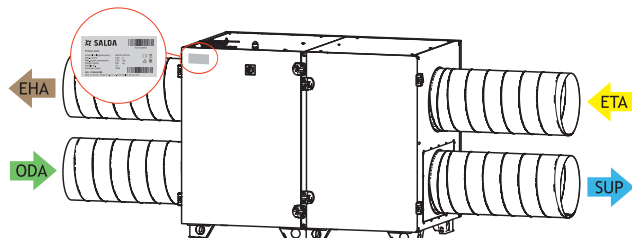

Fig. 3.3.4 Emplacement de l'étiquette signalétique et indication de raccordement des gaines AmberAir Compact-S-R-1000-1500-2000-H (Côté droit)

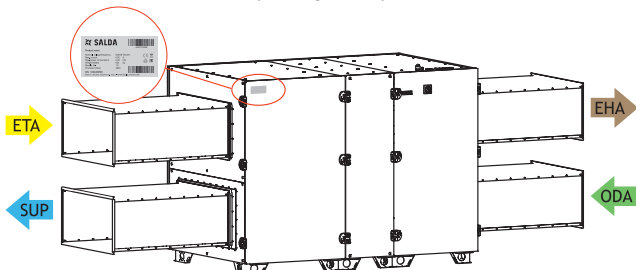

Fig. 3.3.5 Emplacement de l'étiquette signalétique et indication de raccordement des gaines AmberAir Compact-S-R-3000-4000-5000-H (Côté gauche)

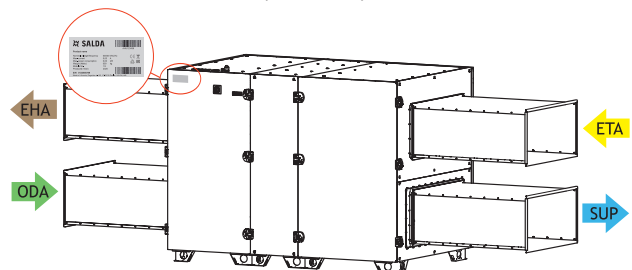

Fig. 3.3.6 Emplacement de l'étiquette signalétique et indication de raccordement des gaines AmberAir Compact-S-R-3000-4000-5000-H (Côté droit)

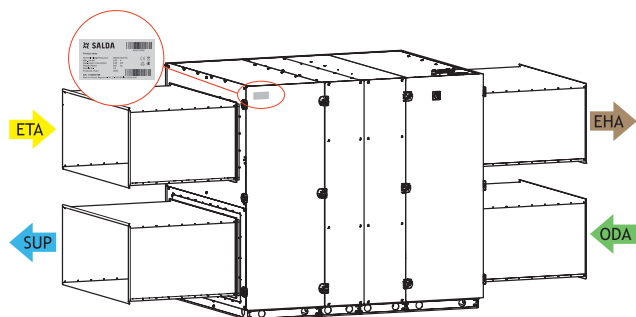

Fig. 3.3.7 Emplacement de l'étiquette signalétique et indication de raccordement des gaines AmberAir Compact-S-R-7000-9000-H (Côté gauche)

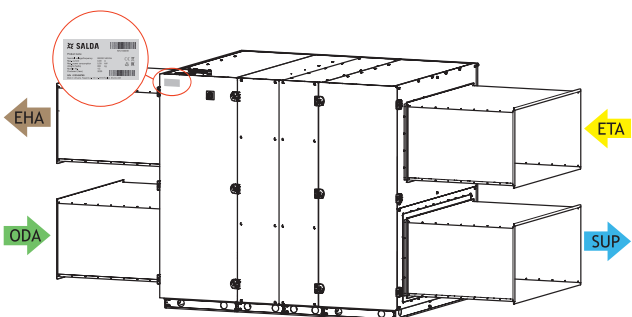

Fig. 3.3.8 Emplacement de l'étiquette signalétique et indication de raccordement des gaines AmberAir Compact-S-R-7000-9000-H (Côté droit)

REMARQUE : Les gaines ne font pas partie de l'appareil.

3.4. VERSIONS ET DISPOSITION DES VENTILATEURS

L'interrupteur de sécurité est monté sur l'enveloppe de l'unité.

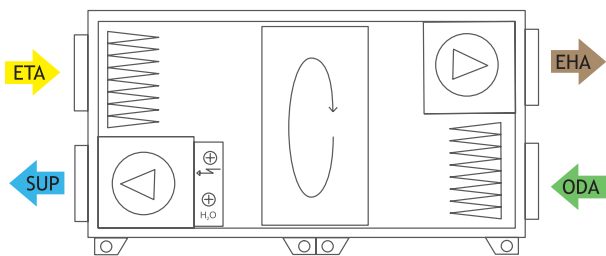

Fig. 3.4.1 AmberAir Compact S-R H (Côté gauche)

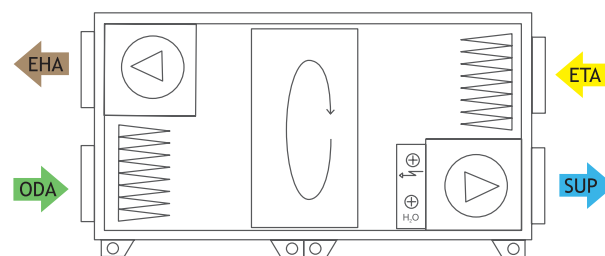
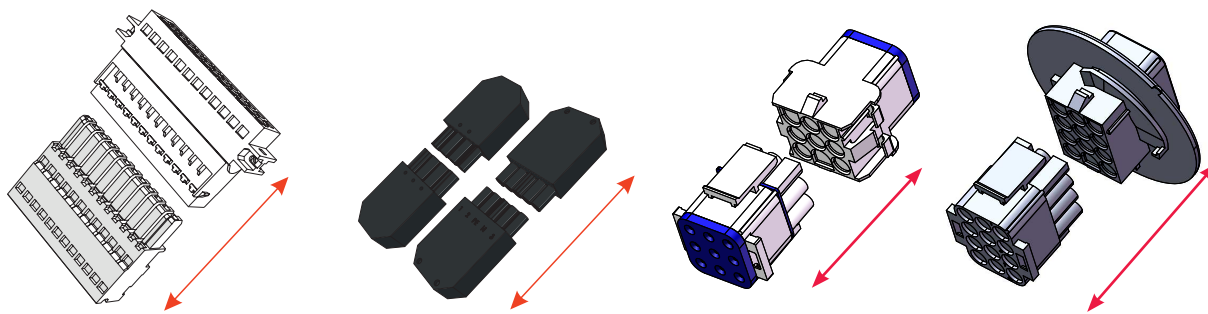

Fig. 3.4.2 AmberAir Compact S-R H (Côté droit)

3.4.1. CONNECTEURS ÉLECTRIQUES

De nombreux composants électriques de la centrale (batterie de chauffage électrique, ventilateurs, la section comprenant l'échangeur de chaleur, panneau de commande) sont équipés de connecteurs électriques. Les câbles et les fils de ces composants peuvent être facilement déconnectés de/connectés à la centrale à l'aide de connecteurs lorsque des travaux de maintenance ou de réparation sont effectués.



3.5. CONCEPTION MÉCANIQUE

L'AmberAir Compact est disponible en 8 tailles pour la version avec des raccordements horizontaux (H) des gaines (H) et en 6 tailles pour la version avec des raccordements verticaux (V) des gaines.

La paroi extérieure en tôle d'acier est peinte en RAL7040. Les poignées sont noires. Surface intérieure : tôle d'acier galvanisé ou AlZn. Classe de résistance à la corrosion C3 ou C4.

Épaisseur de l'isolation du panneau - 50 mm (laine minérale).

La centrale AmberAir Compact est équipée de filtres à poches ePM10 65% (M5) et ePM1 55% (F7).

Les ventilateurs de pulsion et d'extraction sont équipés de pales inclinées vers l'arrière. Les ventilateurs sont à entraînement direct et sont dotés d'un réglage à vitesse variable.

Paramètres de l'enveloppe : D1 (M), L1 (M), F9, T2, TB2.

3.6. UTILISATION PRÉVUE

Les unités de traitement d'air sont destinées à assurer la ventilation et, selon les réglages, la récupération de chaleur, le chauffage de l'air ou le "free-cooling".

Les niveaux sonores peuvent dépasser 60 dB(A) selon la charge et la taille de l'unité (voir select.salda.it pour des informations détaillées).

L'unité est équipée d'un échangeur de chaleur et d'un réchauffeur (ou refroidisseur) pour compenser les pertes de chauffage/refroidissement pendant la ventilation de la pièce, nous ne recommandons donc pas d'utiliser l'unité comme source principale de chaleur/froid de la pièce. Il peut arriver que l'unité n'atteigne pas la température de l'air soufflé programmée si la température réelle de la pièce diffère considérablement de la température souhaitée, car cela entraînera un fonctionnement inefficace de l'échangeur de chaleur.

L'appareil n'est pas conçu pour transporter des particules solides dans l'air. Cet appareil ne doit pas être utilisé dans des pièces où il existe un risque de dégagement de gaz explosifs.

Nous recommandons de ne pas éteindre l'appareil pendant la première année d'utilisation, mais de le laisser fonctionner en mode minimal (20%).

En raison de l'humidité présente dans les structures du nouveau bâtiment, il y a un risque de formation de condensats à l'intérieur et à l'extérieur de l'unité. Le fonctionnement continu de l'appareil réduira considérablement le risque de condensation.

Nous vous recommandons de toujours laisser l'appareil allumé, car cela garantira un bon climat intérieur et réduira le risque de condensation sur les murs. L'appareil peut être mis hors tension lors d'une inspection de maintenance ou d'un changement de filtre.

Si l'unité est installée dans une pièce à forte humidité, il y a un fort risque de formation de condensats sur les parois de l'unité par temps froid à l'extérieur.

3.7. COMMANDE DE LA CENTRALE DE TRAITEMENT D'AIR

Les unités AmberAir Compact sont équipées de régulateurs MCB efficaces sur base de microcontrôleurs. Tous les composants actifs de la centrale sont gérés par un régulateur MCB avec de nombreuses fonctions pour un fonctionnement efficace de la centrale de traitement d'air. Les utilisateurs ont accès à la configuration du régulateur pour modifier les paramètres de réglage ou ajouter de nouveaux dispositifs au système de traitement d'air. Les utilisateurs peuvent également se connecter au régulateur et surveiller l'état de la centrale ou modifier les paramètres d'environnement préférés.

3.8. INTERFACE DE COMMUNICATION

La centrale de traitement d'air peut être commandée par un panneau de commande à distance, une interface Web ou une application mobile via MB-Gateway et GTB (Gestion technique du bâtiment). Voir tableau ci-dessous pour plus d'informations.

Via MB-GATEWAY	Panneaux de commande à distance	Connexion directe GTB	Communication sans fil
Interface Web Application mobile SALDA AIR GTB via Modbus TCP/IP GTB via BACnet IP	ST-SA-Control	Modbus RTU (RS485)	MB-GATEWAY + routeur WIFI

Modbus RTU se raccorde au bornier X8 du régulateur MCB (voir la section « **CONNEXION AUX BORNES DE CÂBLAGE** »). Par défaut, le régulateur est configuré avec les réglages du port RS485 :

Vitesse de transmission : 19200 bits/s
Données : 8 bits
Parité : Pair
Bit d'arrêt : 1
Adresse Modbus : 1

Connecteur X18 MCB pour la commande à distance.
 Connecteur X19 MCB pour GTB.
 Dip switch S1 DIP pour X19.

Commutateur	Position	But
S1	1	Charge de terminaison de 120 Ohm (Marche/Arrêt)
	2	Résistance de tirage ligne RS de 1 kOhm (Marche/Arrêt)
	3	Résistance de rappel ligne RS de 1 kOhm (Marche/Arrêt)

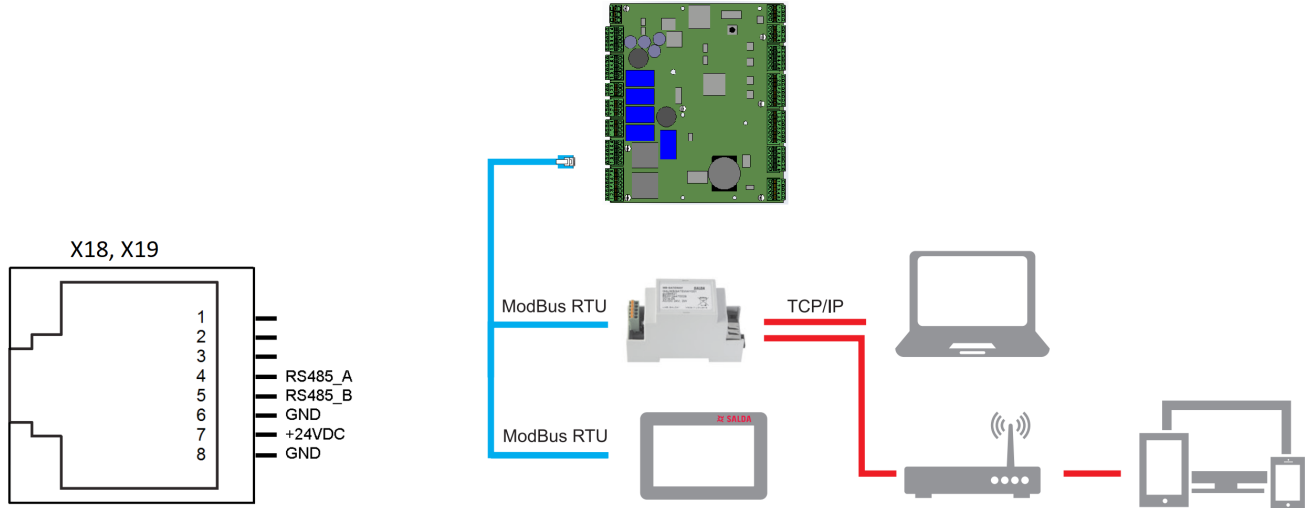

4. INSTALLATION

4.1. GÉNÉRALITÉS

Le personnel doit être formé avant de pouvoir utiliser la centrale. Les dommages à la centrale ou aux composants n'est sont pas couverts par la garantie si les conditions de sont pas remplies.

Les plaques d'identification du produit sont situées sur le côté servitude de la centrale de traitement d'air.

La centrale de traitement d'air est livrée dans un emballage spécial.

Les accessoires commandés sont fournis dans des paquets séparés.

4.2. RÉCEPTION DES PRODUITS

Chaque appareil est soigneusement vérifié avant le transport. Lors de la réception des produits, il est recommandé de vérifier que les produits livrés n'ont subi aucun dommage pendant le transport. Si des dommages sont constatés sur la centrale, contactez immédiatement le représentant de la société de transport. Si vous constatez que le produit livré n'est pas conforme, veuillez informer le représentant du fabricant.

4.3. LEVAGE

Le produit peut être soulevé avec un chariot élévateur ou une grue à l'aide d'élingues. Lors du levage avec un chariot élévateur, la longueur de la fourche doit être supérieure à la longueur ou à la largeur du produit (selon la version du produit).

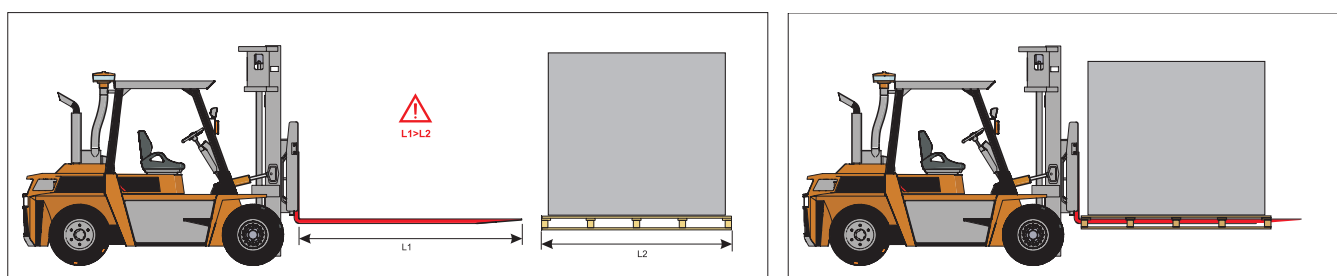

Fig. 4.3.1 AmberAir Compact S-R-1000-9000-H Levage par chariot élévateur

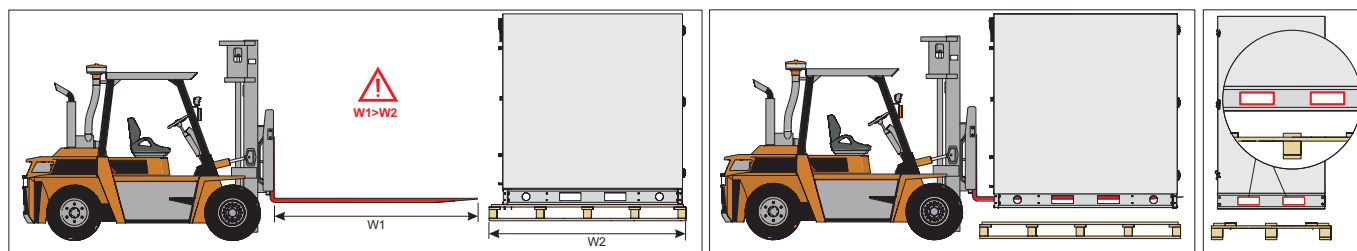

Fig. 4.3.2 AmberAir Compact S-R-7000-9000-H Levage par chariot élévateur

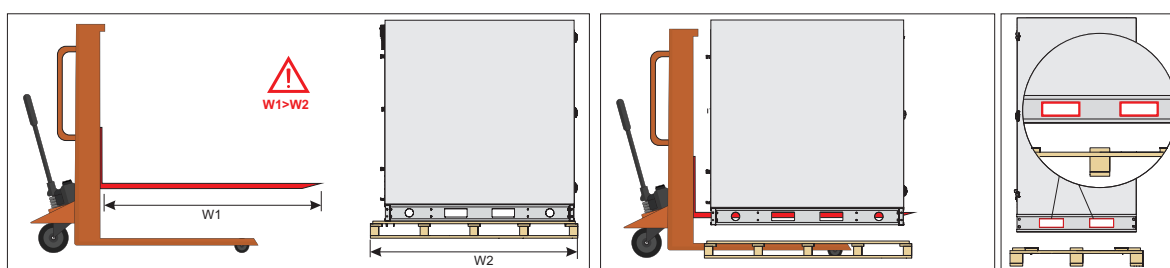

Fig. 4.3.3 AmberAir Compact S-R-7000-9000-H Soulèvement à l'aide d'un transpalette



Seuls les appareils placés sur des palettes peuvent être manipulés afin d'éviter d'endommager le caisson.

Lorsque vous soulevez le produit avec des élingues, il est nécessaire d'insérer des entretoises entre les élingues afin d'éviter d'endommager le caisson du produit.

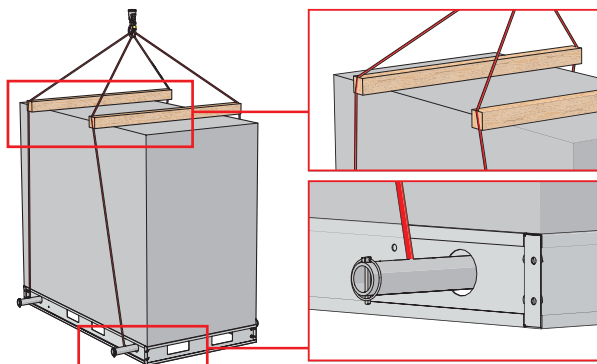

Fig. 4.3.4 Levage de la centrale AmberAir Compact avec des élingues

4.4. TRANSPORT ET STOCKAGE

- Toutes les centrales sont emballées à l'usine pour résister à des conditions normales de transport.
- Lors du déballage, vérifiez que l'appareil n'a subi aucun dommage au cours du transport. Il est interdit d'installer un appareil endommagé !
- L'emballage est utilisé uniquement à des fins de protection !
- Utilisez un équipement de levage approprié lors du déchargement et du stockage des centrales, afin d'éviter tout risque de dommages et de blessures. Veuillez ne pas soulever les centrales par les câbles d'alimentation, les boîtiers de raccordement ou les piquages d'extraction et d'évacuation d'air. Évitez les chocs et les surcharges. Avant leur installation, les centrales devront être stockées dans un local sec avec une humidité de l'air relative n'excédant pas 70 % (à +20°C) et une température ambiante moyenne comprise entre + 5°C et + 30°C. Le lieu de stockage doit être protégé de la saleté et de l'eau.
- Les centrales doivent être transportées à l'entrepôt de stockage ou au site d'installation à l'aide d'un chariot élévateur.
- Il est déconseillé de stocker les centrales plus d'un an. Si elles sont stockées plus longtemps, il est nécessaire de vérifier avant le montage que les pâles des ventilateurs et les moteurs tournent facilement (faites tourner la turbine manuellement), que l'isolation du circuit électrique n'est pas abîmée et qu'il n'y a pas de formation d'humidité avant de procéder à l'installation de la centrale.



Avant son installation, la centrale de traitement d'air doit être stockée dans des locaux propres et secs, dans son emballage d'origine. Si la centrale est installée mais n'est pas encore mise en service, toutes les ouvertures de raccordement doivent être hermétiquement fermées et la centrale doit être protégée contre les éléments extérieurs (poussière, pluie, froid, etc.).

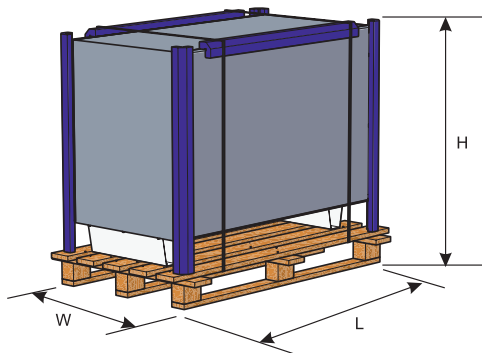

	H	W	L	Nombre maximal de colis transportés
AmberAir Compact S-R/RS	[mm]	[mm]	[mm]	[pièces]
1000-H	1 270	1 000	1 785	1
1500-H	1 465	1 000	1 785	1
2000-H	1 384	1 100	1 850	1
3000-H	1 540	1 300	2 060	1
4000-H	1 675	1 450	2 200	1
5000-H	1 760	1 540	2 200	1
7000-H	2 039	1 785	2 917	1
9000-H	2 164	1 960	2 877	1

4.5. DÉBALLAGE



Il est possible que l'emballage contienne aussi des accessoires. Avant de déplacer l'appareil retirez d'abord les accessoires de l'emballage.

- Retirez le film protecteur de l'emballage.
- Retirez le ruban de cerclage qui maintient les profils de protection.
- Retirez les profils de protection.

- Après avoir déballé l'appareil, inspectez-le pour vous assurer qu'il n'a pas été endommagé pendant le transport. Il est interdit d'installer un appareil endommagé !
- Avant de commencer l'installation de l'appareil, assurez-vous que tout le matériel commandé a été livré. Toute différence entre la liste d'équipement commandé et les produits livrés doit être signalée au fournisseur des produits.
- Le capteur du soufflage d'air est placé dans un sac plastique fixé en haut de l'unité avec du ruban d'adhésif.

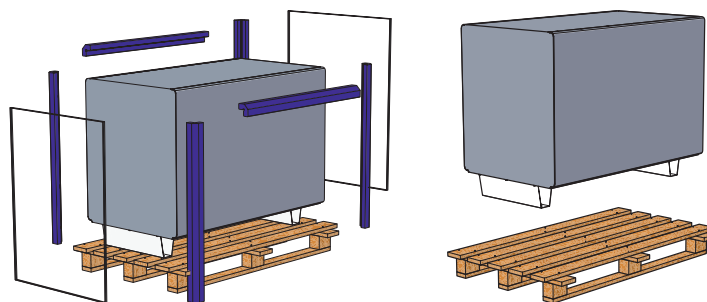

Fig. 4.5.1 AmberAir Compact S-R-1000-5000-H

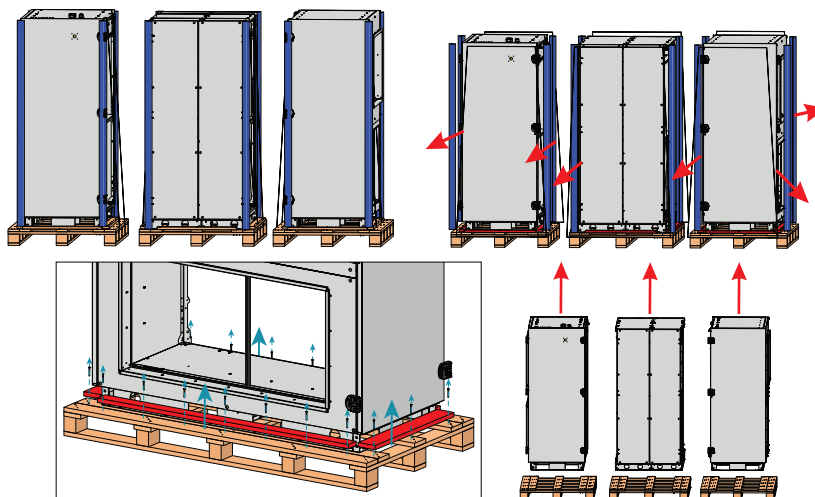

Fig. 4.5.2 AmberAir Compact S-R-7000-9000-H

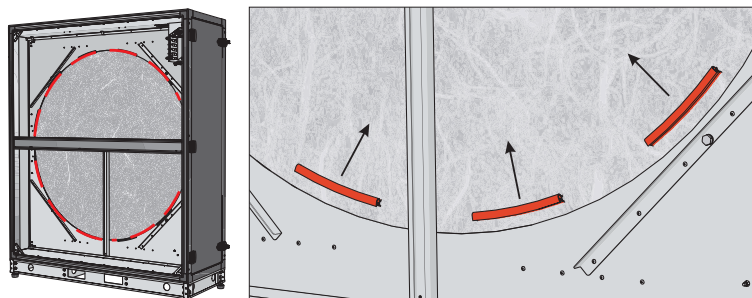

Fig. 4.5.3 Retrait de la bande de caoutchouc de transport (uniquement l'AmberAir Compact S-R-7000-9000-H)

4.6. PAQUET STANDARD DE COMPOSANTS

Les composants emballés séparément de l'unité se trouvent dans la boîte placée à l'intérieur du produit.

AmberAir Compact S-R/RS	1000-H	1500-H	2000-H	3000-H	4000-H	5000-H	7000-H	9000-H
Clé en forme de L	1	1	1	1	1	1	1	1
Manuel	1	1	1	1	1	1	1	1
Sachet ziplock 150/220 mm	1	1	1	1	1	1	-	-
Boîte en carton 300x200x100	-	-	-	-	-	-	1	1
Sac 10/15	-	-	-	-	-	-	2	2
Boulon 8x30 DIN912	-	-	-	-	-	-	16	16
Rondelle 8 DIN125	-	-	-	-	-	-	16	16
Boulon 10x25 DIN933	-	-	-	-	-	-	8	8
Ecrou 10 DIN934	-	-	-	-	-	-	8	8
Rondelles frein à ressort 10 DIN127	-	-	-	-	-	-	8	8
Rondelle 10 DIN125	-	-	-	-	-	-	16	16

AmberAir Compact S-R/RS	1000-H	1500-H	2000-H	3000-H	4000-H	5000-H	7000-H	9000-H
Sachet refermable 25x35 cm	-	-	-	-	-	-	2	2

Clé en forme de L - pour déverrouiller la charnière / les verrous du produit.
 Manuel - placé dans une chemise et apposé à l'extérieur du produit.

4.7. EMPLACEMENT DE MONTAGE

Toute centrale de traitement d'air doit être montée sur une base relativement grande et solide, en fonction du poids de la centrale et conformément à la réglementation du bâtiment. La base doit être constituée de béton armé ou de structures métalliques. Si la centrale n'est pas équipée de pieds à hauteur réglable, elle doit être installée sur une base plate. Des joints amortisseurs de vibrations doivent être installés entre la centrale et la base sur laquelle elle est installée.

Vérifiez si l'espace réservé à l'installation de la centrale est suffisant, tout en tenant compte des câbles de connexion, des gaines et du système d'évacuation des condensats.

Prévoyez suffisamment d'espace libre du côté de l'installation (1,5 fois la profondeur du produit) pour pouvoir ouvrir la trappe en cas d'entretien (remplacement des filtres, retrait du ventilateur, rinçage de l'échangeur thermique, etc.).

- L'installation doit être effectuée uniquement par le personnel qualifié et formé.
- Lors du raccordement des gaines, reportez-vous aux étiquettes apposées sur le caisson de l'appareil.
- Avant le raccordement au système de gaines, les ouvertures des raccordements de la centrale de ventilation doivent être fermées.
- Lors du raccordement des gaines, faites attention à la direction du flux d'air indiquée sur le l'enveloppe de la centrale.
- Ne pas raccorder de coudes près des piquages de raccordement du caisson. La distance minimale de la gaine droite entre le caisson et la première branche des gaines doit être de 1xD dans la gaine d'amenée d'air et de 3xD dans la gaine d'extraction, où D est le diamètre de la gaine.
- Il est recommandé d'utiliser des raccords flexibles (accessoires). Cela réduira les vibrations du caisson transmises au système de gaines et à l'environnement.
- Si la centrale de ventilation est fixée au mur, elle peut transmettre des vibrations sonores aux locaux. Bien que le niveau de bruit généré par les ventilateurs soit acceptable, il est recommandé de monter la centrale à une distance de 400 mm du mur le plus proche. Si cela est impossible, nous conseillons d'installer la centrale près du mur d'un local où le niveau de bruit n'a pas d'importance.
- Les gaines sont raccordées à l'appareil de façon à pouvoir être facilement démontées; la batterie de chauffage peut être également retirée de l'appareil lors des opérations d'entretien, de maintenance et/ou de réparation.



Le film protecteur est utilisé pour protéger la centrale pendant le transport. Il est recommandé de retirer le film pour éviter tout risque d'oxydation de l'enveloppe de la centrale.

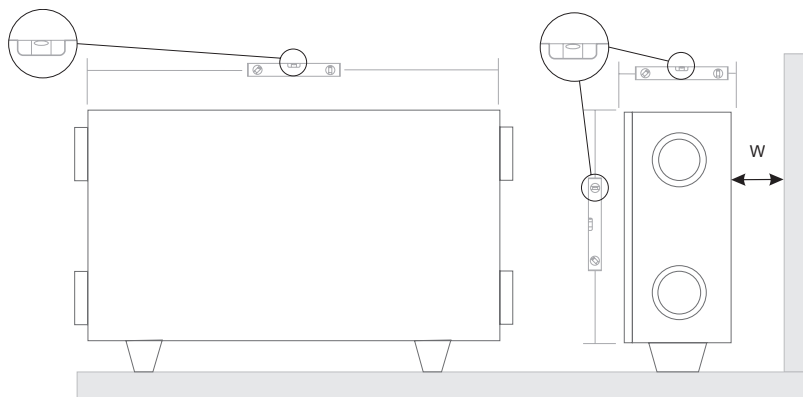

Fig. 4.7.1 Positions horizontales de montage au sol (W = 400 mm)

EXIGENCES CONCERNANT L'EMPLACEMENT ET LA POSITION DE MONTAGE DE LA CENTRALE

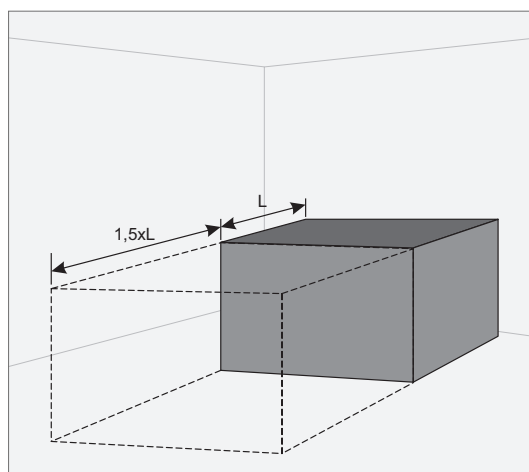

Fig. 4.7.2 Distance min. pour ouvrir la porte - 1,5xL

MONTAGE AU SOL SUR PIED RÉGLABLE (À COMMANDER COMME ACCESSOIRE)

- L'installation doit être effectuée en ayant positionné les unités dans le sens horizontal uniquement.
- Installez les pieds anti-vibrations
- Ils doivent être ajustés sans aucune inclinaison.

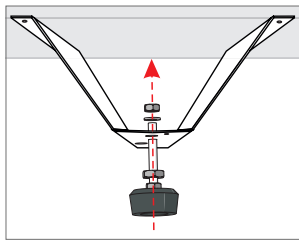

Fig. 4.7.3 Montage au sol

4.8. RACCORDEMENT DES SECTIONS DE LA CENTRALE

4.8.1. RACCORDEMENT DES PIÈCES MÉCANIQUES

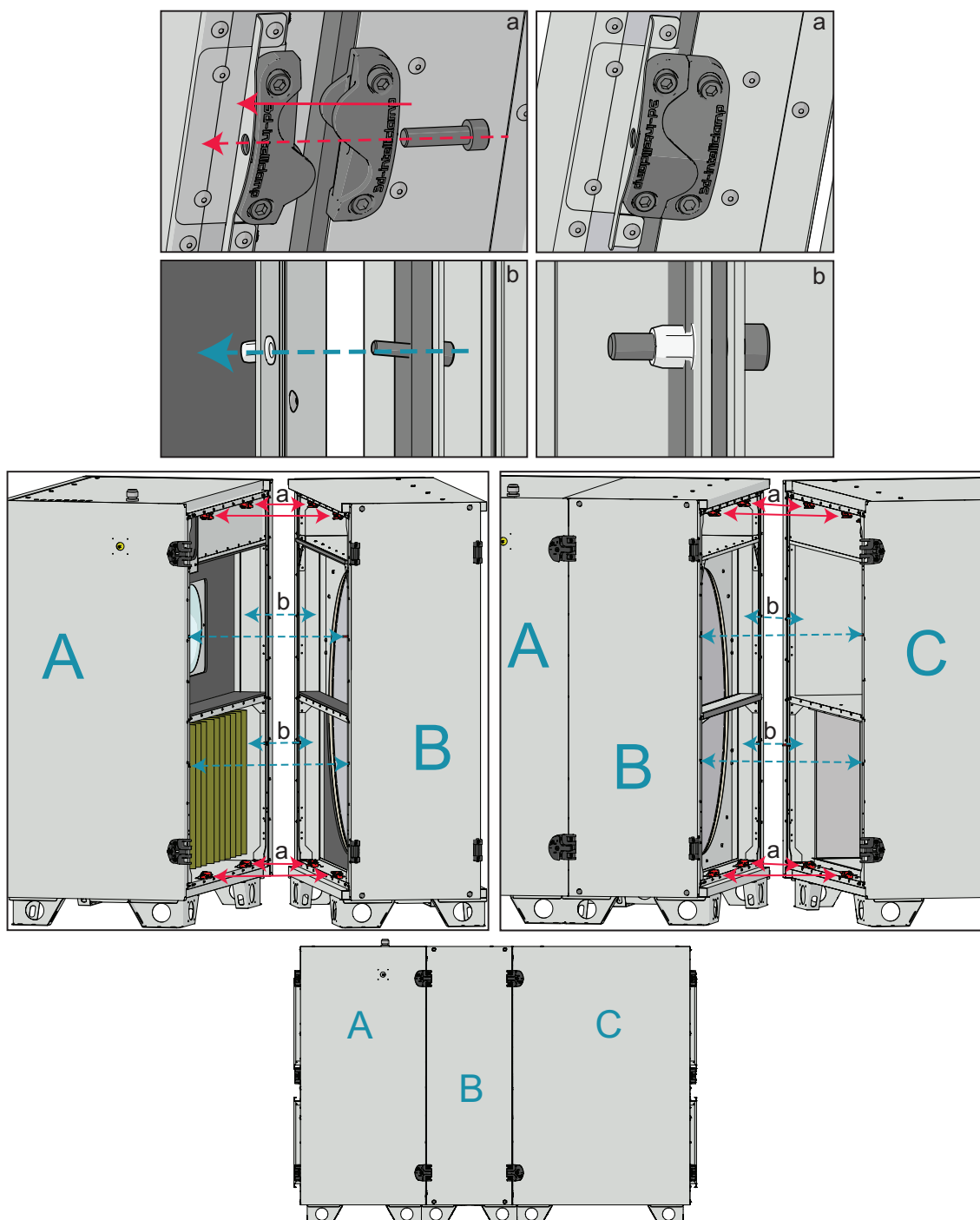

Fig. 4.8.1.1 Raccordement des sections de la centrale AmberAir Compact S-R-2000-5000-H

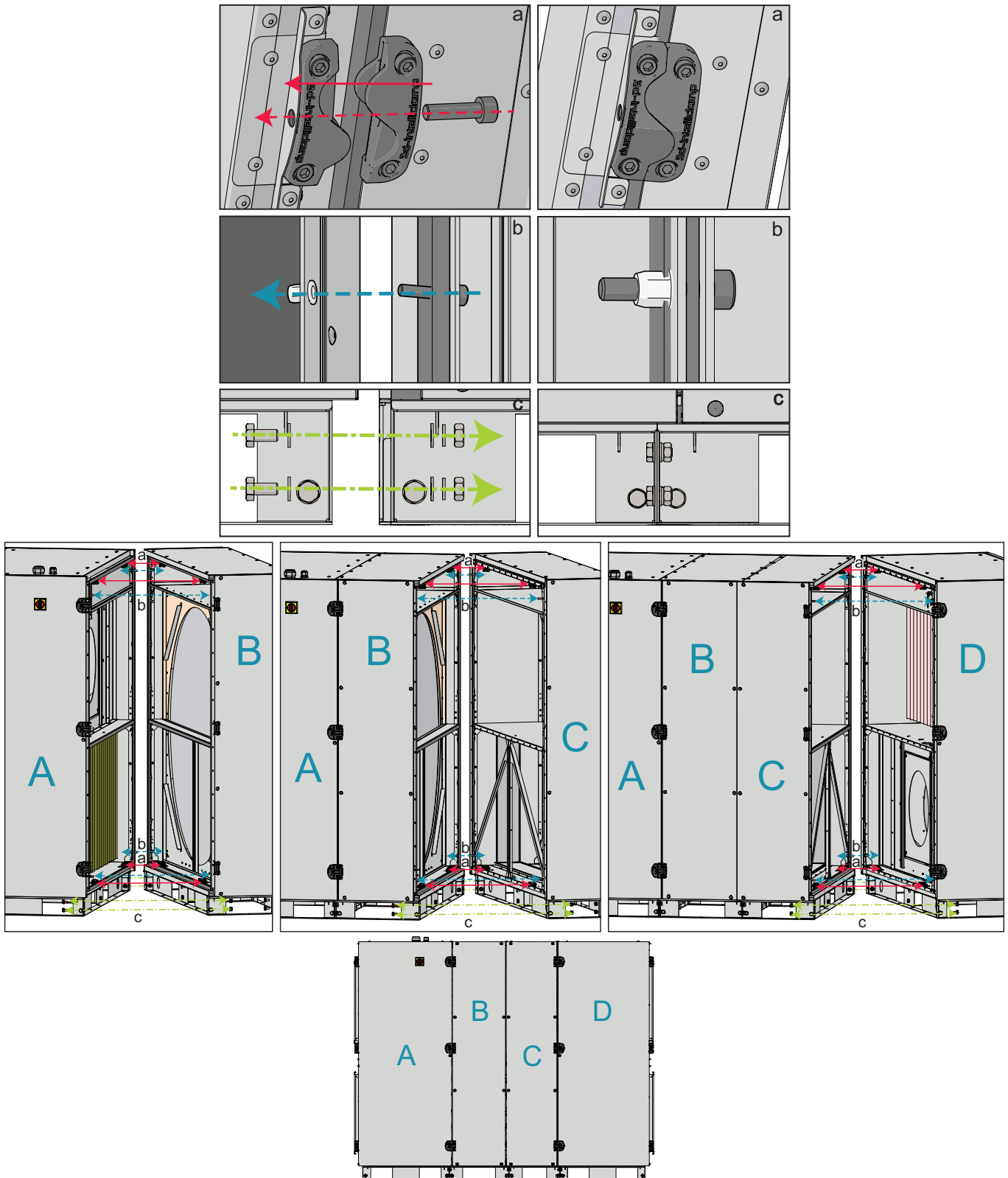

Fig. 4.8.1.2 Raccordement des sections de la centrale AmberAir Compact S-R-7000-9000-H



REMARQUE : Avant de raccorder les parties, veuillez retirer les bandes de caoutchouc de transport de la roue du rotor tel qu'illustré dans Fig. 4.5.3, page 11.

4.8.2. RACCORDEMENT DES PIÈCES ÉLECTRIQUES

Après le raccordement mécanique des sections de la centrale, les pièces électriques des sections doivent être connectées :

- Connectez tous les connecteurs mâles de la section du tableau de commande aux connecteurs femelles correspondants montés sur le côté des autres sections et sur l'échangeur de chaleur (voir la section « **CONNECTEURS ÉLECTRIQUES** »).
- Pour des centrales munies de plus de 3 sections, connectez les connecteurs mâles aux connecteurs femelles correspondants du dispositif de chauffage intégré (voir la section « **CONNECTEURS ÉLECTRIQUES** »).
- Connectez tous les fils de mise à la terre entre les sections contiguës en vissant les bornes à cosse annulaire avec les boulons de montage (un fil avec deux bornes à cosse annulaire pour chaque section).

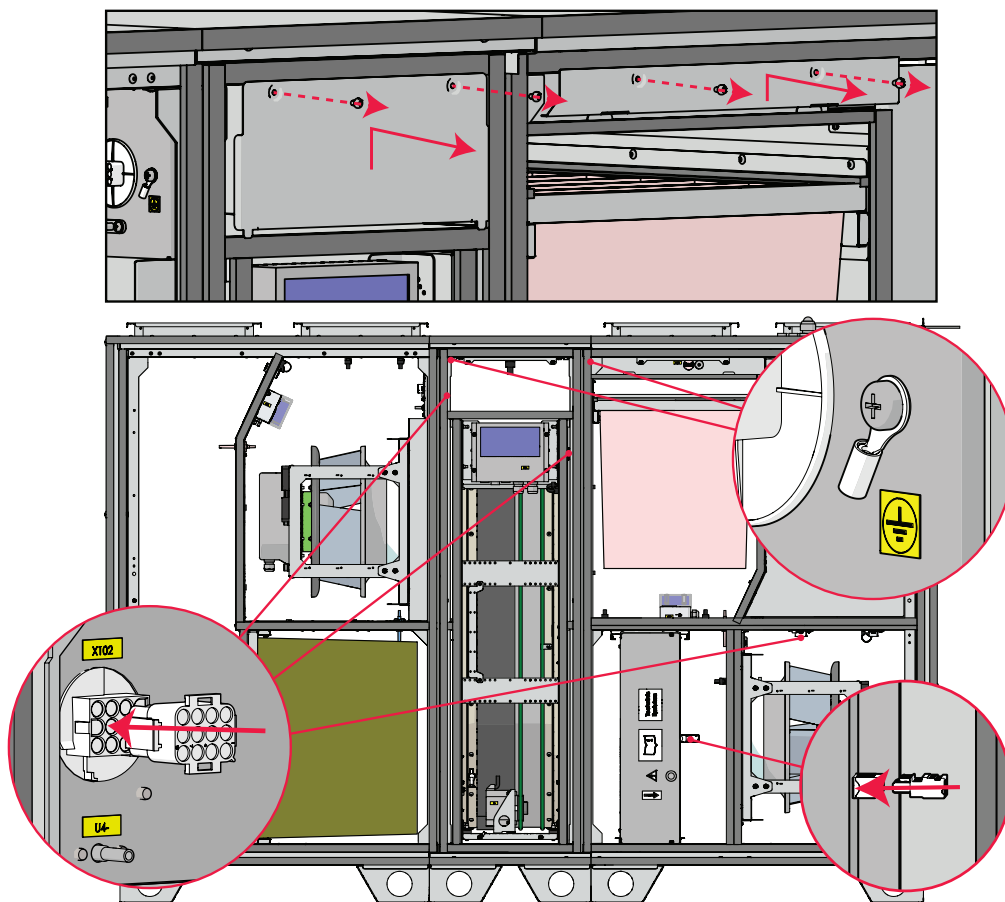

Fig. 4.8.2.1 Exemple d'une connexion de fils de mise à la terre et de connecteurs

4.9. MONTAGE SUR LE TOIT (ACCESSOIRE)

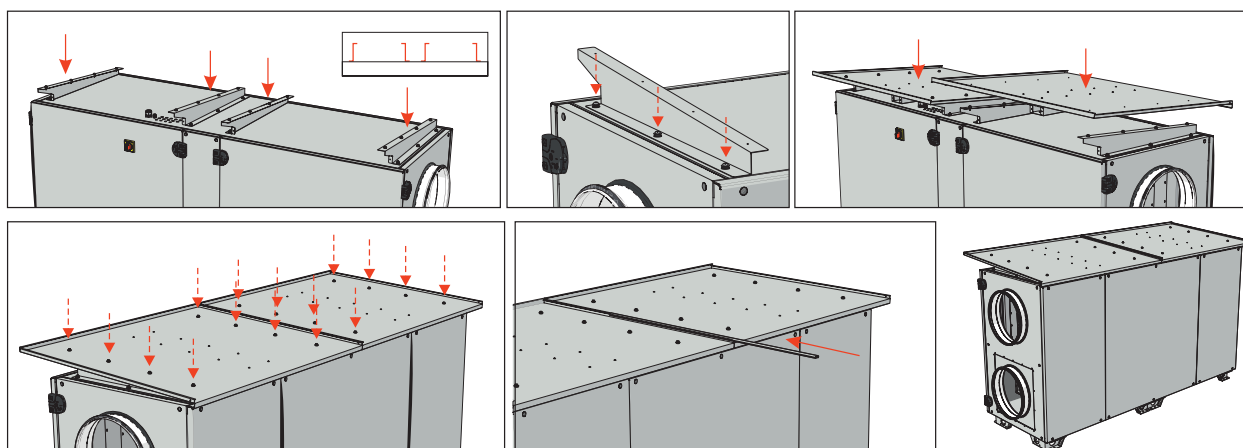

Fig. 4.9.1 Montage sur le toit

4.10. RACCORDEMENT D'UN DISPOSITIF DE CHAUFFAGE/DE REFROIDISSEMENT EXTERNE (ACCESSOIRE)

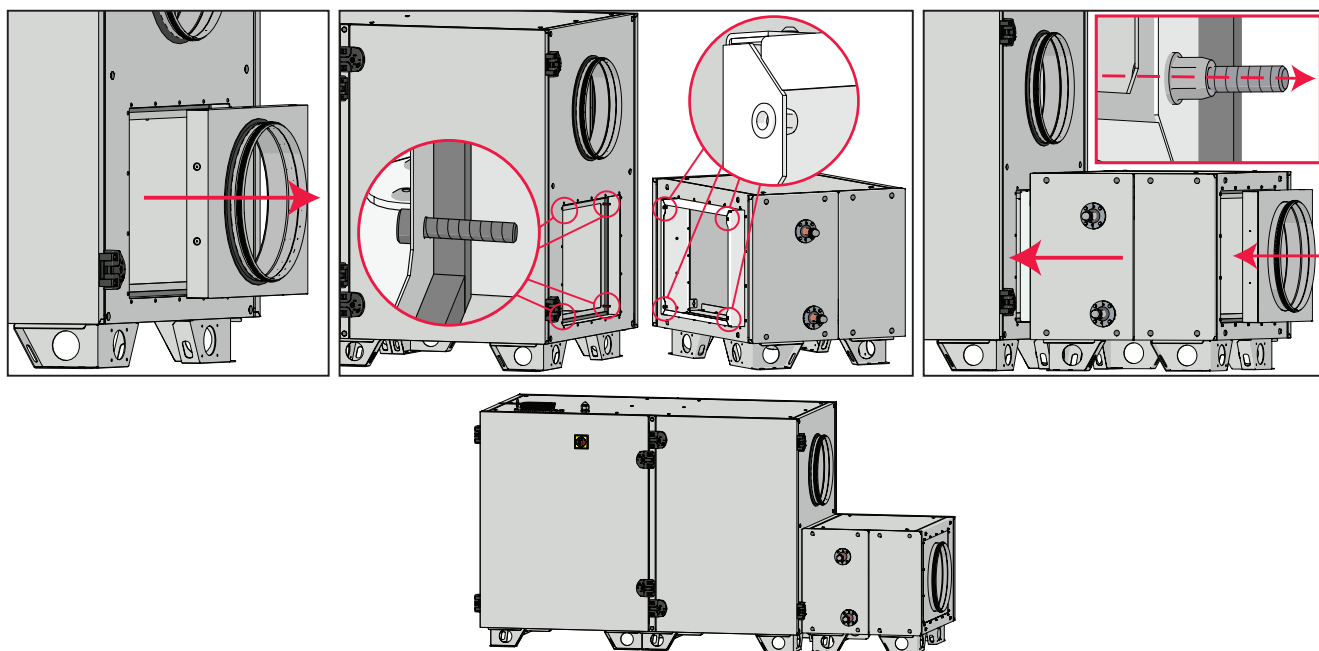

Fig. 4.10.1 Raccordement d'un dispositif de chauffage/de refroidissement externe

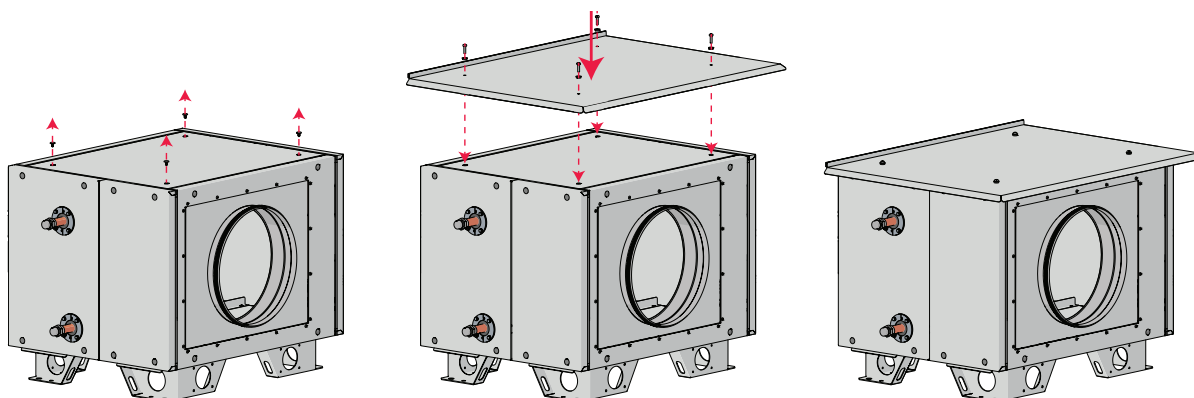

Fig. 4.10.2 Montage sur le toit d'un dispositif de chauffage/de refroidissement externe

4.11. RACCORDEMENT DES GAINES

- Les gaines raccordées ne doivent pas être courbées et doivent être fixées séparément.
- Assurez-vous qu'il est impossible d'accéder aux ventilateurs à travers des ouvertures des gaines. Sinon, il faudra prévoir une grille de protection. Vous pouvez choisir la grille parmi la gamme de produits proposés sur notre site web <https://select.salda.it>.
- Ne réduisez pas le diamètre des tuyaux près des gaines d'entrée ou de sortie d'air. Si vous voulez réduire la vitesse du flux d'air dans le système, la baisse de pression et le niveau sonore, vous pouvez augmenter le diamètre des tuyaux.
- Afin de réduire le niveau de bruit du système de soufflage d'air, installez des silencieux (voir chapitre sur l'installation du système de soufflage d'air).
- Afin de réduire les pertes de charge dans le système, les gaines et les composants en profilé doivent être de classe C et plus. Le catalogue des articles mentionnés ci-dessus est disponible sur notre site web.
- Les tuyaux des systèmes d'amenée et d'évacuation d'air doivent être isolés afin d'éviter les pertes de chaleur et la condensation.
- Il est recommandé de maintenir une distance allant jusqu'à 8 mètres entre les gaines d'amenée et d'évacuation d'air. La prise d'air neuf doit être installée loin des sources potentielles de pollution de l'air.
- Lors de l'installation de gaines à côté de l'équipement de ventilation, il faut utiliser des supports. Ils suppriment les vibrations et assurent une installation stable des différents éléments du système. Les supports requis sont disponibles dans notre catalogue ou sur notre site web <https://select.salda.it>.
- Les gaines sont souvent raccordées au mauvais endroit sur la centrale. Les centrales de ventilation portent des étiquettes indiquant le schéma de raccordement correct des gaines. Avant de mettre le système en service, vérifiez attentivement que tous les travaux connexes ont été effectués correctement.
- Les gaines d'air peuvent être raccordées aux raccordements rectangulaires de la centrale de traitement d'air au moyen de colliers de serrage.

Les gaines doivent être isolées conformément aux réglementations et aux normes locales.

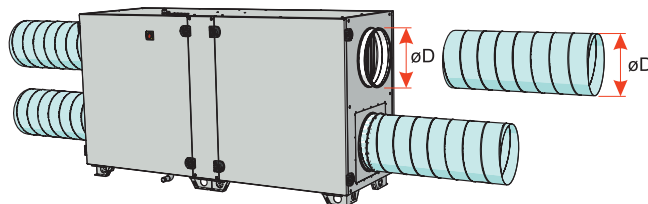





Fig. 4.11.1 AmberAir Compact S-R H

-  Pour les diamètres des brides, voir le chapitre « DIMENSIONS ».
-  Nous recommandons d'installer des vannes d'arrêt dans les gaines d'amenée d'air et d'évacuation d'air. Lorsque la centrale de traitement d'air est dotée d'une batterie à eau, une vanne d'arrêt à ressort doit être installée dans la gaine d'amenée d'air.
-  Etant donné que le capteur de température du soufflage d'air est installé dans la gaine de soufflage en aval de la batterie, il est nécessaire de prévoir suffisamment d'espace pour le capteur dans la gaine droite.

4.12. INSTALLATION DU CAPTEUR DE TEMPÉRATURE DU SOUFLAGE D'AIR

Le capteur de température du soufflage d'air est d'un câble de B mètres de long. Le capteur est raccordé aux borniers X5:1 et X5:2 du -régulateur MCB. Pour que la centrale de traitement d'air fonctionne correctement, le capteur de température du soufflage d'air doit être installé à l'intérieur de la gaine de soufflage d'air. La distance minimale entre le capteur et la centrale doit être de A mètres. Veillez à ce que le capteur soit installé dans un endroit bien accessible pour le service technique.

-  Si la batterie de chauffage/refroidissement externe est raccordée à la gaine de soufflage d'air de l'unité de traitement d'air, le capteur de température du soufflage d'air doit être installé à une distance d'au moins A mètres de la batterie de chauffage/refroidissement.

Après avoir choisi l'emplacement du capteur de température du soufflage d'air, percez un trou dans la gaine. Insérez le capteur de température dans le trou percé et scellez hermétiquement le trou autour du capteur de température.

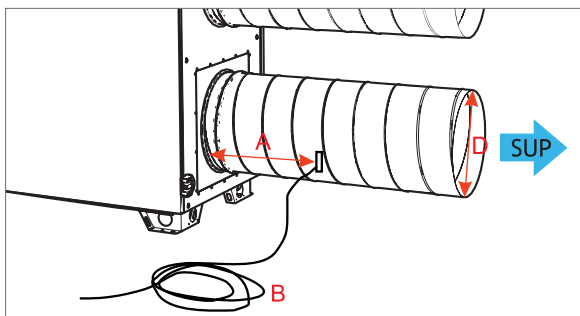

Fig. 4.12.1 Installation d'un capteur pour une centrale de traitement d'air. A - 3xD; B - 6m (A - distance min. ; B - longueur du câble ; D - diamètre de la gaine).

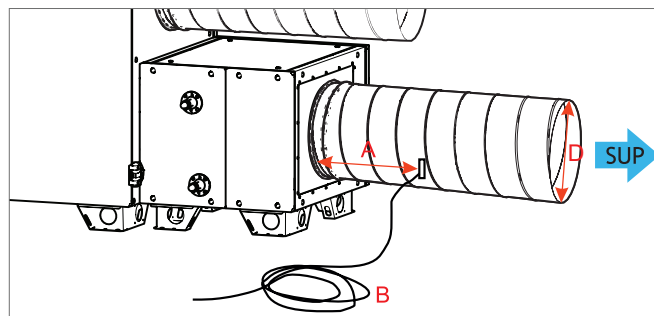

Fig. 4.12.2 L'installation d'un capteur lorsqu'une batterie de chauffage/refroidissement externe est utilisée. A - 3xD; B - 6m (A - distance min. ; B - longueur du câble ; D - diamètre de la gaine).

4.13. ROUTAGE DE CÂBLES POUR UNE BATTERIE DE CHAUFFAGE/REFROIDISSEMENT EXTERNE (COMFORT BOX)

Lorsque la batterie de chauffage/refroidissement externe Comfort Box est utilisée, les câbles électriques doivent être routés à travers la CTA jusqu'au boîtier de commande en utilisant les joints de câbles existants tel qu'illustré dans la photo ci-dessous. Les diagrammes de connexions électriques peuvent être consultés dans la section « CONNEXION D'UN DISPOSITIF EXTERNE ».

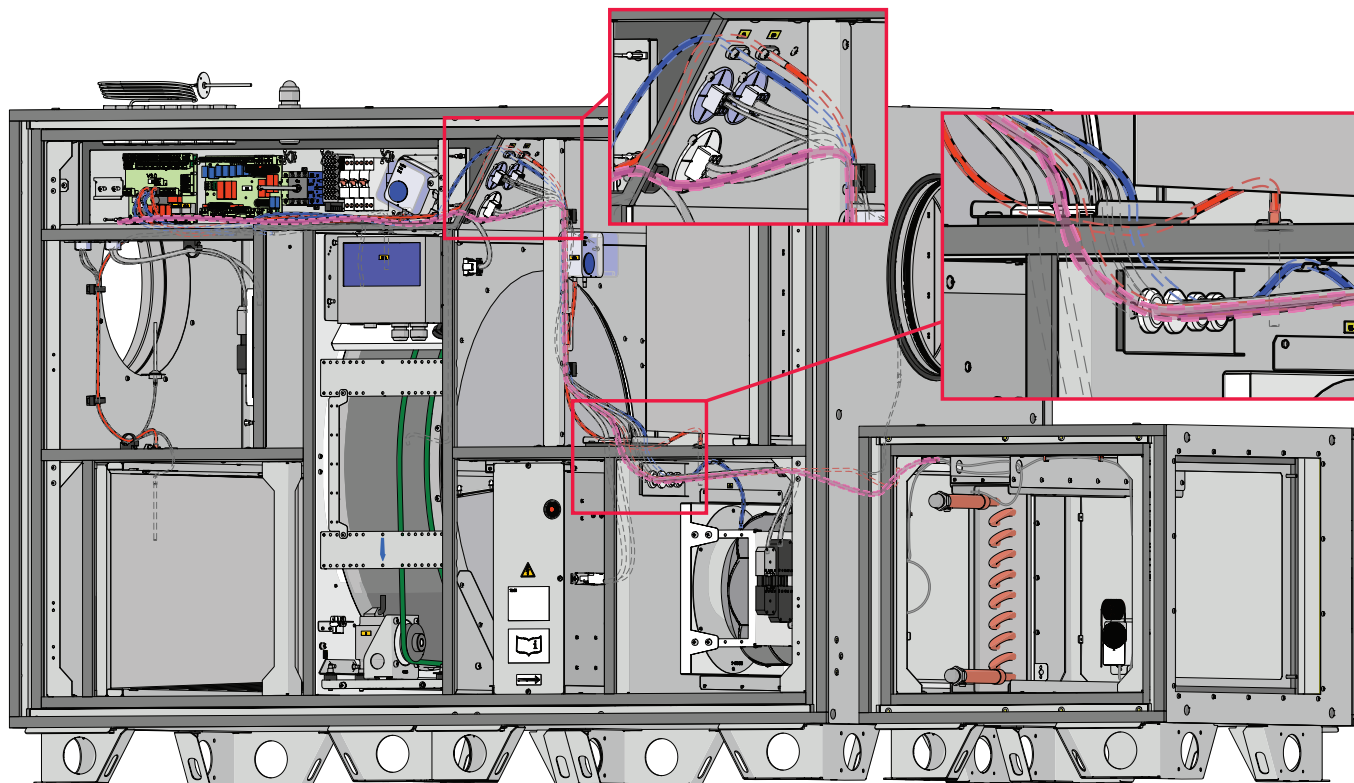

Fig. 4.13.1 Routage de câbles pour une batterie de chauffage/refroidissement externe (Comfort Box) pour l'AmberAir Compact S-R-1000-2000-H

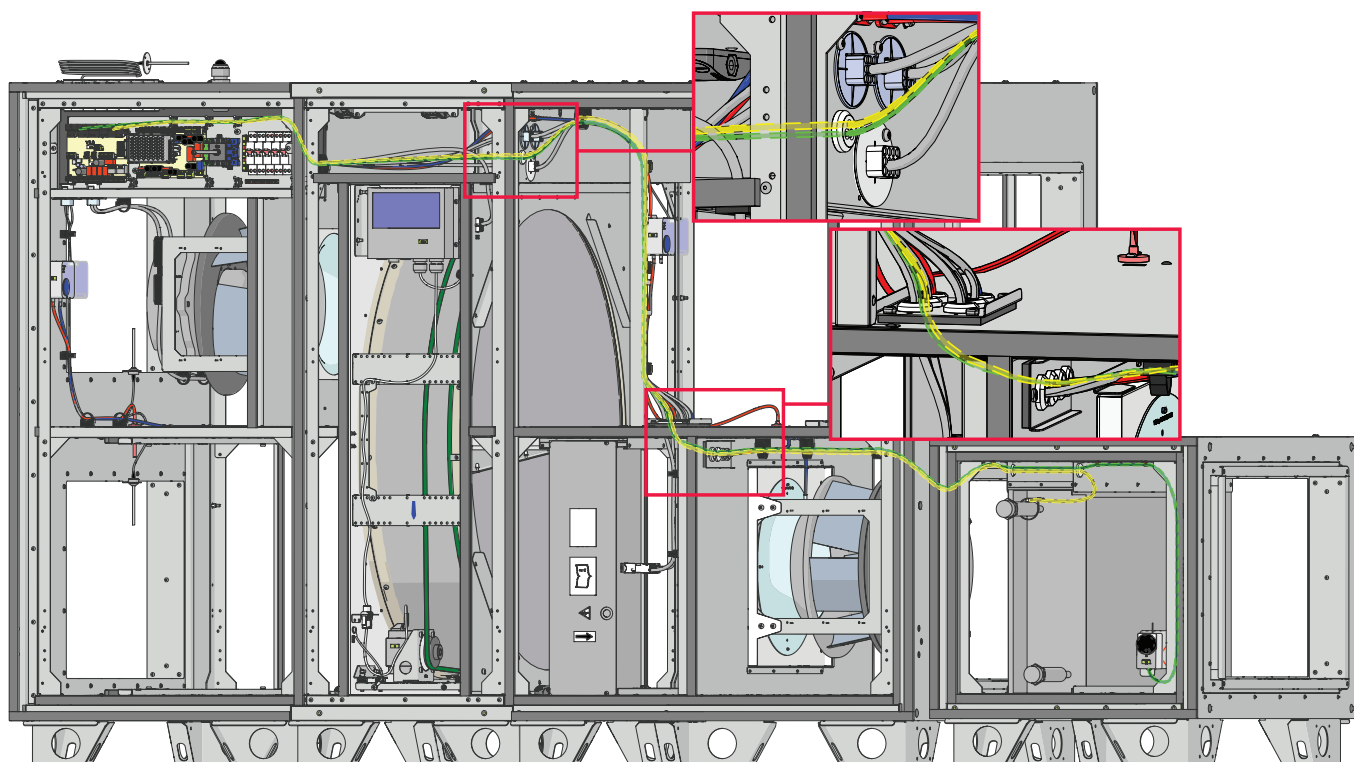

Fig. 4.13.2 Routage de câbles pour une batterie de chauffage/refroidissement externe (Comfort Box) pour l'AmberAir Compact S-R-3000-9000-H

4.14. POSITION DE MONTAGE DU MODULE MB-GATEWAY WEB

Si le module MB-Gateway WEB est utilisé, il peut être monté sur un rail DIN dédié sur le panneau de contrôle, ou dans le compartiment au-dessus du rotor (dans ce cas, il faut le sécuriser à l'aide des plaques d'extrémité) :

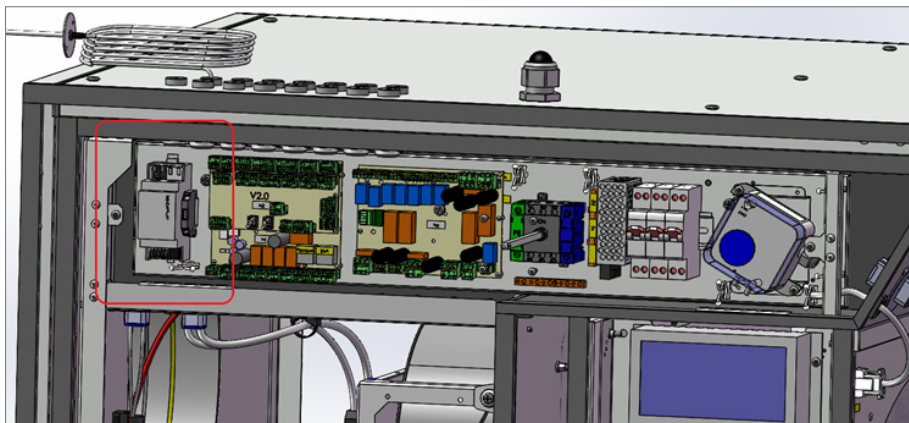

Fig. 4.14.1 Position de montage du module MB-Gateway pour l'AmberAir Compact S-R-1000/1500/2000/7000/9000-H

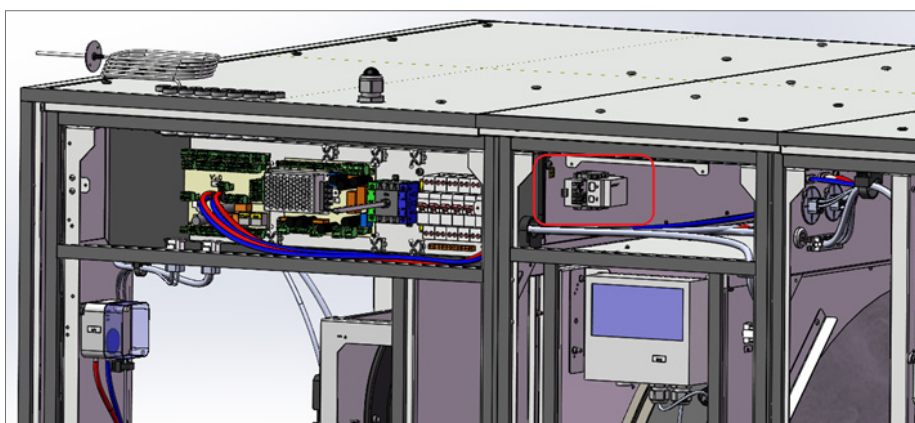

Fig. 4.14.2 Position de montage du module MB-Gateway pour l'AmberAir Compact S-R-3000/4000/5000-H

4.15. RACCORDEMENT DES BATTERIES À EAU

Uniquement du personnel spécialement formé peut raccorder la centrale de traitement d'air au système de chauffage ou de refroidissement. Les embouts de la batterie doivent être raccordés au système à l'aide d'une clé à pipe.

Les tuyaux de la batterie doivent être raccordés de manière à ce que ceux-ci soient facilement accessibles lors de la maintenance. Lors de l'installation des tuyaux de la batterie, assurez-vous que l'alimentation du fluide caloporteur est complètement déconnectée. La batterie doit être remplie de fluide caloporteur avant de démarrer la centrale de traitement d'air.

Le glycol est utilisé dans les échangeurs de chaleur à eau. Ne versez jamais le glycol dans les eaux usées, collectez-le et déposez-le dans un centre de recyclage. Le glycol est une substance très dangereuse qui peut s'avérer toxique même si elle est inhalée en petites quantités. Évitez tout contact avec la peau et les voies respiratoires. Tenir hors de portée des enfants. Si vous vous sentez faible, contactez votre médecin. Évitez de respirer les vapeurs de glycol à l'intérieur. Si le glycol entre en contact avec vos yeux, rincez-les à l'eau courante (environ 5 minutes). Contactez votre médecin.

⚠ Lorsque la centrale de traitement d'air est utilisée dans un environnement dont la température est inférieure à 0 °C, il est nécessaire d'utiliser un mélange eau-glycol comme fluide caloporteur ou de garantir une température de retour d'au moins 25 °C.

⚠ Le point de mélange du chauffage doit être équipé d'une pompe de circulation et d'une vanne mélangeuse à trois voies avec un commutateur modulant. En cas d'utilisation d'une vanne à deux voies, il est en outre nécessaire d'utiliser un clapet anti-retour afin d'assurer une circulation continue du fluide caloporteur dans un petit circuit. L'ensemble du point de mélange du chauffage doit être installé le plus près possible de la batterie.

⚠ Il est important de maintenir les batteries de chauffage et de refroidissement propres, c'est-à-dire de remplacer les filtres installés dans la centrale de traitement d'air à temps. Si la batterie de chauffage ou de refroidissement est encrassée, il faut effectuer un nettoyage périodique.

⚠ Veillez à ne pas endommager la batterie d'eau lors du branchement des conduits d'eau aux raccords.

Retirez le passe-câble et raccordez la tuyauterie d'eau aux raccords filetés femelles. Utilisez une clé pour serrer le raccord. Les flèches sur le schéma indiquent l'entrée et la sortie d'eau.

	Batterie à eau		
	Raccord	Diamètre maximal de passage	Type de filetage (entrée/sortie)
AmberAir Compact S-R/RS-1000-H-CO	DN25 (1")	33,4 mm	Filetage mâle (1")
AmberAir Compact S-R/RS-1500-H-CO	DN25 (1")	33,4 mm	Filetage mâle (1")
AmberAir Compact S-R/RS-2000-H-CO	DN25 (1")	33,4 mm	Filetage mâle (1")
AmberAir Compact S-R/RS-3000-H-CO	DN32 (1-1/4")	42,16 mm	Filetage mâle (1-1/4")
AmberAir Compact S-R/RS-4000-H-CO	DN32 (1-1/4")	42,16 mm	Filetage mâle (1-1/4")

Batterie à eau

	Raccord	Diamètre maximal de passage	Type de filetage (entrée/sortie)
AmberAir Compact S-R/RS-5000-H-CO	DN40 (1-1/2")	48,3 mm	Filetage mâle (1-1/2")
AmberAir Compact S-R/RS-7000-H-CO	DN40 (1-1/2")	48,3 mm	Filetage mâle (1-1/2")
AmberAir Compact S-R/RS-9000-H-CO	DN40 (1-1/2")	48,3 mm	Filetage mâle (1-1/2")

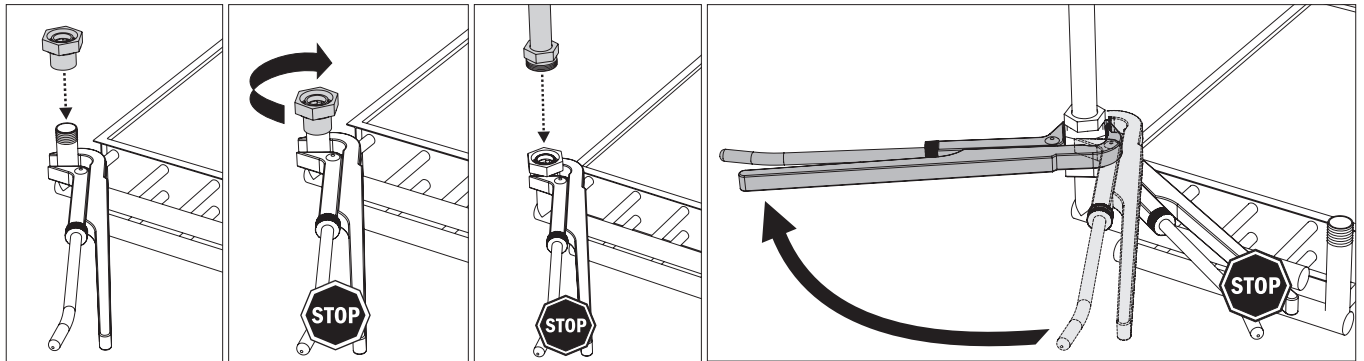

4.16. RACCORDEMENT DE LA CENTRALE AU RÉSEAU ÉLECTRIQUE

- Le raccordement de la centrale doit être réalisé par un technicien qualifié en conformité avec les instructions du constructeur et avec la réglementation en vigueur.
- Le réseau électrique doit correspondre aux paramètres électrotechniques de la centrale mentionnés sur la plaque signalétique.
- La tension d'alimentation, la puissance et autres informations techniques sont indiquées sur la plaque signalétique de la centrale (sur le caisson de la centrale). La centrale doit être branchée sur une prise reliée à la terre conformément à la réglementation en vigueur.
- La centrale doit être reliée à la terre suivant les règles applicables à l'installation des équipements électriques.
- Il est interdit d'utiliser des rallonges électriques et/ou des multiprises.
- Avant d'être raccordé au réseau électrique, la centrale doit être minutieusement inspectée pour repérer tout dommage (l'installation, la commande et les dispositifs de mesure) potentiellement subi pendant le transport.
- Avant de procéder à l'installation de la centrale de ventilation aux raccords (avant la mise en service de la centrale), l'appareil doit être débranché du réseau électrique.
- Retirez le couvercle du boîtier de commande (voir la rubrique « **MAINTENANCE DU TABLEAU DE COMMANDE** »).
- Retirez le bouchon du presse-étoupe et faites passer le câble d'alimentation de l'extérieur de la centrale à l'intérieur du boîtier de commande par le presse-étoupe en plastique situé sur le panneau supérieur de la centrale.
- Prenez soin de bien connecter les fils du câble d'alimentation aux bornes correspondantes de l'interrupteur de sécurité Q1 de la centrale à l'intérieur du boîtier de commande. La connexion dépend des spécifications électrotechniques de la centrale concernée.

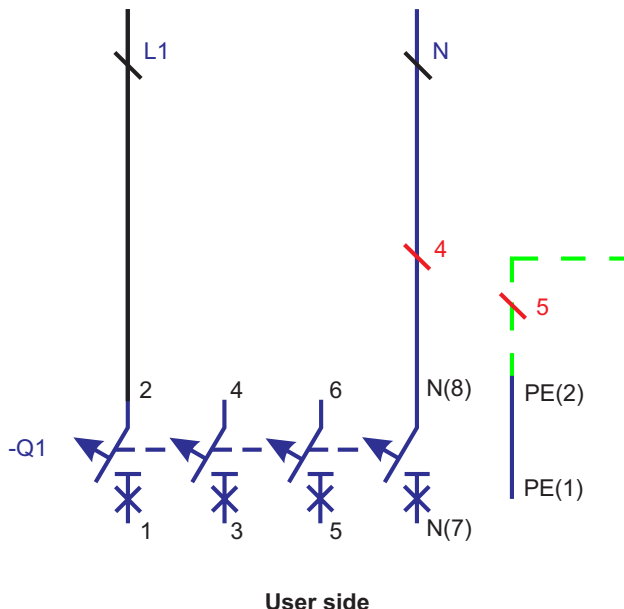

Fig. 4.16.1 Centrales avec alimentation 1x230VDC

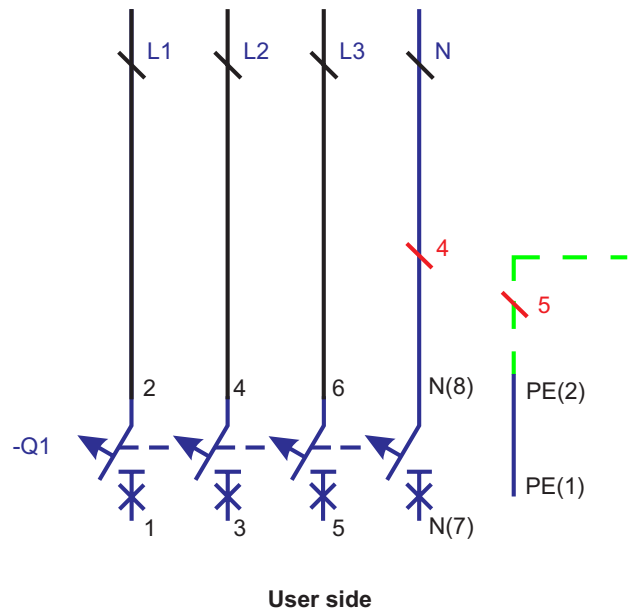

Fig. 4.16.2 Centrales avec alimentation 3x400VDC

- Après l'installation de l'unité de ventilation, la prise de courant du réseau d'alimentation doit être accessible à tout moment. Lorsque la centrale est connectée au réseau électrique, sa déconnexion s'effectue par le biais de l'interrupteur de sécurité (en déconnectant les pôles de phase et le neutre).
- Le câble d'alimentation ne doit être remplacé que par un technicien qualifié qui évaluera au préalable la puissance nominale et le courant.



Le constructeur ne saurait être tenu pour responsable des blessures à des personnes et/ou dégâts matériels qui pourraient survenir comme conséquence du non-respect des instructions fournies.

4.17. PROTECTION DU SYSTEME

Le régulateur MCB et ses modules sont équipés de dispositifs de protection intégrés (fusibles). Le fusible F7 avec une valeur de 10 A fournit une protection au rotor du moteur contre les courts-circuits. Les valeurs des autres fusibles peuvent être consultées dans le manuel technique du MCB. En plus, le panneau de contrôle de la centrale est équipé de disjoncteurs, à consulter dans les schémas de câblage électrique.

Il est recommandé d'utiliser l'unité avec un dispositif de protection électrique externe.

AmberAir Compact S-R/RS	Fusible recommandé (disjoncteur recommandé)	AmberAir Compact S-R/RS	Fusible recommandé (disjoncteur recommandé)
1000-H-E-C1	16 A	4000-H-E-C1	32 A
1000-H-E2-C1	16 A	4000-H-E2-C1	40 A
1000-H-CO/DX/Empty-C1	10 A	4000-H-CO/DX/Empty-C1	10 A
1500-H-E-C1	16 A	5000-H-E-C1	32 A
1500-H-E2-C1	25 A	5000-H-E2-C1	63 A
1500-H-CO/DX/Empty-C1	10 A	5000-H-CO/DX/Empty-C1	10 A
2000-H-E-C1	16 A	7000-H-E-C1	63 A
2000-H-E2-C1	25 A	7000-H-E2-C1	63 A
2000-H-CO/DX/Empty-C1	10 A	7000-H-CO/DX/Empty-C1	16 A
3000-H-E-C1	25 A	9000-H-E-C1	63 A
3000-H-E2-C1	40 A	9000-H-E2-C1	100 A
3000-H-CO/DX/Empty-C1	20 A	9000-H-CO/DX/Empty-C1	20 A

AmberAir Compact S-R-1500-H-E-R-C1 AlZn

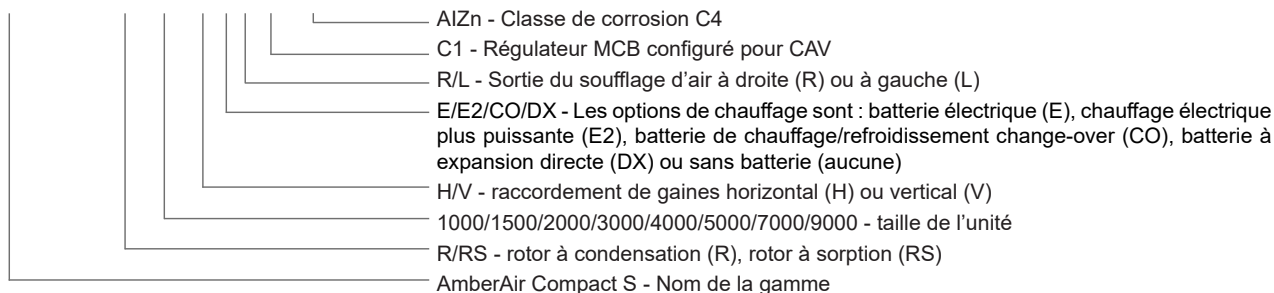

Les valeurs recommandées sont valables uniquement pour les centrales équipées de composants intégrés en usine. Lorsque des accessoires supplémentaires sont raccordés à la centrale, la valeur du dispositif de protection externe doit être sélectionnée en conséquence.



Pour sécuriser les interventions de maintenance sur la centrale, il est nécessaire de couper l'alimentation en mettant l'interrupteur principal et/ou le dispositif de protection externe sur la position « OFF ».

4.18. CONNEXION D'UN DISPOSITIF EXTERNE

Toutes les connexions électriques doivent être réalisées par un technicien qualifié, conformément aux instructions du fabricant et aux règles de sécurité applicables. Tous les dispositifs externes se connectent à la centrale dans la section du boîtier de commande. Pour accéder à la section du boîtier de commande, ouvrez le couvercle de la centrale et retirez le couvercle de la section du boîtier de commande (vous trouverez plus de renseignements dans la rubrique « **MAINTENANCE DU TABLEAU DE COMMANDE** »). Au-dessus du boîtier de commande se trouvent des presse-étoupes intégrés dans le panneau supérieur de la centrale, destinés aux câbles et fils des dispositifs externes. Percez le presse-étoupe ou retirez le bouchon du presse-étoupe avant de faire passer le câble ou les fils. Assurez-vous que tous les câbles et fils sont bien fixés et que l'intérieur du boîtier de commande est étanche. Les câbles de communication avec des dispositifs externes doivent être passés aussi loin que possible des câbles d'alimentation.

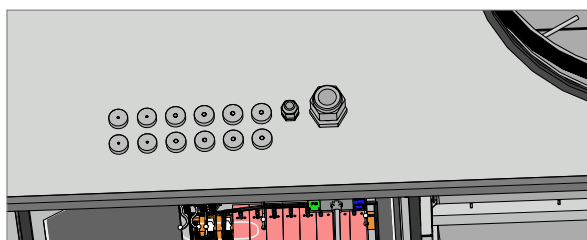
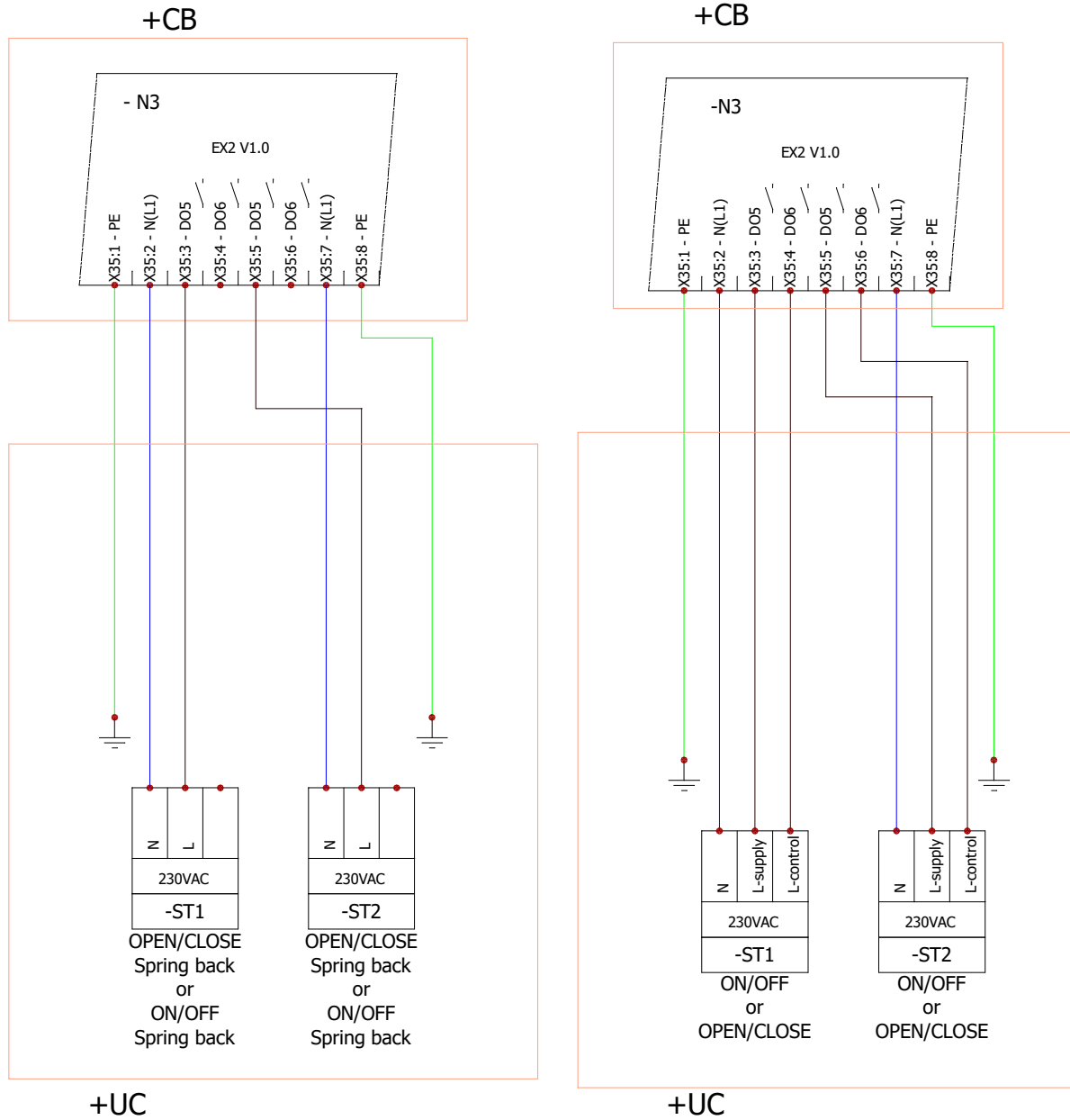

Fig. 4.18.1 Presse-étoupes

4.19. RACCORDEMENT DES ACCESSOIRES

4.19.1. REGISTRES DE PRISE D'AIR NEUF ET D'EVACUATION D'AIR

La centrale AmberAir Compact peut être équipée de registres sur la prise d'air neuf et sur l'évacuation d'air. Les clapets peuvent être contrôlés avec des servomoteurs Ouvrir/Fermer, Marche/Arrêt ou avec ressorts à rappel. Lors de l'activation de l'EX2 DO5, les clapets s'ouvrent. Lors de l'activation de l'EX DO6, les clapets équipés de servomoteurs Ouvrir/Fermer ou Marche/Arrêt se ferment. Les clapets équipés de ressorts à rappel se ferment lorsque l'EX2 DO5 est désactivé.



4.19.2. PROTECTION COUPE-FEU ET PROTECTION DE CHEMINÉE (ENTRÉES COUPE-FEU, CLAPETS)

La centrale AmberAir Compact peut être équipée de clapets coupe-feu pour l'extraction d'air et le soufflage d'air.

Les clapets sont contrôlés par des servomoteurs à ressort de rappel (A1, A2). Lors de l'activation des signaux de l'EX2 DO1 et de l'EX2 DO2, les clapets s'ouvrent. Lorsque l'EX2 DO1/DO2 sont désactivés, les clapets se ferment. Les clapets anti-feu doivent être équipés d'un contact de fin de course. Lorsque les clapets se ferment complètement, les contacts de fin de course K6/K8 doivent être activés. Lorsque les clapets sont complètement ouverts, les contacts de fin de course K5/K7 doivent être activés. Le régulateur MCB peut être configuré afin d'opérer avec des contacts de fin de course NO ou NC.

Pour la fonction coupe-feu, il est possible de raccorder le contact de fin de course externe FA (par exemple, un détecteur de fumée) à l'entrée MCB DI4. Par défaut, la régulation de la centrale est configurée pour fonctionner avec le contact de fin de course NC. Si le dispositif coupe-feu n'est pas raccordé à la centrale de ventilation, l'usine devra prévoir un jumper sur une entrée.

Pour la fonction de protection des cheminées, il est aussi possible de raccorder un contact de fin de course comme protection externe de cheminée FAA à l'entrée MC8 DI8. Par défaut, le régulateur de la centrale est configuré pour fonctionner avec un contact de fin de course comme protection de cheminée NO et il peut être reconfiguré.

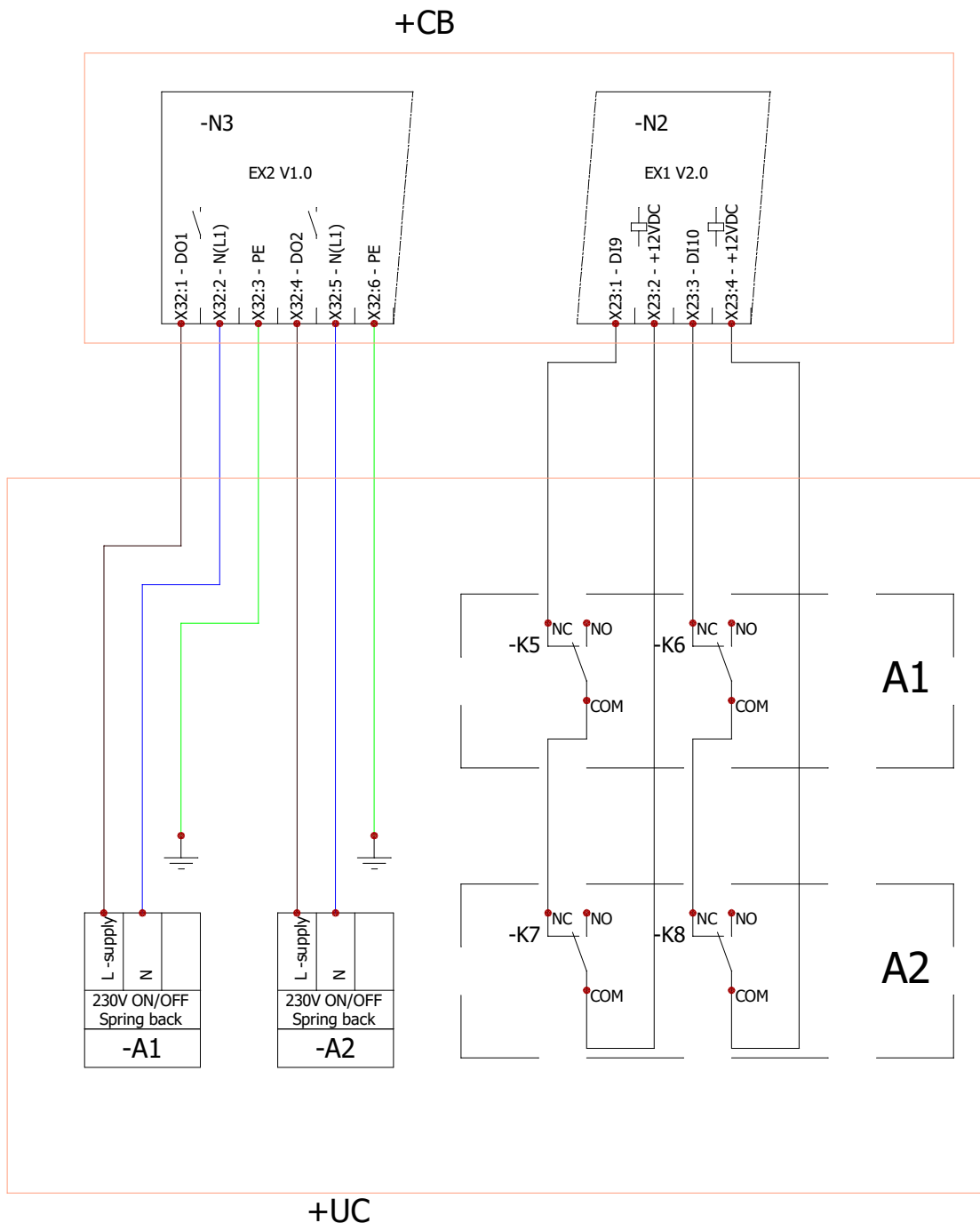

Fig. 4.19.2.1 Raccords des contacts de fin de course et des clapets coupe-feu

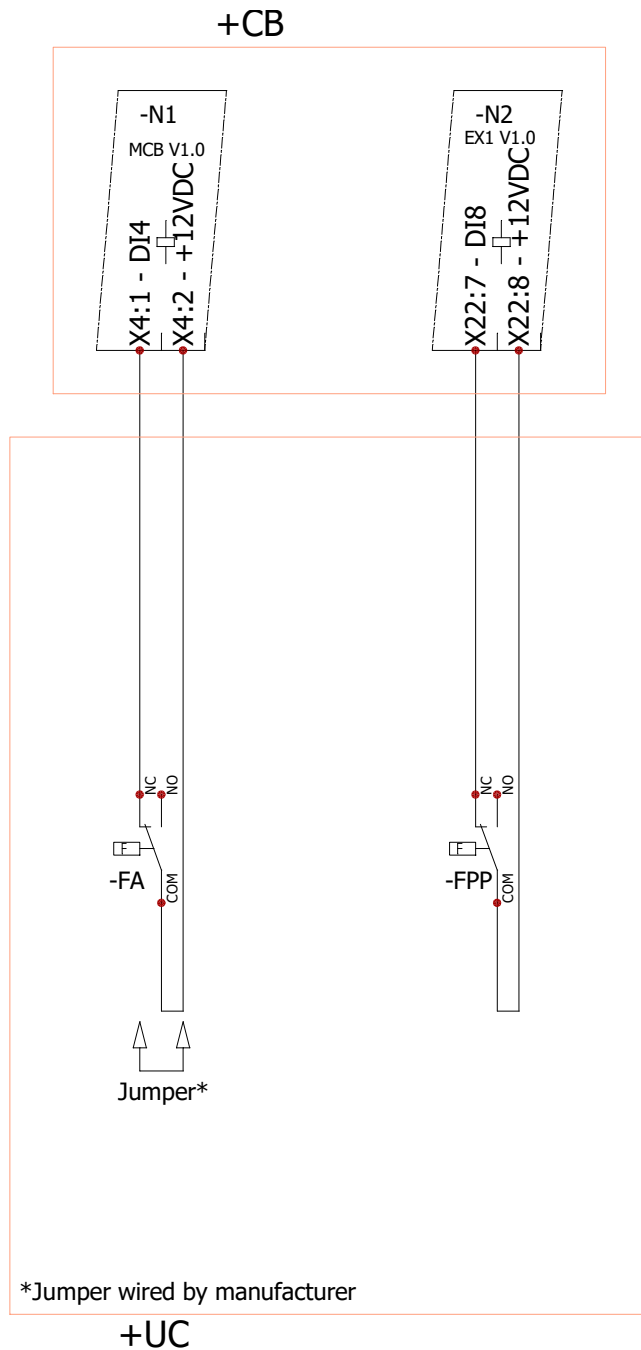

Fig. 4.19.2.2 Raccords des contacts de fin de course des clapets coupe-feu et de cheminée

4.19.3. BATTERIE DE CHAUFFAGE OU REFROIDISSEMENT EXTERNE (SERPENTIN 2)

Pour les centrales AmberAir Compact avec une batterie de chauffage électrique intégrée ou sans batterie intégrée, il est possible de raccorder une batterie de refroidissement DX externe ou une batterie de chauffage/refroidissement change-over externe.

Pour les centrales avec une batterie de chauffage/refroidissement change-over intégrée, il est possible de raccorder une batterie de refroidissement DX externe ou une batterie eau chaude externe.

Pour les centrales avec une batterie de refroidissement DX intégrée, il est possible de raccorder une batterie eau chaude externe ou une batterie de chauffage/de refroidissement change-over externe.

Ces composants sont réglés par les sorties DO et 0-10 V. Lorsque la sortie numérique (EX2 DO3 pour la batterie de chauffage/refroidissement change-over ; EX2 DO8 pour la batterie eau chaude ; EX2 DO10 pour la batterie de refroidissement DX) s'active, le dispositif externe (la batterie de refroidissement DX ou la pompe de circulation d'eau) démarre. Lorsque la sortie numérique est désactivée, le dispositif externe s'arrête.

Sortie analogique (MCB AO3 pour la batterie eau chaude ; EX1 AO2 pour la batterie de refroidissement DX ; EX1 AO3 pour la batterie de chauffage/refroidissement change-over) pour le réglage de la batterie de refroidissement DX ou le signal de commande du servomoteur de la vanne d'eau. Il détermine la valeur exigée de la batterie de chauffage/ refroidissement externe. Le capteur de température de l'eau de retour de la batterie de chauffage/ refroidissement se raccorde à EX1 AI4. Le mode de batterie (de chauffage/refroidissement) peut être commuté à l'aide d'un thermostat inversé (NC/NO) qui se raccorde à MCB DI1. Le capteur de température de l'eau de retour de la batterie eau chaude se raccorde à MCB AI7. La batterie de chauffage/refroidissement change-over et la batterie eau chaude sont additionnellement équipées d'un thermostat de sécurité (NC) qui se raccorde à MCB DI2.

Lorsque la batterie de chauffage/refroidissement change-over et une autre batterie de chauffage (électrique ou à eau) sont utilisées dans le même système de réglage, la batterie change-over ne peut fonctionner qu'en mode refroidissement et le thermostat de sécurité ne peut être utilisé que par la batterie eau chaude. EX1 DI5 est utilisée pour la protection de la batterie de refroidissement DX (le mode d'entrée NO/NC peut être configuré). L'entrée de la batterie de chauffage/refroidissement change-over se raccorde à EX2 DO9 (NO-refroidissement ; NC-chauffage).

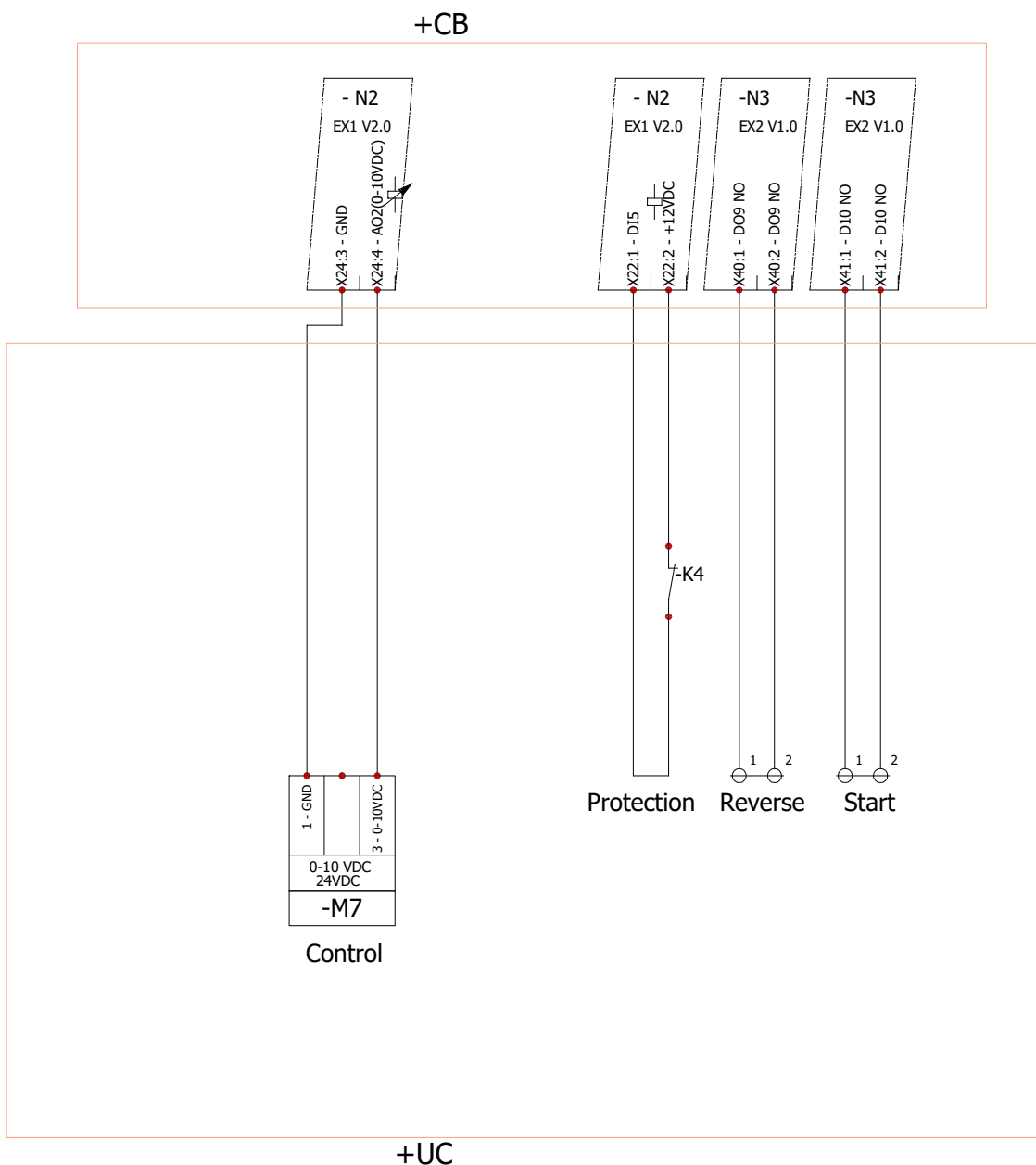

Fig. 4.19.3.1 Raccordement de la batterie de refroidissement DX externe

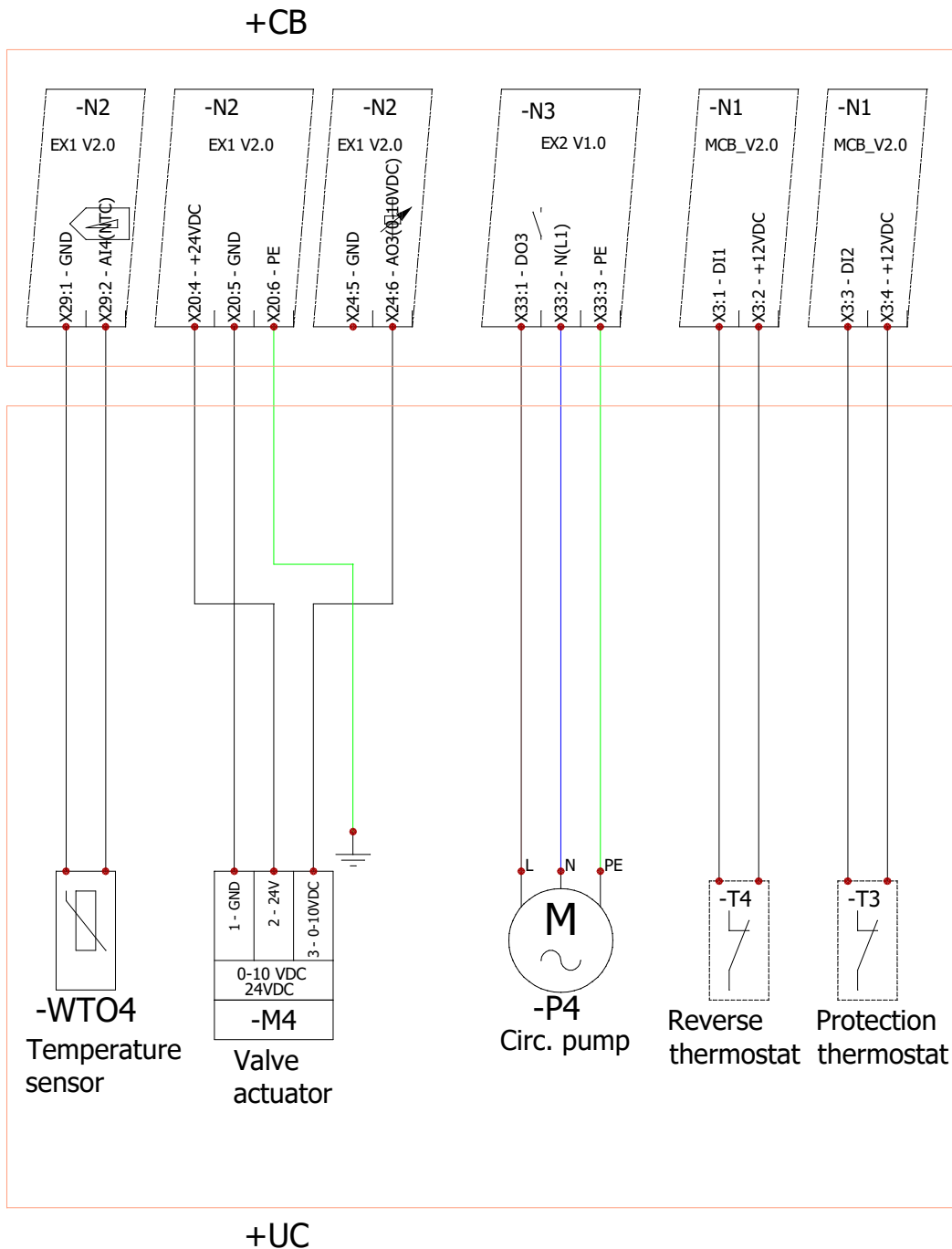

Fig. 4.19.3.2 Raccordement de la batterie de chauffage/refroidissement change-over externe

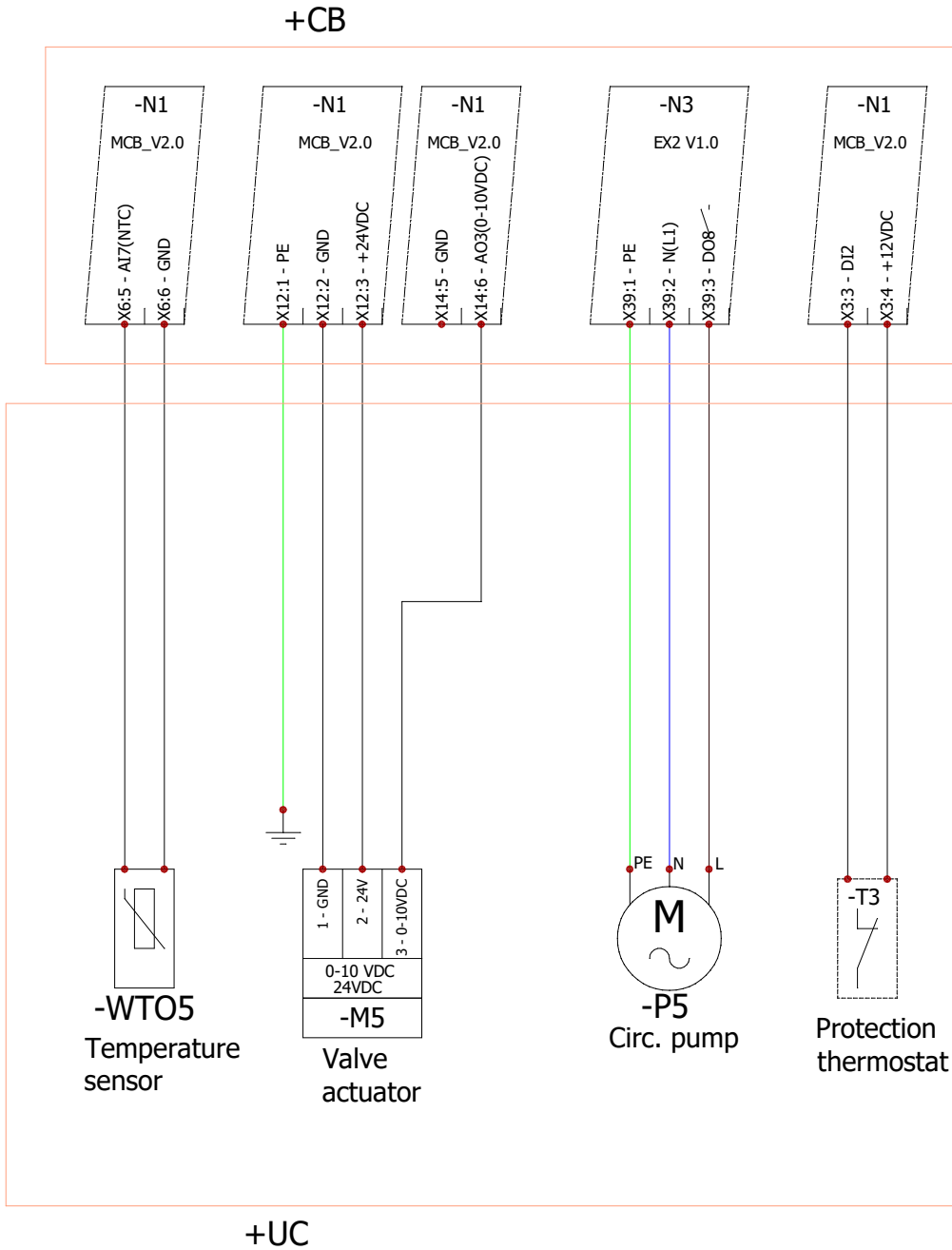

Fig. 4.19.3.3 Raccordement de la batterie eau chaude externe

4.19.4. BATTERIE DE PRÉCHAUFFAGE EXTERNE (SERPENTIN 3)

Pour les centrales AmberAir Compact, il est possible de raccorder une batterie de préchauffage électrique ou à eau.
 Ces composants sont réglés par les sorties DO et 0-10 V. Lorsque la sortie numérique EX2 DO11 s'active, le dispositif externe (la batterie de préchauffage ou la pompe de circulation d'eau) s'arrête.
 La sortie analogique EX1 AO1 de la batterie de préchauffage électrique ou le signal de commande du servomoteur de la vanne d'eau. Elle détermine la valeur exigée pour chauffer le dispositif externe.
 Le thermostat de sécurité automatique de la batterie de préchauffage électrique (AT1) se raccorde à l'entrée EX1 DI1. Le thermostat de sécurité manuel (RT1) se raccorde à l'entrée EX DI2.
 Le capteur de la température de l'eau de retour de la batterie de préchauffage à eau se raccorde à l'entrée EX1 AI5.

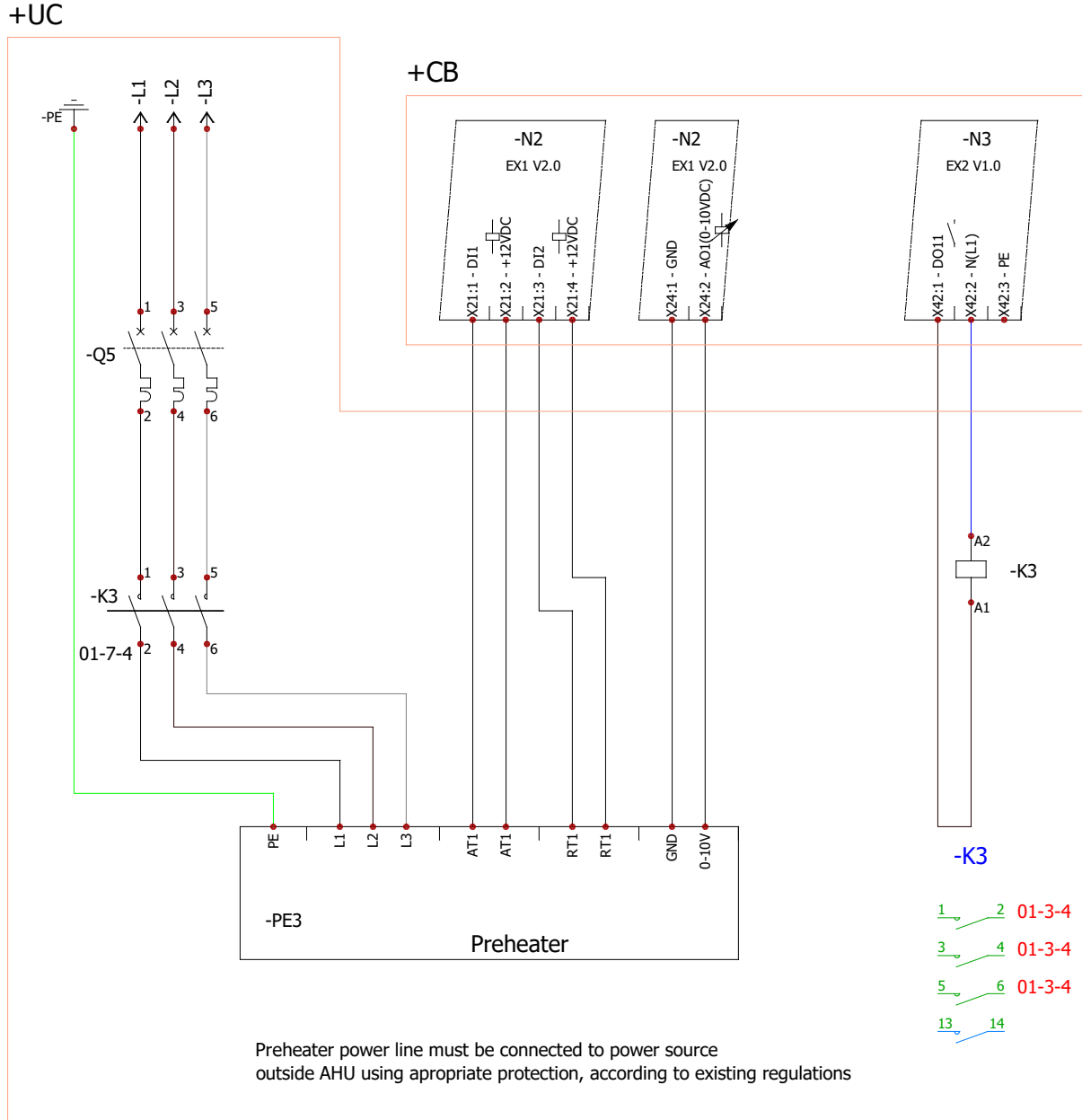

Fig. 4.19.4.1 Raccordement de la batterie de préchauffage électrique externe

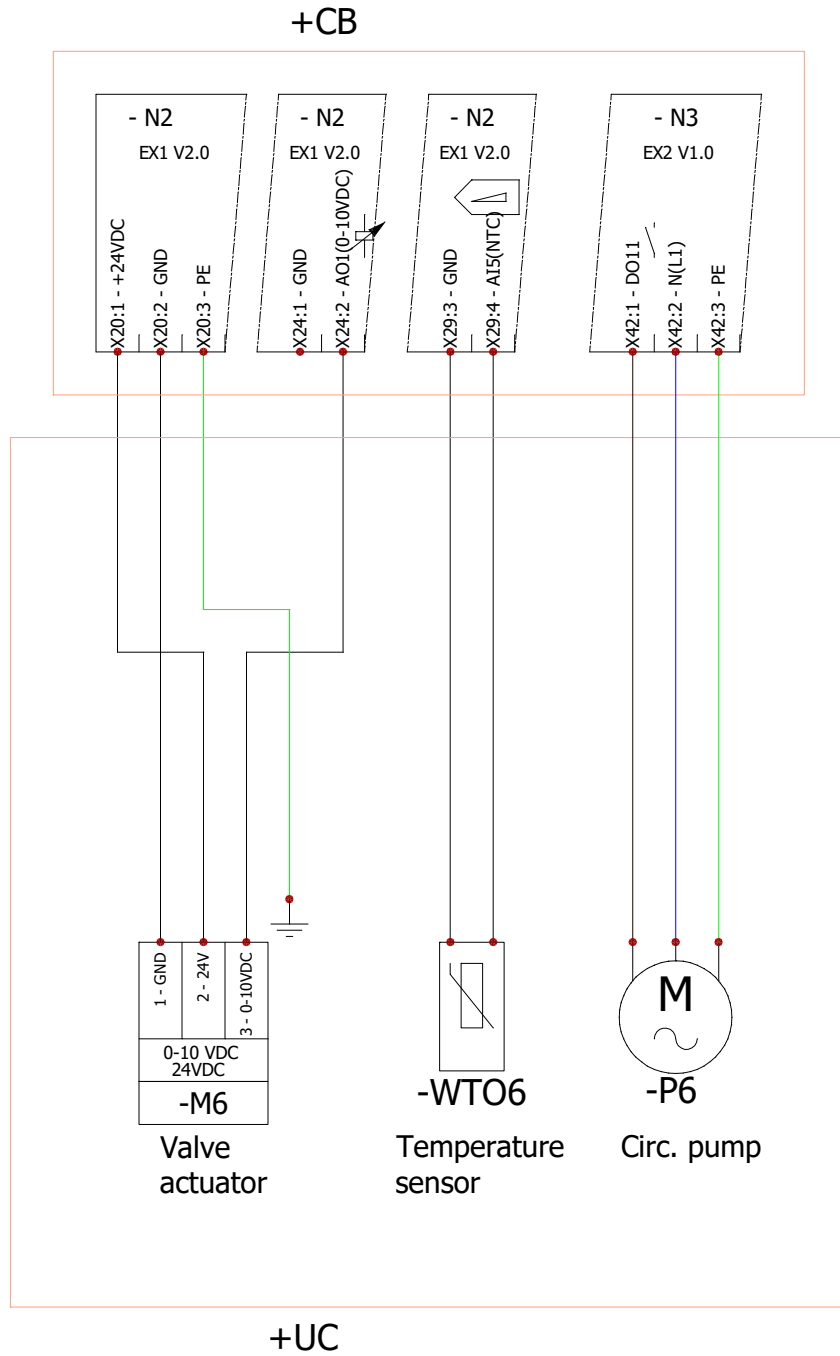
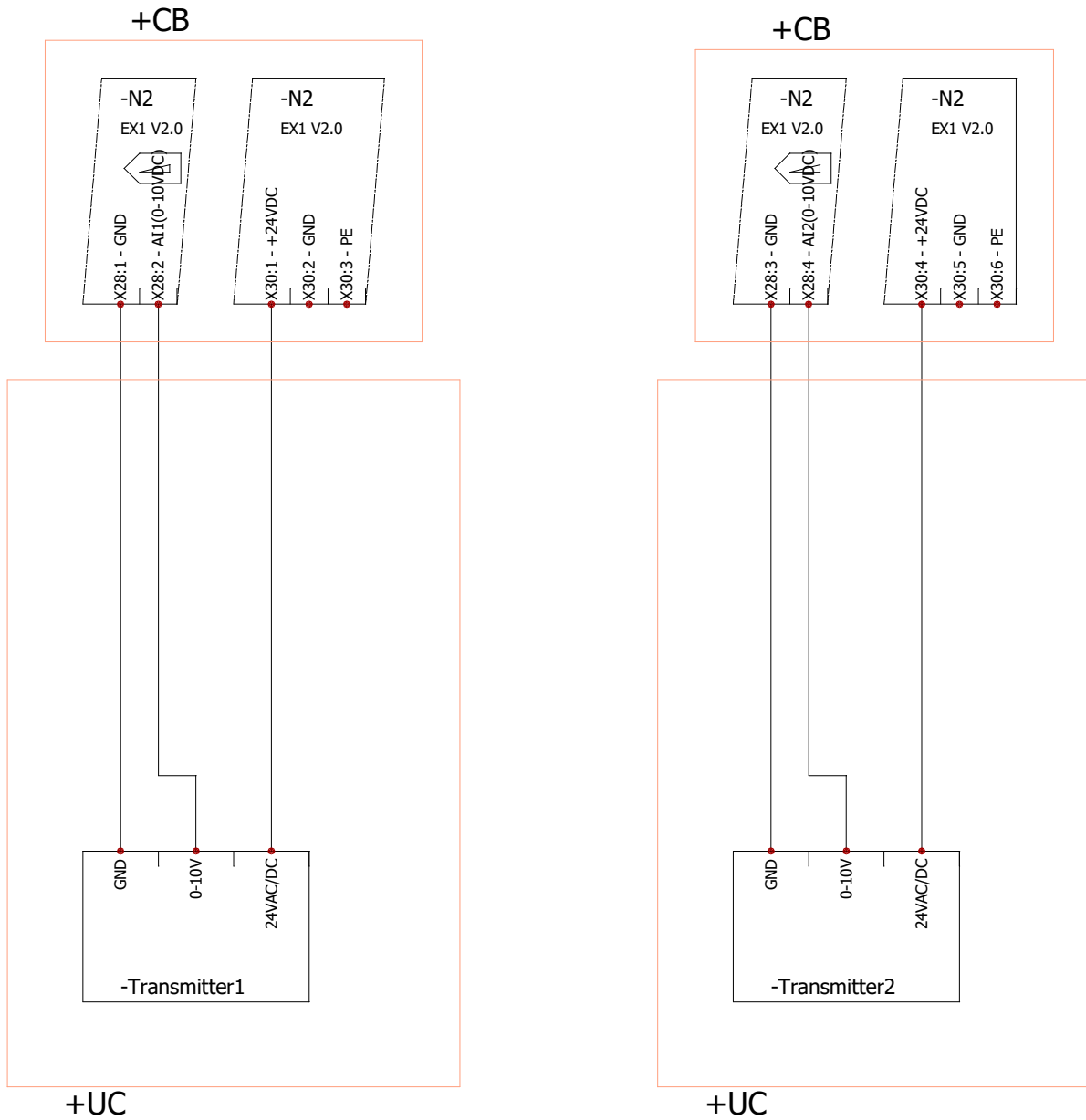

Fig. 4.19.4.2 Raccordement de la batterie de préchauffage à eau externe

4.19.5. CAPTEURS DE LA QUALITÉ DE L'AIR AVEC SORTIE ANALOGIQUE

Deux capteurs de la qualité de l'air avec des sorties 0-10 V peuvent être raccordés à la centrale AmberAir Compact. Ces capteurs peuvent être installés dans la gaine d'extraction d'air ou dans une pièce pour mesurer l'humidité relative et le niveau de CO2 de l'air extrait. Les entrées EX1 AI1/AI2 sont prévues pour les sorties des capteurs de la qualité d'air 0-10 V.



4.19.6. BATTERIE DE REFROIDISSEMENT DX OU BATTERIE DE CHAUFFAGE/REFROIDISSEMENT CHANGE-OVER INTÉGRÉES

La pompe de circulation, le servomoteur de la vanne et le thermostat inversé ne peuvent être raccordés qu'aux centrales AmberAir Compact qui sont conçues pour fonctionner avec la batterie de chauffage/refroidissement change-over.

La position du servomoteur de la vanne avec une entrée d'alimentation de 24 V DC est réglée par le signal 0-10 V DC (EX1 AO3). La pompe de circulation est pilotée par le signal marche/arrêt (sortie numérique). Lorsque la sortie numérique (EX2 DO3) est activée, la pompe de circulation démarre. Lorsque la sortie numérique est désactivée, la pompe de circulation s'arrête.

Pour les centrales équipées d'une batterie de chauffage/refroidissement change-over, le mode de la batterie (chauffage/refroidissement) peut être commuté à l'aide d'un thermostat inversé (NC/NO) qui se raccorde à MCB DI1.

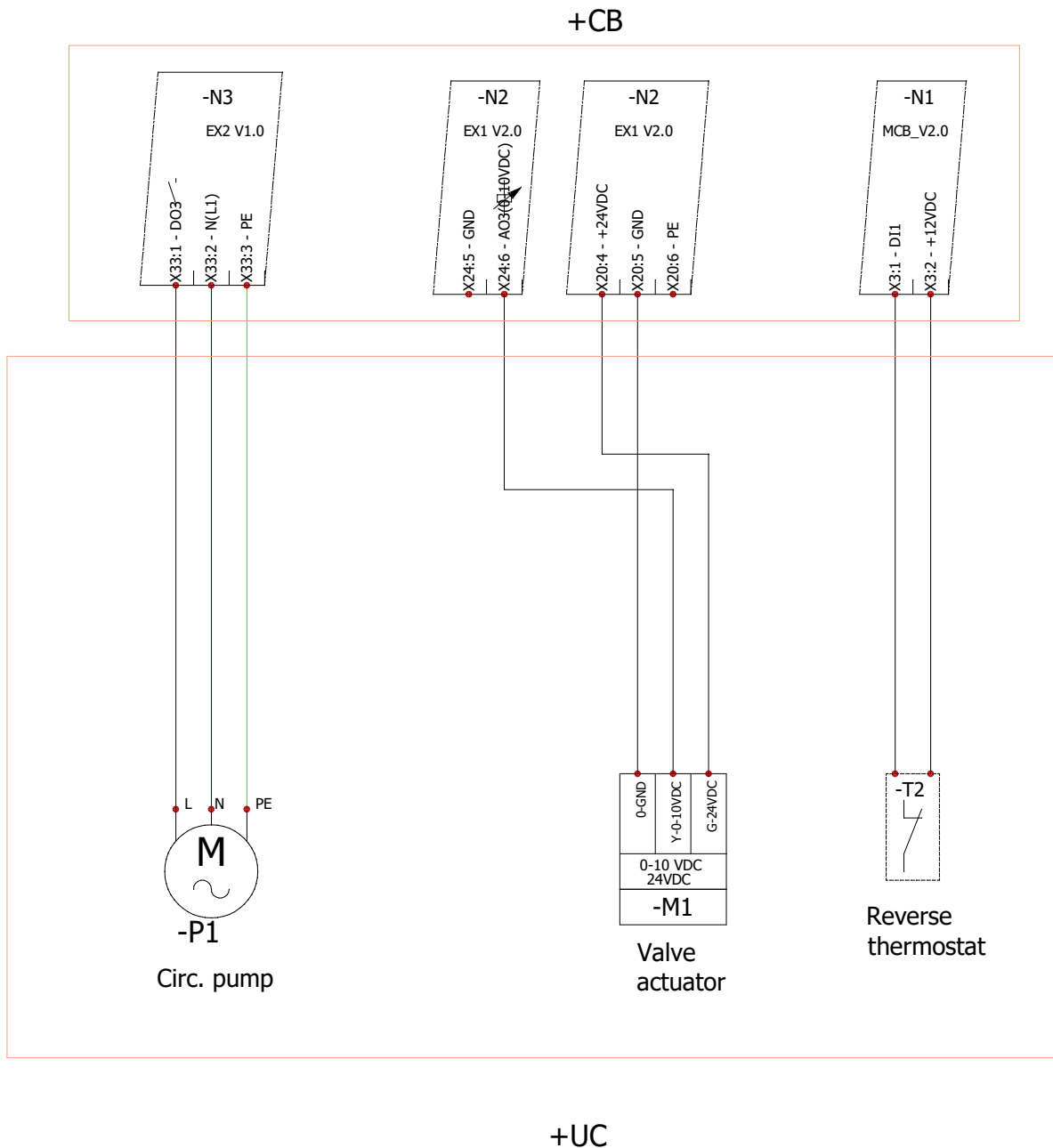

Fig. 4.19.6.1 Raccordement des accessoires de la batterie de chauffage/refroidissement change-over intégrée

Les signaux de commande de la batterie de refroidissement DX intégrée se raccordent de la même manière que les signaux de commande de la batterie de refroidissement DX externe (voir la section « **BATTERIE DE CHAUFFAGE OU REFROIDISSEMENT EXTERNE (SERPENTIN 2)** »).

4.19.7. SORTIES D'INDICATEURS EXTERNES ET COMMUTATEURS PERSONNALISÉS

Deux sorties d'indication externes 24VDC peuvent être raccordées à la centrale AmberAir Compact. Une sortie (DÉMARRER) indique que la centrale est en fonction. Une autre sortie (ARRÊTER) indique que la centrale a rencontré un problème et s'est arrêtée. Les sorties EX1 IND_1/IND_2 sont destinées à l'indication.

Possibilité de raccorder deux commutateurs externes à la centrale AmberAir Compact. Un commutateur pour modifier le mode de fonctionnement de la centrale (Standby par défaut) et un autre commutateur pour modifier la vitesse du ventilateur (100 % par défaut). Les entrées EX1 DI3/DI4 sont destinées aux commutateurs externes.

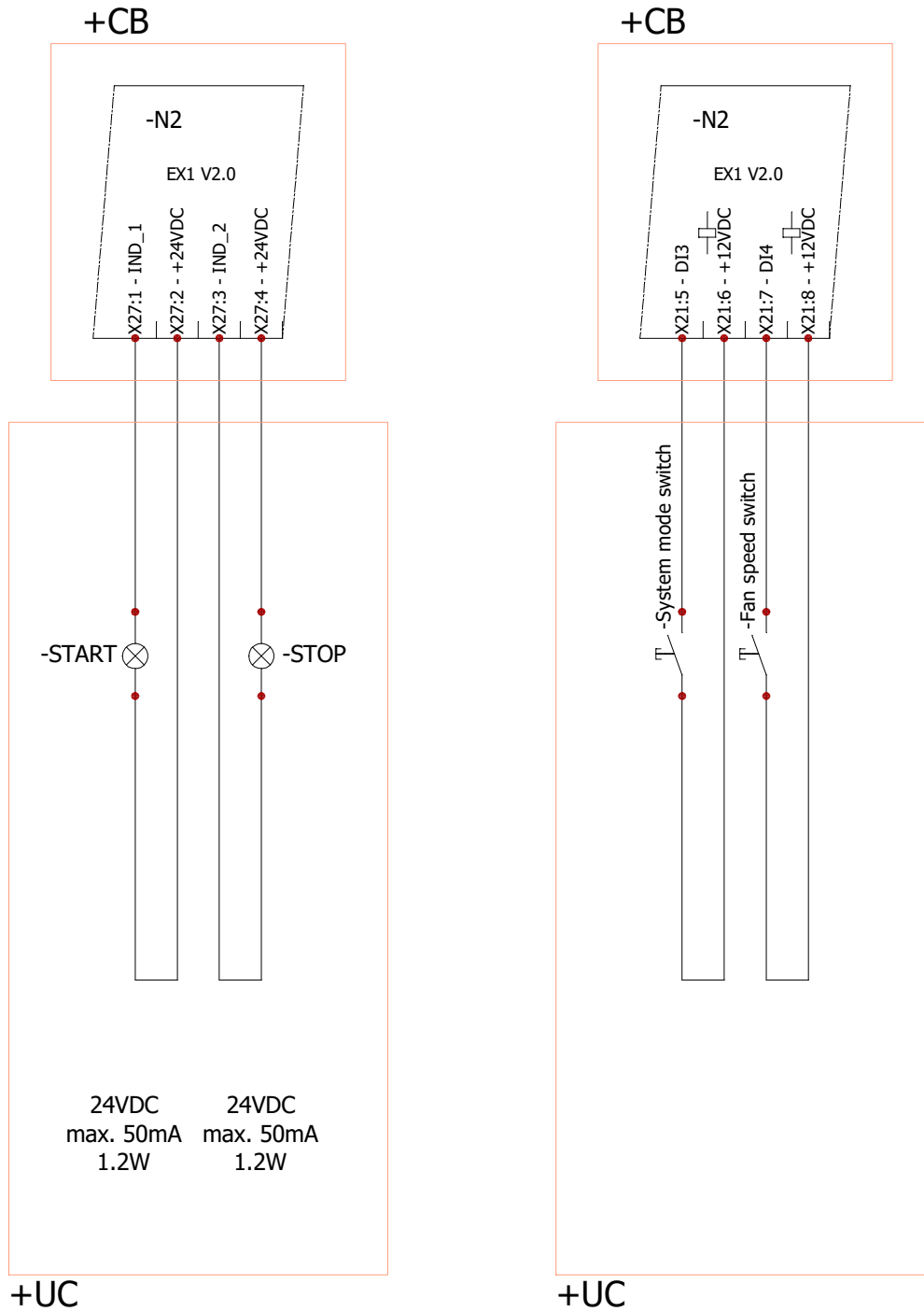

5. MISE EN SERVICE

5.1. GÉNÉRALITÉS

- La mise en service de la centrale ne peut être effectuée que par une personne dûment instruite et formée et dans le respect de toutes les règles et normes de sécurité en vigueur.
- Avant de mettre la centrale en service pour la première fois, il est nécessaire de réaliser toutes les étapes détaillées dans les instructions d'installation qui précèdent.
- Avant de mettre la centrale en service, il est nécessaire de parcourir chaque étape en détail dans les paragraphes suivants et d'enregistrer ces actions dans les journaux correspondants, qui seront conservés avec la documentation relative à l'exploitation.
- Le contrôle des différents composants de la centrale peut s'effectuer à l'aide des paragraphes suivants contenant des instructions étape par étape sous forme de procédures qui peuvent servir de support pour la mise en service.

5.2. OPÉRATIONS AVANT LE PREMIER DÉMARRAGE

Les ventilateurs ne doivent pas fonctionner lorsque les clapets d'air sont fermés. Il est nécessaire d'éviter les chocs de pression lors des essais de fonctionnement des clapets coupe-feu ou d'autres clapets en fermant les clapets pendant une courte période. Le premier essai de fonctionnement de la centrale ne doit pas dépasser 30 minutes. Ensuite, il est nécessaire de vérifier à nouveau toutes les parties de l'appareil. Après la première mise en service, il est nécessaire de nettoyer tous les filtres d'entrée ou de les remplacer par des nouveaux.

Nom du technicien de maintenance :

Nom de la société de maintenance :

Numéro de tél. :

Date:

Signature :

DESCRIPTION DE L'OPÉRATION D'ENTRETIEN	OUI	NO	COMMENTAIRE
Vérifiez chaque section pour détecter tout dommage externe ou interne.			
Vérifiez visuellement l'étanchéité de la totalité de la centrale (trappe, panneaux de service, panneaux fixes, etc.).			
Vérifiez le montage du toit sur les appareils installés à l'extérieur, conformément aux instructions d'installation.			
Vérifiez l'absence de corps étrangers, de débris ou d'outils à l'intérieur de la centrale. Si nécessaire, nettoyez l'intérieur de la centrale			
Vérifiez la bonne étanchéité entre les éléments filtrants selon les instructions de montage.			
Vérifiez la propreté et le parfait état des éléments filtrants.			
Vérifiez que tous les filtres à air sont installés.			
Vérifiez le réglage de l'interrupteur à pression différentielle.			
Vérifiez que la turbine tourne librement.			
Vérifiez la propreté de la turbine et de la chambre.			
Vérifiez que les vibrations du ventilateur ne sont pas excessives.			
Vérifiez le raccordement des sondes de pression pour la mesure de la pression différentielle.			
Vérifiez la propreté de l'échangeur de chaleur et l'intégrité de la surface de transfert de chaleur.			
Vérifiez que le système de gaines est installé dans son intégralité.			
Vérifiez que les vannes sont installées et ouvertes.			
Vérifiez que les batteries eau chaude sont correctement branchées.			
Vérifiez que le dispositif d'évacuation des condensats est correctement installé et rempli d'eau.			
Vérifiez l'étanchéité des raccords du circuit de fluide de travail/du dispositif de mélange à la batterie eau chaude.			
Vérifiez que la batterie de chauffage est bien désaérée.			
Vérifiez que le raccordement de la batterie eau chaude à contre-courant est effectué conformément aux instructions de montage.			
Vérifiez que le système de gaines ne comporte pas d'obstructions inutiles, telles que des diffuseurs et des clapets de réglage complètement fermés, ou des grilles de prise d'air extérieur obstruées.			
Vérifiez que tous les composants sont solidement fixés.			
Vérifiez que les joints et les surfaces d'étanchéité de la centrale ne sont pas endommagés.			

DESCRIPTION DE L'OPÉRATION D'ENTRETIEN	OUI	NO	COMMENTAIRE
Vérifiez que les câbles, fils et connecteurs de l'unité sont correctement connectés aux composants externes.			
Vérifiez que le raccordement des câbles et des fils aux borniers est conforme aux schémas de câblage existants.			
Vérifiez que les paramètres des câbles et des fils correspondent à toutes les exigences de sécurité et de fonctionnement applicables, diamètres, etc.			
Vérifiez que les systèmes de mise à la terre et de protection électrique sont correctement installés.			
Autre opération :			

5.3. CHANGEMENT DU TYPE DE REGLAGE DES VENTILATEURS

Les centrales AmberAir Compact sont configurées en usine pour que la vitesse des ventilateurs soit réglée par un débit d'air constant. Les centrales peuvent être converties pour régler les ventilateurs par pression d'air constante. La conversion au réglage à pression d'air constante nécessite un accessoire supplémentaire (un kit de conversion).

Passage au réglage par pression d'air constante :

- Débranchez l'appareil de la source d'alimentation et attendez que le ventilateur soit arrêté.
- Ouvrez la porte de la centrale et retirez le couvercle du tableau de commande (voir la rubrique « **MAINTENANCE DU TABLEAU DE COMMANDE** »).
- À l'intérieur de la section du tableau de commande de la centrale, détachez les tuyaux de pression U3-, U3+, U4-, U4+ des adaptateurs de capteur U3 et U4 du module N2 (MCB EX1).

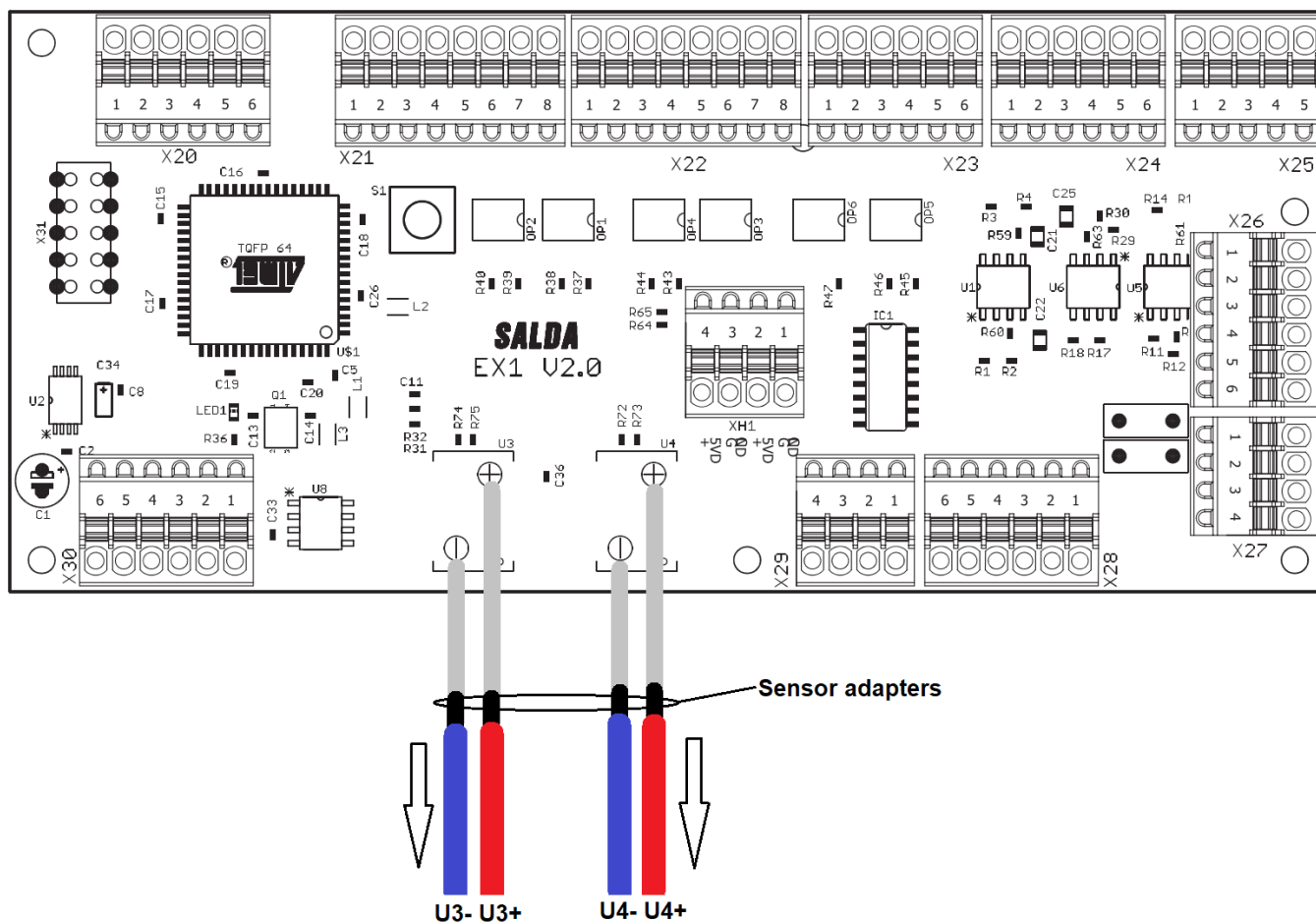

- Connectez les nouveaux tuyaux aux adaptateurs de capteur. Faites passer les tuyaux à l'extérieur de l'unité par les œillets situés en haut et procédez au montage comme indiqué ci-dessous.

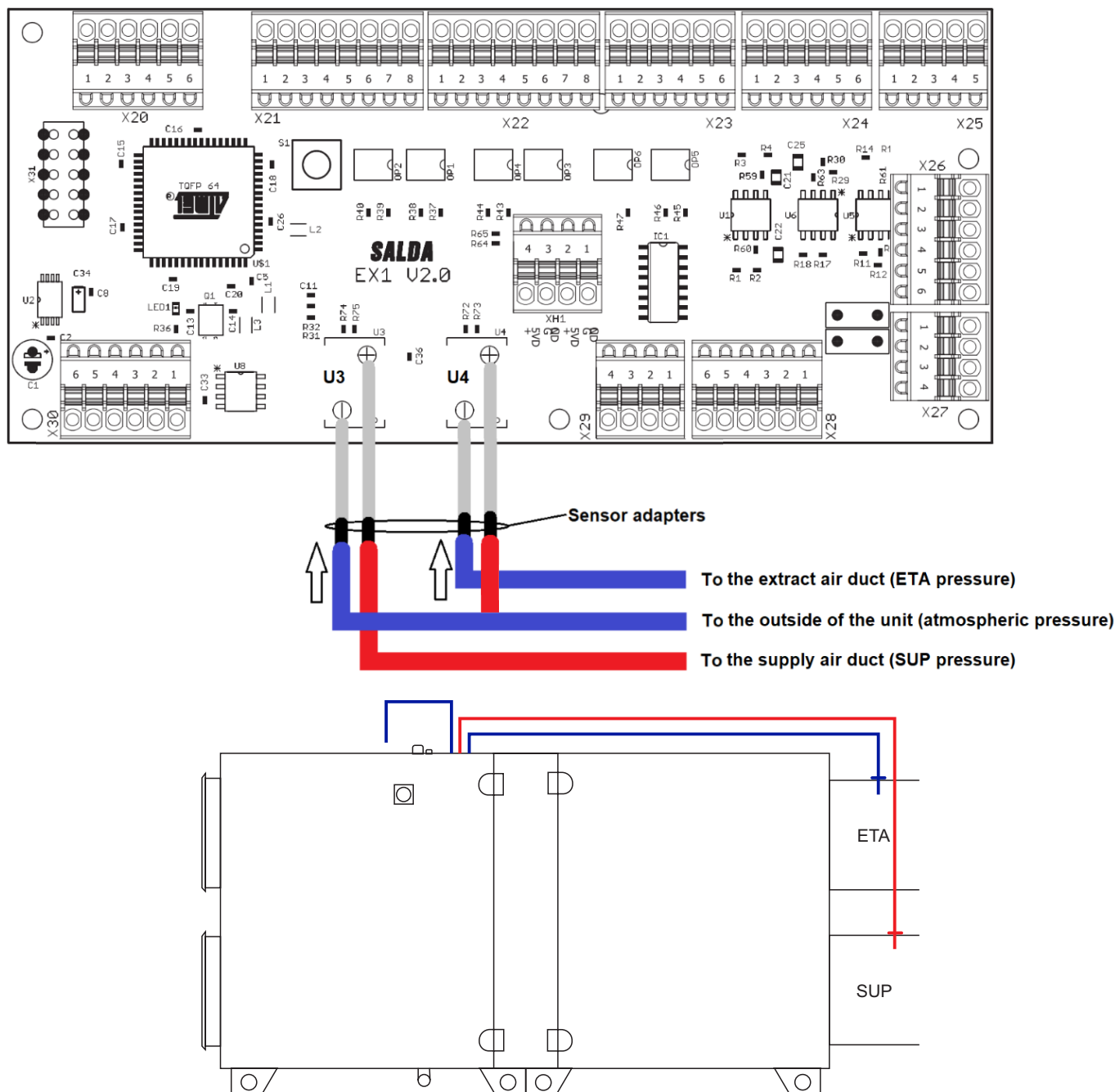

Fig. 5.3.1 Unités horizontales droites



Pour les unités à raccordement côté gauche, les gaines SUP et ETA se trouvent au côté opposé.

Après l'installation des tuyaux de pression, le régulateur de la centrale doit être configuré pour régler la vitesse du ventilateur par une pression d'air constante. La configuration peut être effectuée à l'aide d'une interface Web, de l'application mobile SALDA AIR ou du panneau de commande à distance ST-SA.

- Allez dans les paramètres de configuration du régulateur de l'unité (voir la rubrique « **ACCÈS AUX PARAMÈTRES DE CONFIGURATION** »).
- Dans le menu **SERVICE**, sélectionnez **FANS (VENTILATEURS)**.
- Configurez le type de réglage du ventilateur en sélectionnant **PRESSURE (PRESSION)** et la valeur de la pression maximale du flux d'air.
- Dans le menu **SERVICE**, sélectionnez **SAVE CHANGES/SAVE SETTINGS (SAUVEGARDER MODIFICATIONS/SAUVEGARDER PARAMETRAGES)** puis **RESTART (AHU) (REDEMARRER (CTA))**.
- Afin de modifier les valeurs de consigne de la pression pour chaque mode de fonctionnement, dans le menu **ADJUSTER (AJUSTER)**, sélectionnez **AIR FLOWS ADJUSTING (AJUSTER FLUX D'AIR)** et configurez les valeurs de consigne souhaitées. Sélectionnez **SAVE CHANGES/SAVE SETTINGS (SAUVEGARDER MODIFICATIONS/SAUVEGARDER PARAMETRAGES)**.

Passage au type de régulation par pourcentage :

- Allez dans les paramètres de configuration du régulateur de l'unité (voir la rubrique « **ACCÈS AUX PARAMÈTRES DE CONFIGURATION** »).
- Dans le menu **SERVICE**, sélectionnez **FANS (VENTILATEURS)**.
- Configurez le type de régulation du ventilateur comme **PERCENT (POURCENTAGE)**.

- Dans le menu **SERVICE**, sélectionnez **SAVE CHANGES/SAVE SETTINGS (SAUVEGARDER MODIFICATIONS/SAUVEGARDER PARAMETRAGES)** puis **RESTART (AHU) (REDEMARRER (CTA))**.
- Afin de modifier les valeurs de consigne de la pression pour chaque mode de fonctionnement, dans le menu **ADJUSTER (AJUSTER)**, sélectionnez **AIR FLOWS ADJUSTING (AJUSTER FLUX D'AIR)** et configurez les valeurs de consigne souhaitées. Sélectionnez **SAVE CHANGES/SAVE SETTINGS (SAUVEGARDER MODIFICATIONS/SAUVEGARDER PARAMETRAGES)**.

5.4. RÉGLAGE DU PRESSOSTAT

Les relais de pression indiquent la pollution des filtres. Les réglages standard pour la pollution des filtres sont de 150 Pa mais doivent être modifiés en fonction des données de sélection de la centrale.

Réglage de la valeur du pressostat

Pour régler la valeur d'activation du pressostat, suivez les étapes ci-dessous :

- Dévissez les vis de fixation du pressostat.
- Retirez le couvercle du pressostat.
- Réglez la valeur d'activation du pressostat de la pression différentielle en tournant le panneau bleu avec les valeurs de pression et en alignant la valeur sur la marque rouge.
- Pour le réassemblage, suivez les étapes dans l'ordre inverse.

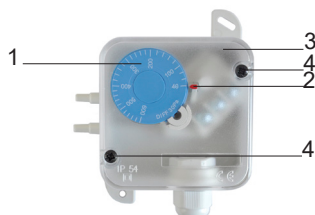

1 - Panneau avec valeurs de pression ; 2 - Marque ; 3 - Couvercle ; 4 - Vis de fixation.

5.5. CONFIGURATION DES ACCESSOIRES

Certains accessoires ou fonctions des composants externes connectés doivent être également configurés pour fonctionner correctement dans le système de la centrale de traitement d'air. La configuration peut être effectuée à l'aide d'une interface Web, de l'application mobile SALDA AIR ou du panneau de commande à distance ST-SA. L'application mobile peut être téléchargée sur Google Play Store (pour les dispositifs Android) et sur Apple App Store (pour les dispositifs iOS).

5.5.1. ACCÈS AUX PARAMÈTRES DE CONFIGURATION

Pour accéder aux paramètres de configuration à l'aide de l'interface Web, procédez comme suit (des dispositifs supplémentaires sont nécessaires : MB-Gateway) :

- Configurez le dispositif MB-Gateway sur votre réseau local (le cas échéant) et raccordez-le à la centrale AmberAir Compact ainsi qu'à votre réseau local. Consultez le guide de lancement de MB-Gateway pour plus d'informations.
- Dans le navigateur du dispositif sur le même réseau, ouvrez le site <http://salda.it/mcb/control/service.htm>.
- Saisissez l'adresse IP de MB-Gateway, LOGIN (l'IDENTIFIANT) (*admin* par défaut), PASS (le MOT DE PASSE) (*admin* par défaut), unit ID (l'ID de la centrale) (*1* par défaut), et appuyez sur **SET (VALIDER)**.



- Pour accéder aux paramètres de configuration de la centrale, entrez le mot de passe du menu utilisateur de service (*4444* par défaut) et appuyez sur le symbole **CLE**.



Pour accéder aux paramètres de configuration à l'aide du panneau de commande à distance ST-SA-Control, procédez comme suit :

- Connectez la commande ST-SA-Control à la centrale AmberAir Compact et mettez la centrale en marche. Attendez que le panneau se charge. Accédez automatiquement ou manuellement à votre centrale (modifier le mot de passe par défaut, *1111*). Pour plus d'information, consultez le manuel de la commande ST-SA-Control.
- Pour accéder aux paramètres de configuration de l'unité dans la fenêtre principale, sélectionnez **MENU** > **SERVICE**. Saisissez le mot de passe (*4444* par défaut) et appuyez sur **OK**.

Pour accéder aux paramètres de configuration avec l'application mobile SALDA AIR, suivez les étapes ci-dessous (dispositifs supplémentaires requis : MB-Gateway, routeur WIFI) :

- Configurez le dispositif MB-Gateway en fonction de la structure de votre réseau local (si nécessaire) et connectez-le à la centrale AmberAir Compact ainsi qu'à votre réseau local avec accès WIFI. Consultez le guide de démarrage du dispositif MB-Gateway pour plus d'informations.
- Téléchargez et installez l'application SALDA AIR sur un smartphone ou une tablette.

SALDA AIR



- Mettez la centrale en marche.
- Connectez-vous à votre point d'accès WIFI.
- Lancez l'application SALDA AIR et accédez à votre centrale automatiquement ou manuellement (ID SLAVE de la centrale par défaut - 1 ; PORT et IP de MB-Gateway dépendent de sa configuration ; mot de passe de l'ajusteur par défaut - 1111).
- Pour accéder aux paramètres de configuration de l'unité dans la fenêtre principale, sélectionnez **MENU**  > **SERVICE**. Saisissez le mot de passe (4444 par défaut) et appuyez sur **OK**.



De plus amples informations sur l'exploitation d'un environnement de contrôle particulier sont disponibles dans la documentation fournie.

5.5.2. CLAPETS D'AIR ET CLAPETS COUPE-FEU

- Dans le menu **SERVICE**, sélectionnez **DAMPERS (CLAPETS)**.
- Réglez le type de clapet du soufflage d'air et de l'extraction d'air et le temps d'ouverture.
- Réglez le clapet coupe-feu et les autres paramètres disponibles.
- Dans le menu **SERVICE**, sélectionnez **DIGITAL INPUTS (ENTREES NUMERIQUES)**.
- Réglez le type d'entrées des contacts de fin de course des clapets coupe-feu.
- Dans le menu **SERVICE**, sélectionnez **SAVE CHANGES/SAVE SETTINGS (SAUVEGARDER MODIFICATIONS/SAUVEGARDER PARAMETRAGES)** puis **RESTART (AHU) (REDEMARRER (CTA))**.

5.5.3. ENTRÉES DE PROTECTION COUPE-FEU ET PROTECTION DE CHEMINEE

Configuration de FIRE PROTECTION INPUT (L'ENTREE PROTECTION COUPE-FEU) :

- Dans le menu **SERVICE**, sélectionnez **MAIN (MAINTENANCE)**.
- Réglez les paramètres **FIRE PROTECTION 1 (PROTECTION COUPE-FEU 1)**.
- Dans le menu **SERVICE**, sélectionnez **DIGITAL INPUTS (ENTREES NUMERIQUES)**.
- Réglez le type **FIRE PROTECTION INPUT (D'ENTREE PROTECTION COUPE-FEU)**.
- Dans le menu **SERVICE**, sélectionnez **SAVE CHANGES/SAVE SETTINGS (SAUVEGARDER MODIFICATIONS/SAUVEGARDER PARAMETRAGES)** puis **RESTART (AHU) (REDEMARRER (CTA))**.

Configuration de FIREPLACE PROTECTION INPUT (L'ENTREE PROTECTION DE CHEMINEE) :

- Dans le menu **SERVICE**, sélectionnez **FANS (VENTILATEURS)**.
- **ENABLE (ACTIVEZ)** la protection du flux d'air comme protection de cheminée.
- Dans le menu **SERVICE**, sélectionnez **DIGITAL INPUTS (ENTREES NUMERIQUES)**.
- Réglez le type **FIRE PLACE PROTECTION INPUT (D'ENTREE DE PROTECTION DE CHEMINEE)**.
- Dans le menu **SERVICE**, sélectionnez **SAVE CHANGES/SAVE SETTINGS (SAUVEGARDER MODIFICATIONS/SAUVEGARDER PARAMETRAGES)** puis **RESTART (AHU) (REDEMARRER (CTA))**.

5.5.4. BATTERIE DE CHAUFFAGE OU REFROIDISSEMENT EXTERNE (SERPENTIN 2)

Pour configurer le serpentin 2 comme batterie de refroidissement DX :

- Dans le menu **SERVICE**, sélectionnez **COOLERS (BATTERIES DE REFROIDISSEMENT)**.
- Réglez le type de batterie de refroidissement DX et les autres paramètres disponibles pour la batterie de refroidissement DX.
- Dans le menu **SERVICE**, sélectionnez **DIGITAL INPUTS (ENTREES NUMERIQUES)**.
- Réglez le type d'entrée de protection de la batterie de refroidissement DX.
- Dans le menu **SERVICE**, sélectionnez **SAVE CHANGES/SAVE SETTINGS (SAUVEGARDER MODIFICATIONS/SAUVEGARDER PARAMETRAGES)** puis **RESTART (AHU) (REDEMARRER (CTA))**.

Pour configurer le serpentin 2 comme batterie de chauffage/refroidissement change-over :

- Dans le menu **SERVICE**, sélectionnez **COOLERS (BATTERIES DE REFROIDISSEMENT)**.
- Réglez le type de batterie de refroidissement hydronique sur **COOLER/HEATER (BATTERIE DE CHAUFFAGE/ REFROIDISSEMENT)** et le type de change-over.
- Dans le menu **SERVICE**, sélectionnez **SENSORS (CAPTEURS)**.
- Réglez le type de capteur de température du fluide de retour de la batterie de refroidissement hydronique et les autres paramètres du capteur.
- Dans le menu **SERVICE**, sélectionnez **SAVE CHANGES/SAVE SETTINGS (SAUVEGARDER MODIFICATIONS/SAUVEGARDER PARAMETRAGES)** puis **RESTART (AHU) (REDEMARRER (CTA))**.

Pour configurer le serpentin 2 comme batterie eau chaude.

- Dans le menu **SERVICE**, sélectionnez **HEATERS (BATTERIES DE CHAUFFAGE)**.
- Réglez le type de batterie de chauffage du soufflage d'air sur **HYDRONIC (HYDRONIQUE)** et les autres paramètres de la batterie de chauffage.
- Dans le menu **SERVICE**, sélectionnez **SENSORS (CAPTEURS)**.
- Réglez le type de capteur de température du fluide de retour de la batterie de chauffage hydronique et les autres paramètres du capteur.
- Dans le menu **SERVICE**, sélectionnez **SAVE CHANGES/SAVE SETTINGS (SAUVEGARDER MODIFICATIONS/SAUVEGARDER PARAMETRAGES)** puis **RESTART (AHU) (REDEMARRER (CTA))**.

5.5.5. BATTERIE DE PRÉCHAUFFAGE EXTERNE (SERPENTIN 3)

Pour configurer le Serpentin 3 comme batterie de préchauffage électrique :

- Dans le menu **SERVICE**, sélectionnez **HEATERS (BATTERIES DE CHAUFFAGE)**.
- Réglez le type de batterie de préchauffage de la prise d'air sur **ELECTRICAL 0..10 (ELECTRIQUE 0..10)** et les autres paramètres pour la batterie de préchauffage électrique.
- Dans le menu **SERVICE**, sélectionnez **DIGITAL INPUTS (ENTREES NUMERIQUES)**.
- Réglez les types d'entrée de la protection manuelle et automatique de la batterie de préchauffage.
- Dans le menu **SERVICE**, sélectionnez **SAVE CHANGES/SAVE SETTINGS (SAUVEGARDER MODIFICATIONS/SAUVEGARDER PARAMETRAGES)** puis **RESTART (AHU) (REDEMARRER (CTA))**.

Pour configurer le Serpentin 3 comme batterie de préchauffage à eau :

- Dans le menu **SERVICE**, sélectionnez **HEATERS (BATTERIES DE CHAUFFAGE)**.
- Réglez le type de batterie de préchauffage de la prise d'air sur **HYDRONIC (HYDRONIQUE)**.
- Dans le menu **SERVICE**, sélectionnez **SENSORS (CAPTEURS)**.
- Réglez le type de capteur de température du fluide de retour de la batterie de préchauffage hydronique et les autres paramètres du capteur.
- Dans le menu **SERVICE**, sélectionnez **SAVE CHANGES/SAVE SETTINGS (SAUVEGARDER MODIFICATIONS/SAUVEGARDER PARAMETRAGES)** puis **RESTART (AHU) (REDEMARRER (CTA))**.

5.5.6. CAPTEURS DE LA QUALITÉ DE L'AIR AVEC SORTIE ANALOGIQUE

- Dans le menu **SERVICE**, sélectionnez **SENSORS (CAPTEURS)**.
- Réglez le type de **AIR QUALITY SENSOR 1 (CAPTEUR DE QUALITE DE L'AIR 1)**.
- Réglez les autres paramètres du **AIR QUALITY SENSOR 1 (CAPTEUR DE QUALITE DE L'AIR 1)**.
- Réglez le type de **AIR QUALITY SENSOR 2 (CAPTEUR DE QUALITE DE L'AIR 2)**.
- Réglez les autres paramètres du **AIR QUALITY SENSOR 2 (CAPTEUR DE QUALITE DE L'AIR 2)**.
- Dans le menu **SERVICE**, sélectionnez **SAVE CHANGES/SAVE SETTINGS (SAUVEGARDER MODIFICATIONS/SAUVEGARDER PARAMETRAGES)** puis **RESTART (AHU) (REDEMARRER (CTA))**.

5.5.7. COMMUTATEURS PERSONNALISÉS

- Dans le menu **SERVICE**, sélectionnez **DIGITAL INPUTS (ENTREES NUMERIQUES)**.
- Réglez le type d'entrée du **SYSTEM MODE SWITCH (COMMUTATEUR DU MODE DU SYSTEME)**.
- Réglez le type d'entrée du **FAN SPEED SWITCH (COMMUTATEUR DE LA VITESSE DU VENTILATEUR)**.
- Dans le menu **SERVICE**, sélectionnez **SAVE CHANGES/SAVE SETTINGS (SAUVEGARDER MODIFICATIONS/SAUVEGARDER PARAMETRAGES)** puis **RESTART (AHU) (REDEMARRER (CTA))**.

Pour modifier les actions par défaut de l'activation des commutateurs personnalisés :

- Pour **ST-SA-CONTROL** ou l'application **SALDA AIR**, dans le menu **SERVICE**, sélectionnez **MAIN (MAINTENANCE)**. Pour l'interface Web, dans le menu **ADJUSTER (AJUSTER)**, sélectionnez **USER SETTINGS (PARAMETRES D'UTILISATION)**.
- Réglez les paramètres préférentiels du **SYSTEM MODE SWITCH (COMMUTATEUR DU MODE DU SYSTEME)**.
- Réglez les paramètres préférentiels du **FAN SPEED SWITCH (COMMUTATEUR DE LA VITESSE DU VENTILATEUR)**.
- Dans le menu **SERVICE (ADJUSTER (AJUSTER))** pour l'interface Web, sélectionnez **SAVE CHANGES/SAVE SETTINGS (SAUVEGARDER MODIFICATIONS/SAUVEGARDER PARAMETRAGES)** puis **RESTART (AHU) (REDEMARRER (CTA))**.

5.6. UTILISATION DE LA CENTRALE

La centrale de traitement d'air peut être contrôlée à partir du panneau de commande à distance **ST-SA-Control**, de l'interface Web, ou de l'application mobile **SALDA AIR**. La centrale a plusieurs modes de système avec différents pré-réglages de vitesse de ventilateur :

- **STAND-BY** - le système est à l'arrêt.
- **BUILDING PROTECTION (PROTECTION DU BATIMENT)** - l'objectif principal de ce mode est de protéger les lieux contre l'accumulation d'humidité.
- **ECONOMY (ECONOMIQUE)** - ce mode est conçu pour économiser de l'énergie lorsque les personnes sont absentes des locaux.
- **COMFORT (CONFORT)** - ce mode est utilisé lorsque les personnes sont présentes dans les locaux.

Le mode du système peut être modifié à partir des fonctions suivantes (par ordre séquentiel) :

- Horloge hebdomadaire
- La mise en route est activée à partir d'un contacteur externe
- Sélection du mode manuel
- Programme vacances
- Blocage du mode Stand-by



Des détails plus avancés de l'opération de la centrale de traitement d'air sont disponibles dans le manuel du régulateur (MCB), section « **DESCRIPTION DES FONCTIONS** » ("**FUNCTIONAL DESCRIPTION**"). Suivez le lien à la dernière page de ce document.



Si la centrale doit être mise en service pour la première fois, suivez les instructions figurant dans la rubrique « **OPÉRATIONS AVANT LE PREMIER DÉMARRAGE** ».

5.6.1. PANNEAU DE COMMANDE À DISTANCE ST-SA-CONTROL ET APPLICATION SALDA AIR

ST-SA-Control est une commande à distance facile à utiliser. Elle se connecte à la régulation de la centrale de traitement d'air via une interface RS485.



Fig. 5.6.1.1 Commande à distance ST-SA-Control

Une fois que la centrale de traitement d'air est connectée au secteur et que l'interrupteur de sécurité est activé, la commande à distance doit se charger et se connecter à la régulation de la centrale (la connexion peut se faire automatiquement ou manuellement). Le mot de passe est 1111 par défaut.

SALDA AIR est une application mobile (elle peut être téléchargée à partir de Google Play Store ou Apple App Store) qui permet aux utilisateurs de commander les centrales AmberAir Compact à l'aide d'un Smartphone ou d'une tablette. L'application peut accéder au régulateur de la centrale de traitement d'air via un réseau local avec un accès WIFI (la centrale doit être connectée au réseau local via un dispositif MB-Gateway).



Fig. 5.6.1.2 Application mobile SALDA AIR

Une fois que la centrale de traitement d'air est connectée au secteur, au réseau local (via MB-Gateway) et que l'interrupteur de sécurité est activé, l'appareil intelligent peut se connecter au même réseau local et utiliser l'application SALDA AIR pour accéder automatiquement ou manuellement au régulateur de la centrale. Le mot de passe utilisateur est 1111 par défaut.

Afin de modifier la vitesse du ventilateur (mode différent) à partir de la commande à distance ou de l'application mobile, appuyez sur **SYSTEM MODE (MODE DU SYSTEME)** sur l'écran principal et sélectionnez la vitesse souhaitée (mode). Après la configuration du mode, la vitesse du ventilateur sera modifiée.

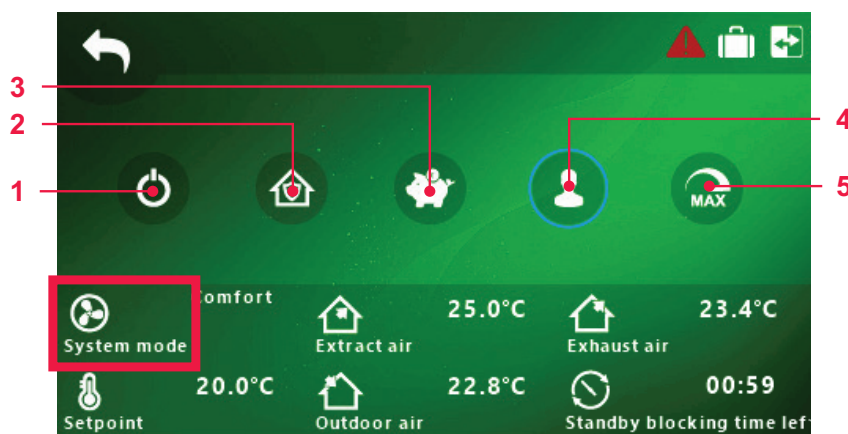

Fig. 5.6.1.3 Vue de l'écran du mode de système de la commande ST-SA-Control et de l'appli SALDA AIR

NO.	ICÔNE	TITRE	DESCRIPTION
1		STANDBY	
2		PROTECTION BÂTIMENT	Options : • MINUTERIE BOOST
3		ECONOMIQUE	Options : • MINUTERIE BOOST

NO.	ICÔNE	TITRE	DESCRIPTION
4		CONFORT	Options : • MINUTERIE BOOST
5		MINUTERIE BOOST	

Pour modifier le point de consigne de la température sur la commande à distance ou l'application mobile, appuyez sur **SETPOINT (POINT DE CONSIGNE)** sur l'écran principal et sélectionnez la température souhaitée.



Fig. 5.6.1.4 Vue de l'écran du point de consigne de la température de la commande ST-SA-Control et de l'appli SALDA AIR



Pour plus d'information sur l'opération de la centrale et la commande à distance ST-SA-Control, veuillez consulter le manuel de la commande ST-SA-Control. Suivez le lien à la dernière page de ce document.

5.6.2. INTERFACE WEB

Les centrales AmberAir Compact peuvent aussi être pilotées à partir d'un ordinateur. Lorsque la centrale de traitement d'air est connectée à un réseau local (via un dispositif supplémentaire, MB-Gateway), un ordinateur sur le même réseau peut accéder à la centrale.

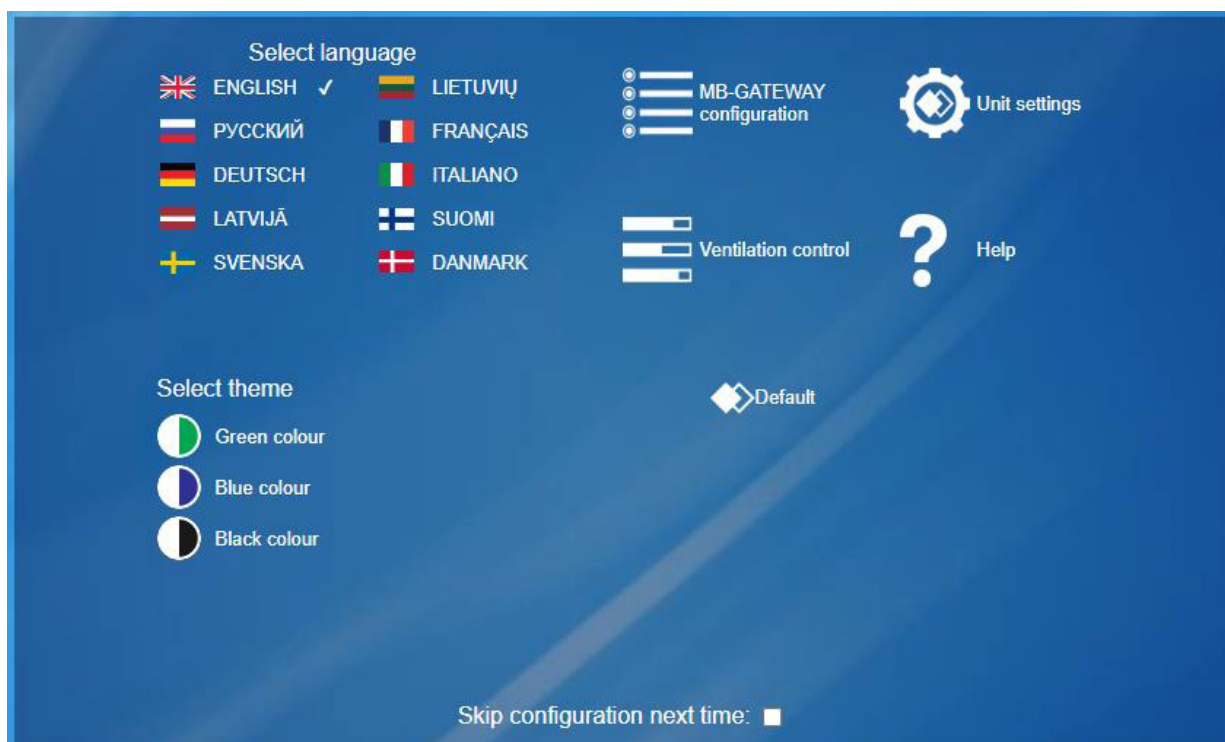

Fig. 5.6.2.1 Interface Web MB-Gateway

Une fois que la centrale de traitement d'air est connectée au secteur et au réseau local (via MB-Gateway) et que l'interrupteur de sécurité est activé, l'ordinateur peut se connecter au même réseau local et accéder à la commande à distance. Pour se connecter à la centrale : dans la barre d'adresse du navigateur Web, saisissez le nom de hôte de MB-Gateway et connectez-vous. (Par défaut : le nom d'utilisateur est *admin*, et le mot de passe est *admin*). Sélectionnez **VENTILATION CONTROL (REGLAGE VENTILATION)**.

Pour modifier le mode du système (différentes vitesses de ventilateurs) et le point de consigne de la température, choisissez le sélecteur de mode (coin inférieur gauche de la fenêtre principale) et réglez le mode et la température souhaités.



Fig. 5.6.2.2 Aperçu de l'écran de sélection du mode MB-Gateway.

6. MAINTENANCE



Avant d'ouvrir la porte de la centrale, débranchez la centrale du secteur (débranchez la fiche d'alimentation de la prise ou, s'il y a un interrupteur automatique, déconnectez-le également. Il faut s'assurer que cet interrupteur ne peut pas être actionné par de tierces personnes, et attendre l'arrêt complet des ventilateurs (environ 2 min.).



Avant chaque saison de chauffe, le tuyau d'évacuation de condensats doit être rempli d'eau comme il est indiqué pour la première mise en service !

6.1. INTERVALLES D'ENTRETIEN

Afin de garantir le bon fonctionnement du système, il convient de respecter les exigences en matière de maintenance et de sa périodicité. Dans le cas contraire, la garantie sera annulée. Certaines recommandations sont fournies dans le tableau ci-dessous seulement à titre de conseils, car les besoins de maintenance du système dépendent de l'emplacement où la centrale est installée, de la pollution de l'atmosphère, de l'occupation, des heures de fonctionnement, etc.

Élément à vérifier	Action	Intervalles (mois)	
		6	12
Filtres	Remplacez lorsque l'écran d'affichage affiche une alerte filtre.	X	
	Vérifiez que le cadre de support du filtre est en bon état et qu'il est bien fixé.	X	
	Vérifiez le réglage et le fonctionnement du manomètre différentiel (interrupteurs, indicateur numérique, tube incliné).	X	
Ventilateurs	Vérifiez la propreté et l'état de la turbine et de la chambre intérieure.	X	
	Vérifiez que la turbine tourne librement.	X	
	Vérifier le serrage des câbles dans le bornier du moteur électrique.	X	
Échangeur de chaleur	Vérifiez l'intégrité de la surface de transfert de chaleur de l'échangeur.	X	
	Vérifier la propreté de la surface d'échange thermique de l'échangeur.	X	
	Vérifiez la tension de la courroie du rotor.	X	
Batterie eau chaude/Batterie eau froide	Vérifiez l'intégrité de la surface de transfert de chaleur de l'échangeur.	X	
	Vérifier la propreté de la surface d'échange thermique de l'échangeur.	X	
	Vérifiez l'étanchéité de l'échangeur du côté du fluide de travail.	X	
	Vérifiez l'état de la connexion du circuit hydraulique de l'échangeur.	X	
Batterie de chauffage électrique	Vérifiez que les tiges chauffantes ne sont pas endommagées.	X	
	Vérifiez la propreté des tiges chauffantes.	X	
	Vérifiez la propreté des autres éléments chauffants.	X	
	Vérifiez l'état du câblage (état des câbles, des fils, serrage des câbles et des fils, etc.)	X	
Accessoires de gaines	Inspectez et nettoyez si nécessaire.	X	

Élément à vérifier	Action	Intervalles (mois)	
		6	12
Surface interne	Inspectez et nettoyez si nécessaire.	X	
Surface externe	Inspectez et nettoyez si nécessaire.		X
Joints, bandes d'étanchéité, roulements, courroie d'entraînement	Inspectez et nettoyez si nécessaire.		X
Capteurs, câblage, tubes de mesure	Inspectez et nettoyez si nécessaire.		X
Test fonctionnel			
Commutateur (contacteur)	Tous les 6 mois, contrôlez visuellement le fonctionnement de l'unité de commutation (contacteur) en vérifiant si son boîtier ne présente aucun signe de fusion ou d'endommagement thermique et ne produit aucun son inhabituel. Tous les contacteurs présents dans le produit ou dans ses accessoires doivent être contrôlés.	X	
Fonctions de sécurité, protection contre l'incendie et le gel, etc.	Contrôlez le fonctionnement.		X
Autres fonctions de contrôle	Contrôlez le fonctionnement. Comparez les valeurs de la centrale de traitement d'air avec le rapport de mise en service. Des actions correctives doivent être réalisées pour corriger les éventuelles incohérences.		X
Historique des alarmes	Révision		X

6.2. OUVERTURE DE LA PORTE



Il faut arrêter la centrale avant d'ouvrir ses portes. Coupez le courant à l'aide de l'interrupteur principal et ouvrez les portes après l'arrêt complet des ventilateurs (environ 2 minutes). Il faut s'assurer que l'interrupteur principal ne peut pas être actionné par des tiers.

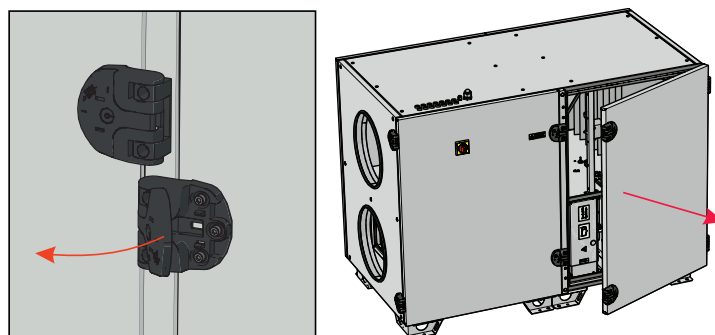

Fig. 6.2.1 AmberAir Compact S-R-1000-5000-H

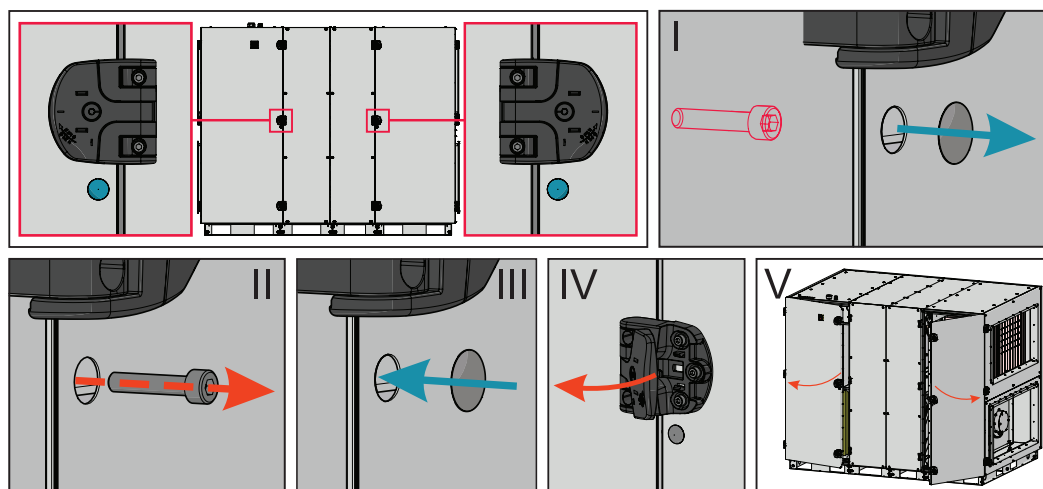

Fig. 6.2.2 AmberAir Compact S-R-7000-9000-H



ATTENTION ! Veuillez retirer le vis de sécurité avant d'ouvrir la porte !

6.3. RETIRER LA PORTE AVANT

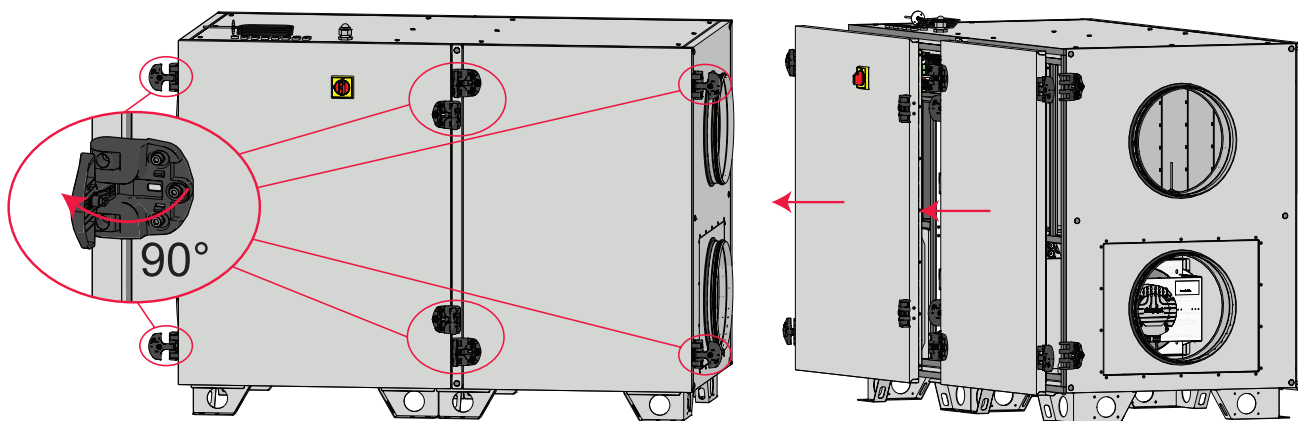

Fig. 6.3.1 AmberAir Compact S-R H

6.4. RETIRER LE COUVERCLE ARRIÈRE

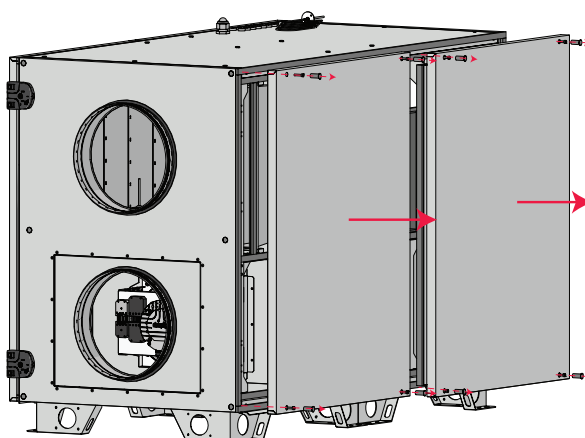

Fig. 6.4.1 AmberAir Compact S-R H

6.5. REMPLACEMENT DU FILTRE

Les filtres doivent être remplacés lorsqu'un des dispositifs de contrôle de la centrale détecte un colmatage. Le colmatage du filtre est détecté par un capteur de pression. Il est recommandé de le remplacer conformément au message sur le dispositif de contrôle, au moins deux fois par an : avant et après la saison de chauffe. Les filtres sont conçus pour un usage unique - il n'est pas recommandé de les nettoyer à l'aspirateur, de les secouer ou de les nettoyer d'une autre manière. Lors du remplacement des filtres, il faut impérativement arrêter la centrale, car la poussière des filtres peut y pénétrer. La section du filtre doit également être nettoyée lors du remplacement des filtres.

¹ Les filtres encrassés déséquilibrent votre système de ventilation, la centrale consomme plus d'énergie.

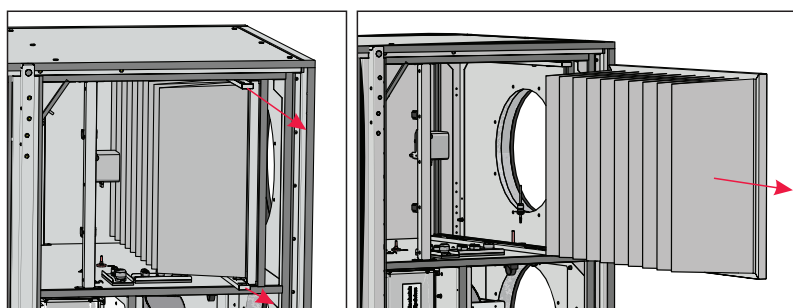

Fig. 6.5.1 AmberAir Compact S-R H

Pour démonter les filtres, ouvrez la porte de la centrale et retirez les filtres. Les poussières augmentent la résistance de l'air dans le filtre, par conséquent, la quantité d'air amenée dans les locaux est plus faible. Les flèches sur les filtres doivent correspondre à la direction du flux d'air.



Les instructions sur la réinitialisation se trouvent dans la documentation propre à l'environnement de contrôle de la centrale. Il est interdit de mettre en route la centrale sans filtres.

6.6. MAINTENANCE DE L'ÉCHANGEUR DE CHALEUR



Avant de commencer tous travaux de maintenance ou de réparation, assurez-vous que la centrale est débranchée de la source d'alimentation.



ATTENTION : l'échangeur de chaleur ne peut pas être utilisé lorsque les filtres sont retirés !

- La maintenance ne peut commencer qu'après l'arrêt total des ventilateurs.
- L'échangeur de chaleur doit être nettoyé une fois par an.
- Nettoyez à l'eau chaude savonneuse ou à l'air comprimé. Ne pas utiliser de détergent contenant de l'ammoniaque.
- Vérifiez que les brosses ne sont pas endommagées.
- Vérifiez 2 fois par an que la courroie est suffisamment tendue, qu'elle ne dévie pas et qu'elle n'est pas endommagée. Si la tension est trop basse, il faut raccourcir ou remplacer la courroie.
- Assurez-vous que le ventilateur est déconnecté de la source d'alimentation avant d'effectuer toute opération de maintenance ou de réparation.
- Lors de l'exécution de travaux de maintenance technique, il convient de respecter toutes les règles de sécurité au travail.
- Avant de démarrer la centrale, assurez-vous qu'aucun outil ou autre objet étranger n'a été laissé à l'intérieur.

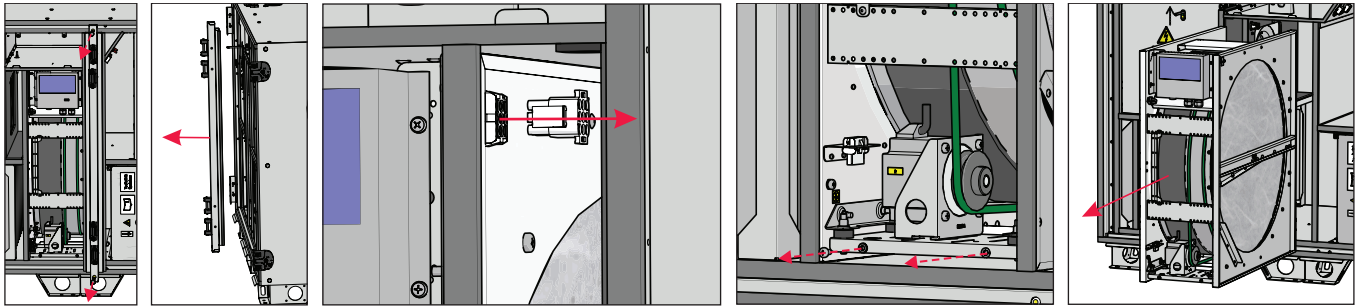

Fig. 6.6.1 AmberAir Compact S-R-1000-5000-H

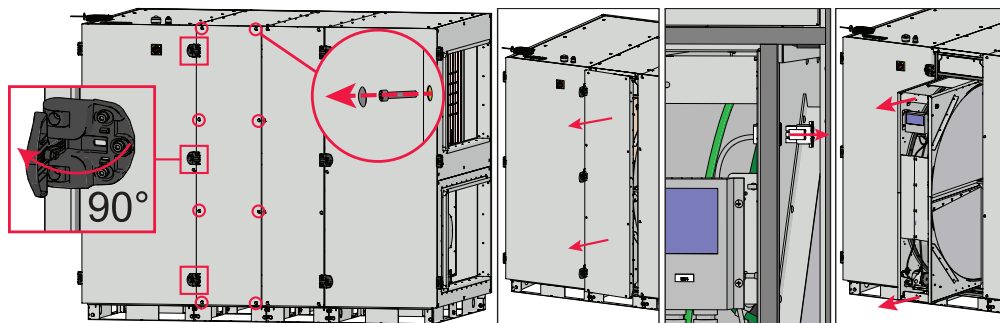

Fig. 6.6.2 AmberAir Compact S-R-7000-9000-H

6.7. ENTRETIEN DES VENTILATEURS

Les ventilateurs s'encrassent, ce qui réduit leur efficacité.



Avant de commencer tous travaux de maintenance ou de réparation, assurez-vous que la centrale est débranchée de la source d'alimentation.



N'utilisez pas d'eau.

- Respectez les consignes relatives à la sécurité du personnel lors des travaux d'entretien et de réparation.
- Assurez-vous que les roulements à billes du ventilateur ne font pas de bruit excessif.
- Le moteur est équipé de roulements à billes très robustes. Le moteur est parfaitement étanche et exempt de tout corps gras.
- Retirez le ventilateur de l'appareil.
- Assurez-vous que la turbine est bien équilibrée.
- La turbine doit être soigneusement examinée afin de détecter tout dépôt ou débris susceptible de provoquer un déséquilibre. Un déséquilibre excessif peut entraîner une usure accélérée des roulements du moteur et provoquer des vibrations.
- Nettoyez la turbine et l'intérieur du caisson avec un détergent doux et un chiffon humide et doux.
- Si nécessaire, nettoyez la section du caisson du ventilateur de la centrale.
- Lors du nettoyage de la turbine, ne pas utiliser d'appareils à haute pression, de substances abrasives, d'outils tranchants ou de solvants agressifs susceptibles de rayer ou endommager le boîtier et la turbine.
- N'immergez le moteur dans aucun liquide pendant le nettoyage de la turbine. Assurez-vous que les masses d'équilibrage de la turbine sont à leurs places.
- Assurez-vous que la turbine est exempte de toute obstruction/obstacle.
- Réinstallez le ventilateur dans l'appareil. Connectez l'alimentation du ventilateur et les signaux de contrôle.
- Si le ventilateur ne démarre pas ou ne s'arrête pas automatiquement après l'entretien, contactez le fabricant. Le mauvais fonctionnement du ventilateur peut être détecté grâce à la pression dans le système (lorsque des pressostats sont connectés). En cas de panne du moteur du ventilateur, un avertissement apparaîtra sur le panneau de contrôle.

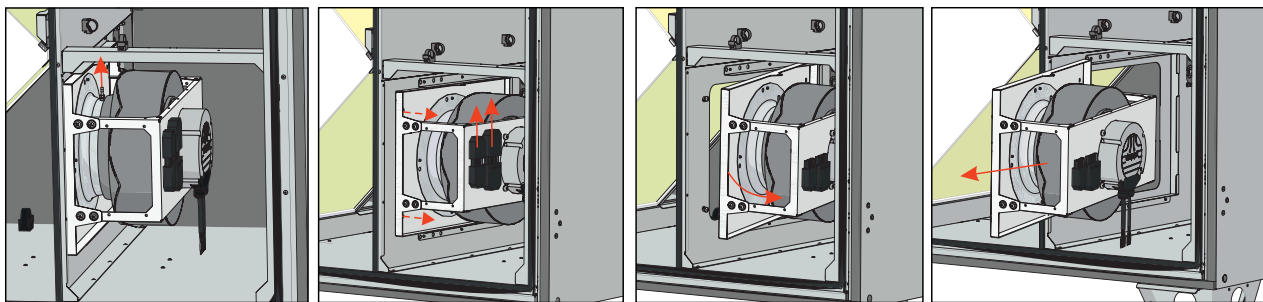

Fig. 6.7.1 AmberAir Compact S-R-1000-5000-H

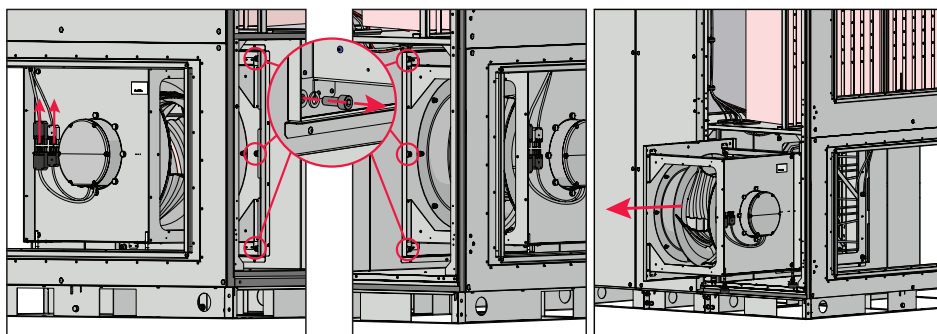

Fig. 6.7.2 AmberAir Compact S-R-7000-9000-H

6.8. ENTRETIEN DE LA BATTERIE DE CHAUFFAGE ÉLECTRIQUE

- Pour les batteries de chauffage électriques, vérifiez qu'elles sont bien fixées, que les connexions de câbles ne sont pas desserrées et que les éléments chauffants ne sont pas pliés. Ils peuvent être déformés en raison d'un chauffage inégal lorsque des flux d'air irréguliers les traversent. Vérifiez que l'appareil ne contient pas d'objets encombrants et que les éléments chauffants ne sont pas encrassés, car cela peut provoquer des odeurs indésirables et, dans le pire des cas, la poussière peut s'enflammer. Les éléments chauffants peuvent être nettoyés avec un aspirateur ou un chiffon humide.
- Si la protection manuelle est activée, vérifiez la présence d'éventuels défauts avant d'appuyer sur le bouton RESET (REINITIALISATION). Si le défaut s'affiche après qu'il a été corrigé, appuyez sur le bouton RESET (REINITIALISATION) à l'aide d'un tournevis ou d'un objet similaire.
- La batterie de chauffage électrique ne nécessite pas d'entretien supplémentaire. Les filtres doivent être remplacés comme décrit ci-dessus.
- Les batteries de chauffage sont équipées de deux dispositifs de protection thermique : un dispositif de protection à réarmement automatique qui s'active à +50 °C, et un dispositif de protection à réarmement manuel qui s'active à +100 °C.
- Après l'activation du dispositif de protection manuellement remis en service, assurez-vous que la centrale est débranchée de l'alimentation électrique. Attendez jusqu'à ce que tous les éléments chauffants refroidissent et que les ventilateurs s'arrêtent complètement. Après avoir identifié et remédié à la panne, avant de mettre en marche la centrale, appuyez sur le bouton RESET (REINITIALISATION). La panne ne peut être identifiée que par un technicien qualifié.
- Si nécessaire, la batterie de chauffage électrique peut être retirée. Débranchez le connecteur électrique de la batterie de chauffage et retirez cette dernière.

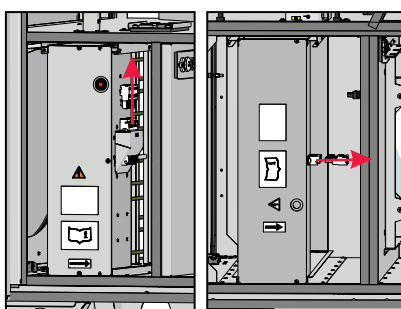

Fig. 6.8.1 Déconnexion d'un connecteur électrique

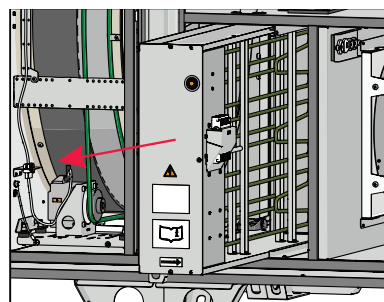

Fig. 6.8.2 Retirer la batterie de chauffage électrique

6.9. ENTRETIEN DE LA BATTERIE EAU CHAUDE

Il est recommandé de vérifier périodiquement l'état de la batterie eau chaude et de la nettoyer. Vérifiez que les plaques chauffantes ne sont pas pliées et que le joint est étanche. Nettoyez avec un aspirateur du côté de l'entrée d'air ou avec de l'air comprimé du côté de la sortie d'air. En cas de fort encrassement, le nettoyage peut se faire par pulvérisation d'eau chaude avec un détergent qui ne provoque pas de corrosion de l'aluminium. Vérifiez que la batterie eau chaude est bien purgée et que le capteur de température de l'eau de retour est bien fixé.

6.10. CONTRÔLE DES REGISTRES

L'ouverture incomplète du registre d'air extérieur crée une résistance supplémentaire dans le système - l'énergie est utilisée inutilement. Un clapet qui ne se ferme pas complètement peut entraîner le gel de la batterie eau chaude lorsque l'appareil est éteint, et l'air froid non souhaité entrera dans les locaux. Le montage et le fonctionnement du servomoteur du clapet sont vérifiés et ajustés.

6.11. MAINTENANCE DU TABLEAU DE COMMANDE

- Ouvrez la porte de la centrale.
- Retirez le couvercle du boîtier de commande.
- Débranchez tous les câbles, fils, tuyaux et connecteurs nécessaires à la dépose de la carte contrôleur et dévissez les boulons de fixation de la carte contrôleur.
- Retirez la carte contrôleur.
- Le réassemblage doit être effectué dans l'ordre inverse. Lors de la reconnexion des câbles, fils, tuyaux et connecteurs, il faut s'assurer que chaque fil, tuyau et connecteur correspond à la borne de connexion et au connecteur correspondants.

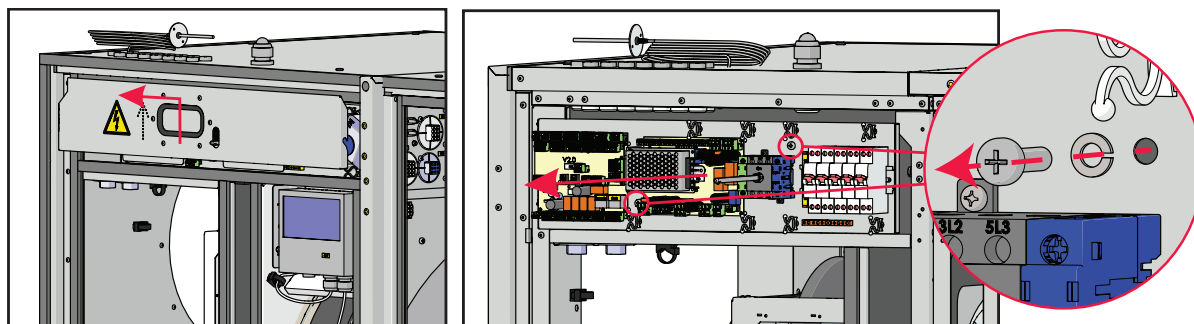

Fig. 6.11.1 AmberAir Compact S-R H

7. DÉPANNAGE

7.1. NOTIFICATIONS DU SYSTÈME

Le système informe l'utilisateur des défaillances par des avertissements qui sont annulés automatiquement et par des alarmes qui doivent être annulées manuellement. Il est recommandé que les alarmes soient annulées par un spécialiste avant que les causes de l'alarme ne soient détectées. Les informations relatives aux alarmes et aux avertissements sont affichées dans la fenêtre principale de la commande de la centrale. Les alarmes peuvent être annulées dans le même environnement de contrôle. Si au moins une alarme est active, le système est arrêté et une indication de défaillance externe est activée.



Pour plus d'informations sur les notifications de la commande, veuillez consulter le manuel de la commande (MCB) de la centrale de traitement d'air (MCB), la section "DISPLAY AND CANCELLATION OF ALARMS AND WARNINGS" (« AFFICHAGE ET ANNULATION DES ALARMES ET DES AVERTISSEMENTS »). Suivez le lien à la dernière page de ce document.

7.2. DÉFAILLANCES POSSIBLES ET RÉOLUTION DES PROBLÈMES

DÉFAILLANCE	CAUSE	EXPLICATION / ACTIONS CORRECTIVES
La centrale ne fonctionne pas	Absence de tension d'alimentation	Vérifiez si la fiche de la centrale est branchée à la prise électrique.
	Le dispositif de protection est désactivé ou un relais de fuite de courant est activé (s'il a été installé par l'installateur).	Ne mettez en marche que si l'état de la centrale a été contrôlé par un électricien qualifié. Si le système est défaillant, la défaillance DOIT être réparée avant de le mettre en marche.
La batterie de chauffage ou de préchauffage (si installée) ne fonctionne pas ou fonctionne mal	Un débit d'air trop faible dans les gaines déclenche une protection automatique	Vérifiez si les filtres d'air ne sont pas encrassés. Vérifiez si les ventilateurs tournent.
	La protection manuelle est activée	Défaillance possible de la batterie de chauffage ou de la centrale. Vous devez OBLIGATOIREMENT contacter le personnel de maintenance de la centrale pour la détection et l'élimination de la panne.
Filtres encrassés et aucune notification affichée sur le panneau de commande	Temps incorrect dans les minuteries du filtre, interrupteur cassé, ou pression mal réglée dans le filtre.	Réduisez la durée de la minuterie du filtre jusqu'au message de colmatage des filtres ou remplacez le pressostat des filtres, ou ajustez leur pression.
Le(s) ventilateur(s) ne démarre(nt) pas	Le système de réglage a arrêté les ventilateurs	Vérifiez qu'il n'y a pas de messages d'alarme. Vérifiez les réglages sur le panneau de commande (heure, programme hebdomadaire, modes de fonctionnement et de réglage, etc.).
	Le dispositif de protection du ventilateur est désactivé	Ne mettez en marche que lorsque l'état de la centrale a été contrôlé par un électricien qualifié. S'il y a une panne du système, il FAUT éliminer la panne avant de remettre le système en marche
Débit d'air réduit	Configuration des paramètres de la régulation	Vérifiez les réglages des points de consigne des modes de fonctionnement.
	Système de circulation d'air obstrué ou endommagé	Vérifiez si les filtres doivent être remplacés. Vérifiez si les diffuseurs et/ou les grilles doivent être nettoyés. Vérifiez si les ventilateurs et/ou la section de l'échangeur doivent d'être nettoyés. Vérifiez que l'entrée d'air n'est pas obstruée. Vérifiez que les gaines ne présentent pas de dommages visibles et/ou d'accumulation de poussière ou de saleté.
	Les ouvertures du système de circulation d'air ne fonctionnent pas correctement	Vérifiez que le registre d'air extérieur/évacuation (si utilisé) s'ouvre. Vérifiez les ouvertures du diffuseur/des grilles.
Soufflage d'air froid	Configuration des paramètres de la régulation	Vérifiez les réglages de température sur le panneau de commande.
	Filtre de la reprise d'air obstrué	Vérifiez si le filtre de la reprise d'air doit être remplacé.
Bruit/Vibrations	La protection manuelle du réchauffeur électrique est activée	Défaillance possible de la batterie de chauffage ou de la centrale. Vous devez OBLIGATOIREMENT contacter le personnel de maintenance de la centrale pour la détection et l'élimination de la panne.
	Emplacement incorrect de la centrale	Vérifiez que la centrale est bien de niveau.
	Turbines des ventilateurs encrassées	Nettoyez les turbines des ventilateurs.
Une alarme de la courroie de rotor est affichée	Le ventilateur n'est pas solidement fixé à la centrale	Vérifiez que les vis de fixation des ventilateurs sont bien serrées.
	Rupture de la courroie du rotor de l'échangeur de chaleur	Installez une courroie de rechange.

8. DONNÉES TECHNIQUES

8.1. DIMENSIONS

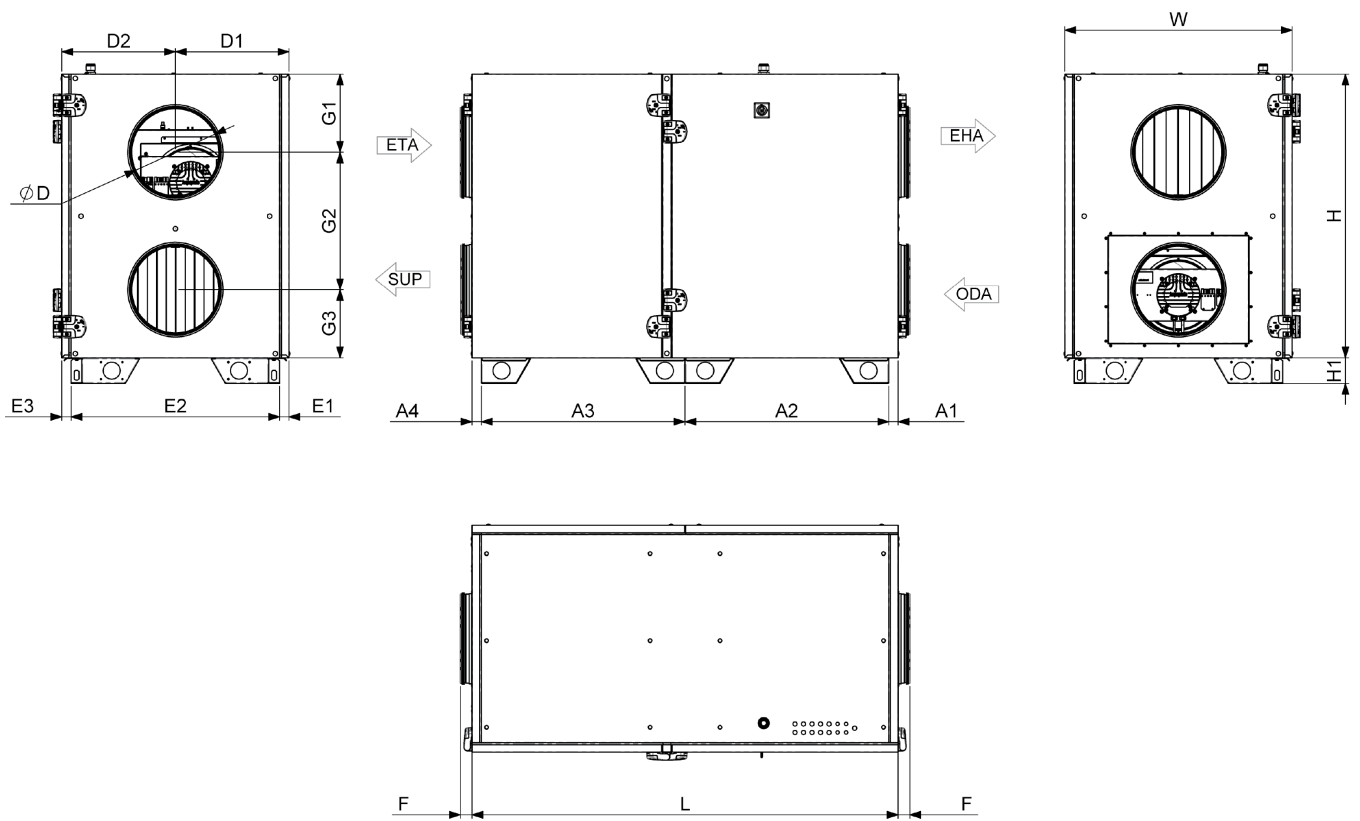

Fig. 8.1.1 Dimensions AmberAir Compact S-R-1000-H-E-L-C1 / AmberAir Compact S-R-1500-H-E-L-C1

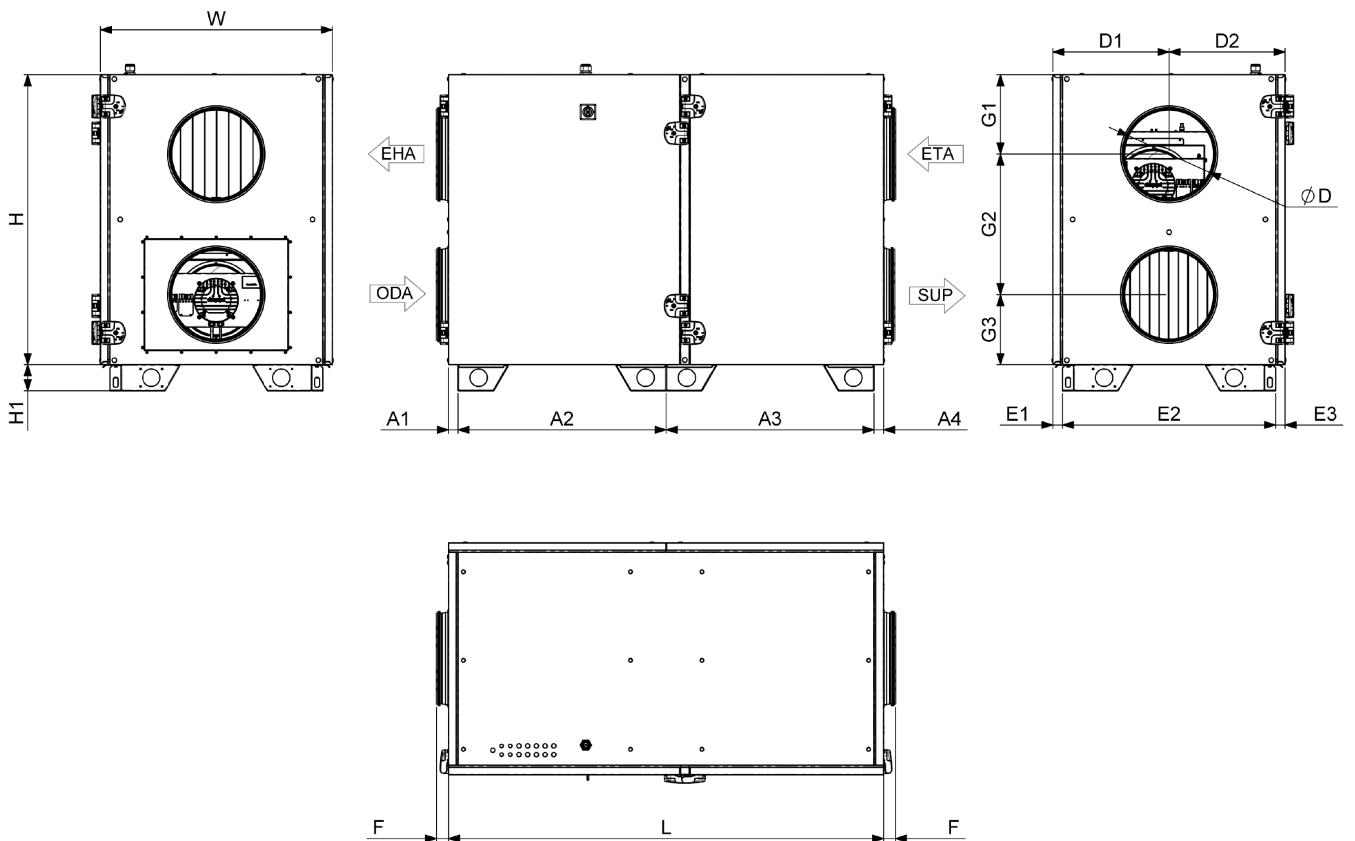

Fig. 8.1.2 Dimensions AmberAir Compact S-R-1000-H-E-R-C1 / AmberAir Compact S-R-1500-H-E-R-C1

AMBERAIR COMPACT S-R/RS		1000-H-L-C1	1000-H-E-L-C1	1000-H-R-C1	1000-H-E-R-C1	1500-H-L-C1	1500-H-E-L-C1	1500-H-R-C1	1500-H-E-R-C1
L	[mm]	1 500				1 550			
W	[mm]	800				850			
H	[mm]	1 000				1 050			
ØD	[mm]	315				355			
F	[mm]					41			
H1	[mm]					90			
A1	[mm]					33			
A2	[mm]	717				742			
A3	[mm]	717				742			
A4	[mm]					33			
D1	[mm]	400				425			
D2	[mm]	400				425			
E1	[mm]					33			
E2	[mm]	734				784			
E3	[mm]					33			
G1	[mm]	275				312			
G2	[mm]	484				489			
G3	[mm]	241				248			
POIDS	[kg]	194	198	194	198	219	225	219	225
ÉPAISSEUR DE L'ISOLATION	[mm]	50							

AmberAir Compact S-R-1500-H-E-R-C1 AlZn

	AlZn - Classe de corrosion C4
	C1 - Régulateur MCB configuré pour CAV
	R/L - Sortie du soufflage d'air à droite (R) ou à gauche (L)
	E/E2/CO/DX - Les options de chauffage sont : batterie électrique (E), chauffage électrique plus puissante (E2), batterie de chauffage/refroidissement change-over (CO), batterie à expansion directe (DX) ou sans batterie (aucune)
	H/V - raccordement de gaines horizontal (H) ou vertical (V)
	1000/1500/2000/3000/4000/5000/7000/9000 - taille de l'unité
	R/RS - rotor à condensation (R), rotor à sorption (RS)
	AmberAir Compact S - Nom de la gamme

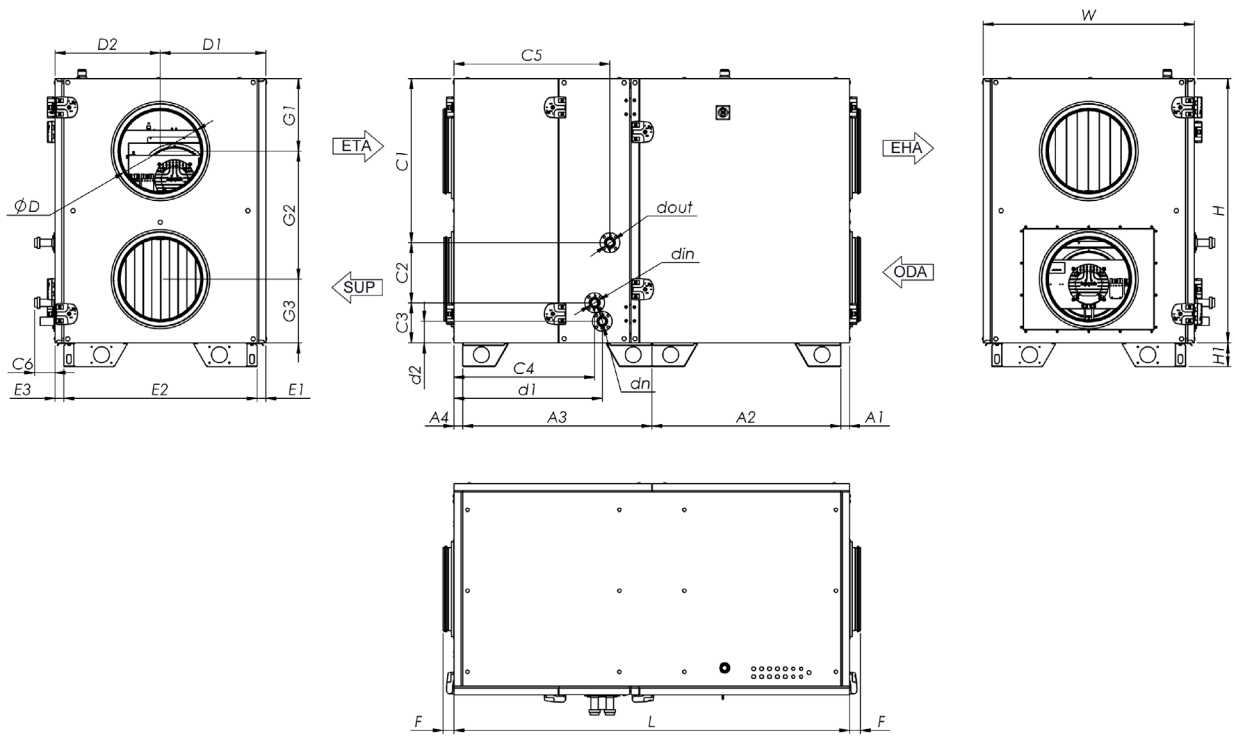

Fig. 8.1.3 Dimensions AmberAir Compact-S-R-1000-H-CO-L-C1 / AmberAir Compact-S-R-1500-H-CO-L-C1

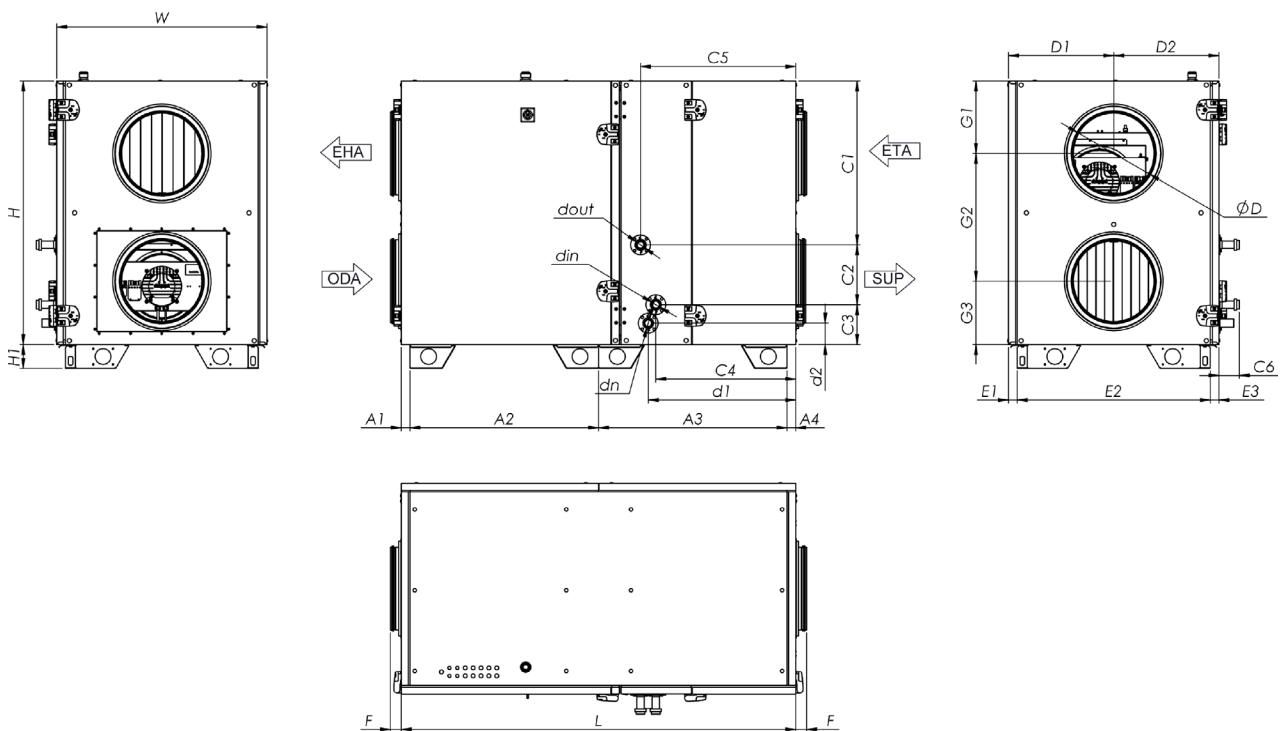
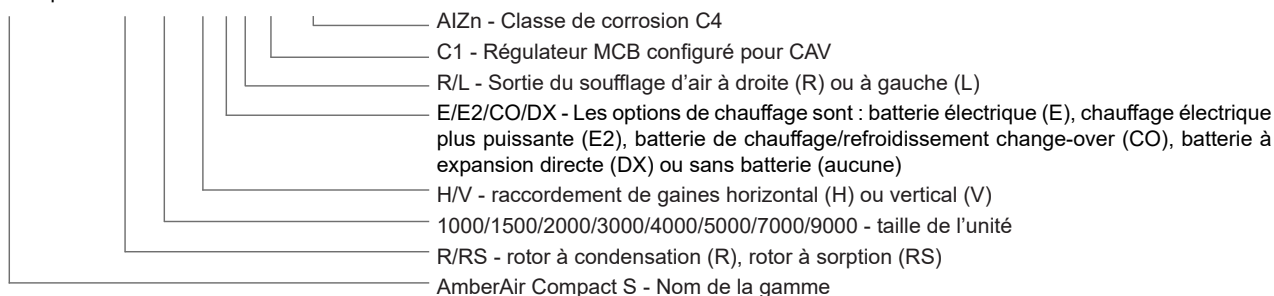

Fig. 8.1.4 Dimensions AmberAir Compact-S-R-1000-H-CO-R-C1 / AmberAir Compact-S-R-1500-H-CO-R-C1

AMBERAIR COMPACT S-R/RS		1000- H-CO-L-C1	1000- H-CO-R-C1	1500- H-CO-L-C1	1500- H-CO-R-C1
L	[mm]	1 500		1 550	
W	[mm]	800		850	
H	[mm]	1 000		1 050	
ØD	[mm]	315		355	
dn		32			
F	[mm]	41			
H1	[mm]	90			
A1	[mm]	33			
A2	[mm]	717		742	
A3	[mm]	717		742	
A4	[mm]	33			
C1	[mm]	621		640	
C2	[mm]	227		261	
C3	[mm]	152		149	
C4	[mm]	533		580	
C5	[mm]	591		638	
C6	[mm]	78			
D1	[mm]	400		425	
D2	[mm]	400		425	
din		1"			
dout		1"			
E1	[mm]	33			
E2	[mm]	734		784	
E3	[mm]	33			
G1	[mm]	275		312	
G2	[mm]	484		489	
G3	[mm]	241		248	
d1	[mm]	562		609	
d2	[mm]	81		78	
POIDS	[kg]	205		231	
ÉPAISSEUR DE L'ISOLATION	[mm]	50			

AmberAir Compact S-R-1500-H-E-R-C1 AlZn



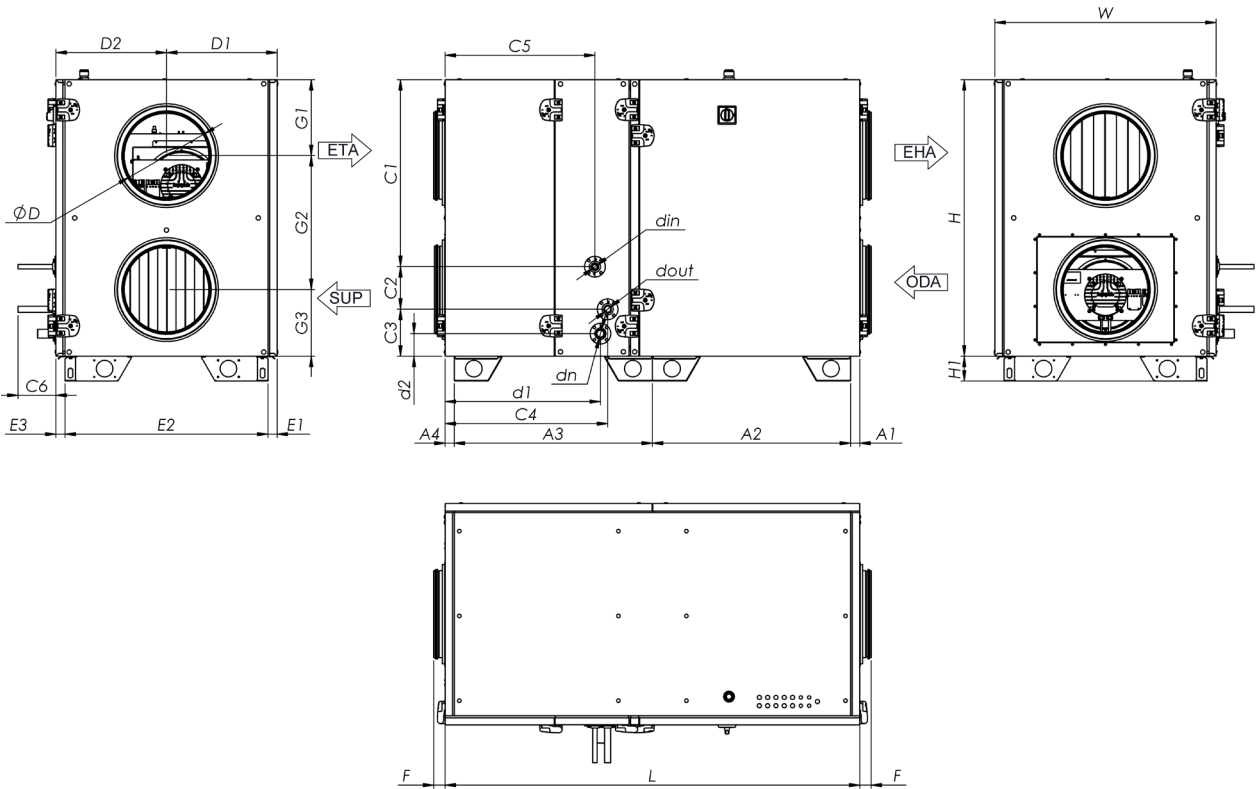

Fig. 8.1.5 Dimensions AmberAir Compact-S-R-1000-H-DX-L-C1 / AmberAir Compact-S-R-1500-H-DX-L-C1

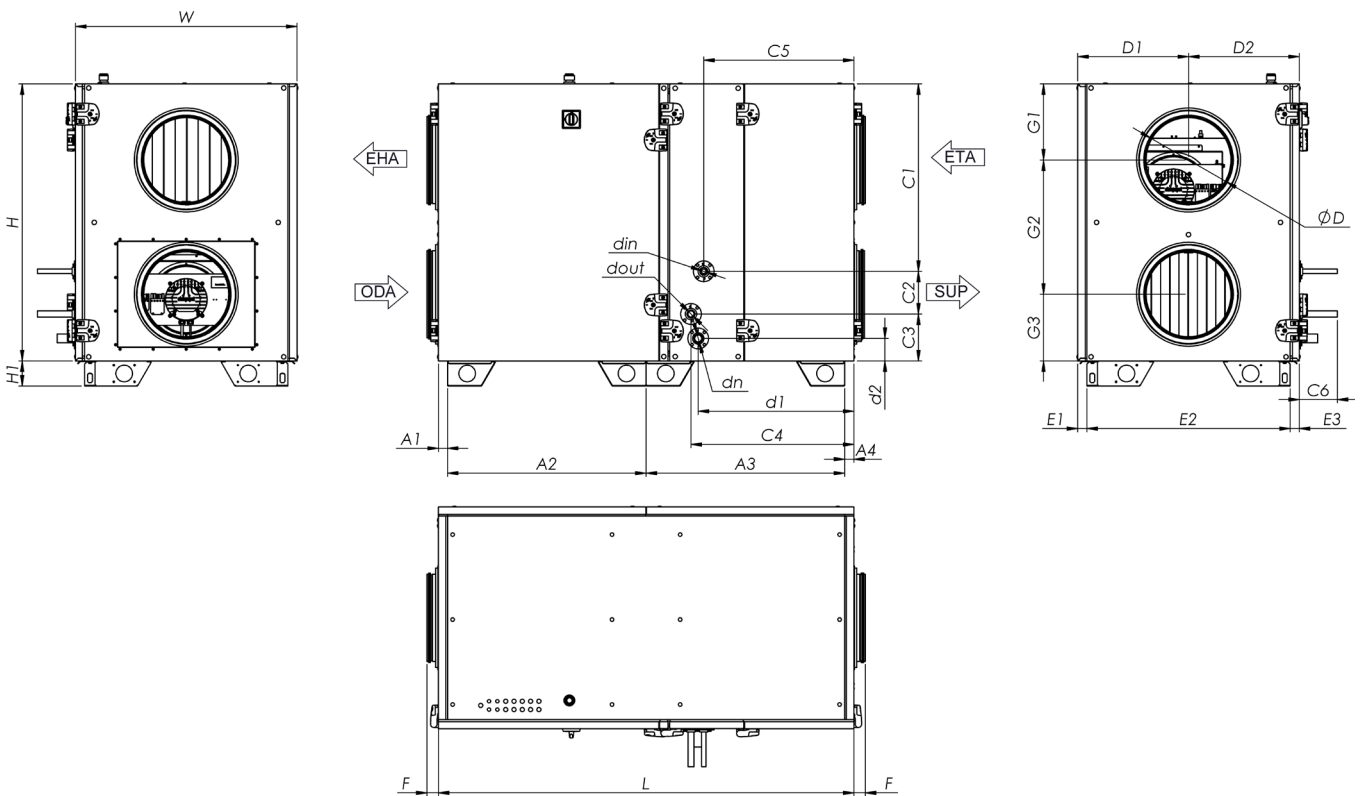
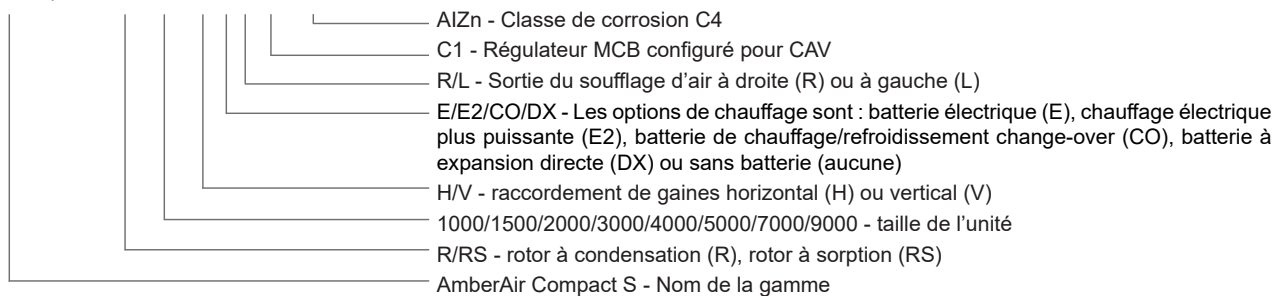

Fig. 8.1.6 Dimensions AmberAir Compact-S-R-1000-H-DX-R-C1 / AmberAir Compact-S-R-1500-H-DX-R-C1

AMBERAIR COMPACT S-R/RS		1000- H-DX-L-C1	1000- H-DX-R-C1	1500- H-DX-L-C1	1500- H-DX-R-C1
L	[mm]	1 500		1 550	
W	[mm]	800		850	
H	[mm]	1 000		1 050	
ØD	[mm]	315		355	
dn		32			
F	[mm]	41			
H1	[mm]	90			
A1	[mm]	33			
A2	[mm]	717		742	
A3	[mm]	717		742	
A4	[mm]	33			
C1	[mm]	628		645	
C2	[mm]	206		247	
C3	[mm]	166		158	
C4	[mm]	578		637	
C5	[mm]	546		597	
C6	[mm]	137		128	
D1	[mm]	400		425	
D2	[mm]	400		425	
din	[mm]	12		16	
dout	[mm]	12		22	
E1	[mm]	33			
E2	[mm]	734		784	
E3	[mm]	33			
G1	[mm]	275		312	
G2	[mm]	484		489	
G3	[mm]	241		248	
d1	[mm]	562		609	
d2	[mm]	81		78	
POIDS	[kg]	204		233	
ÉPAISSEUR DE L'ISOLATION	[mm]	50			

AmberAir Compact S-R-1500-H-E-R-C1 AIZn



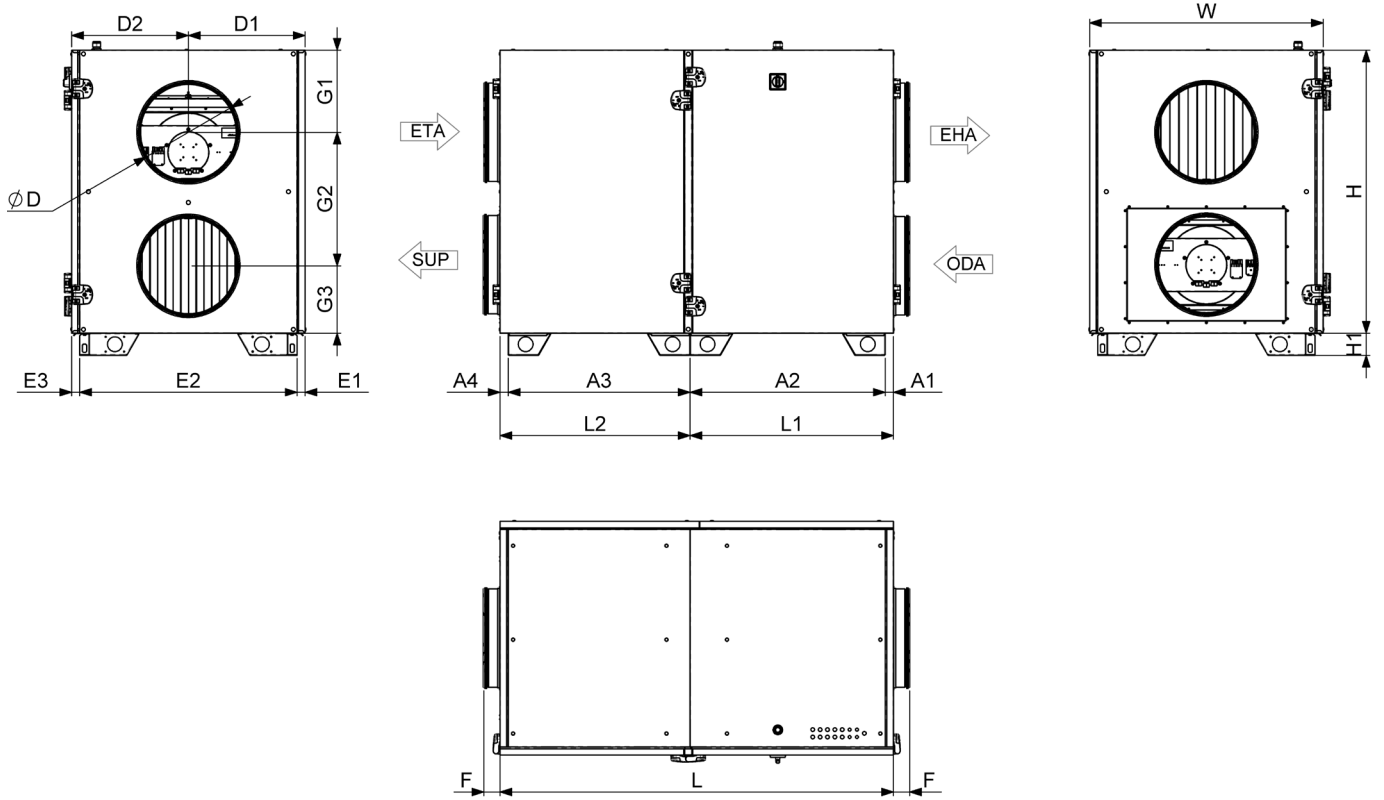

Fig. 8.1.7 Dimensions AmberAir Compact-S-R-2000-H-E-L-C1

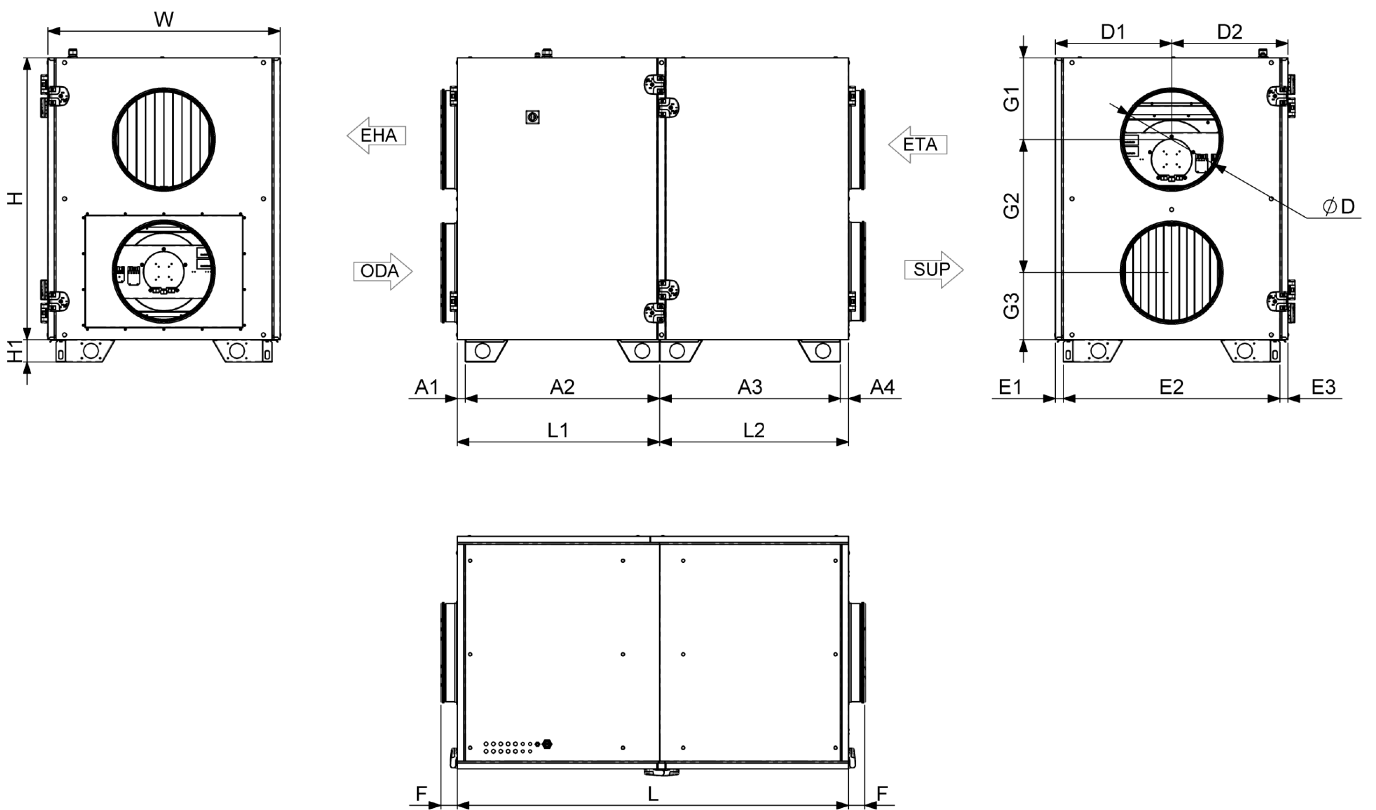
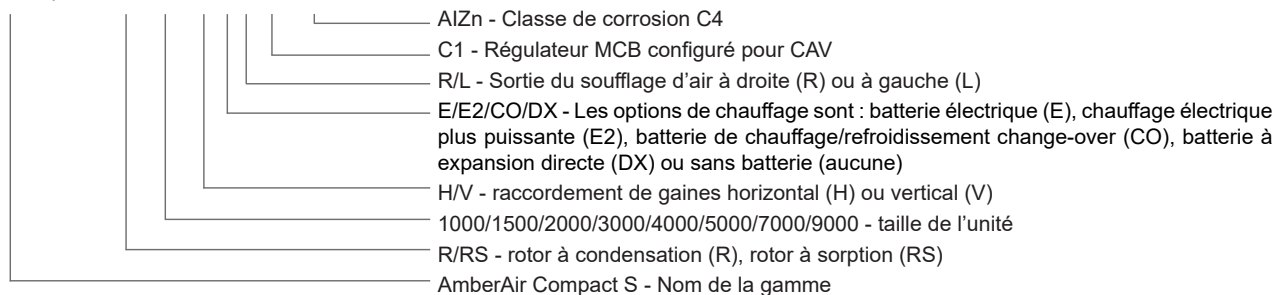

Fig. 8.1.8 Dimensions AmberAir Compact-S-R-2000-H-E-R-C1

AMBERAIR COMPACT S-R/RS		2000-H-L-C1	2000-H-E-L-C1	2000-H-R-C1	2000-H-E-R-C1
L	[mm]	1 600			
W	[mm]	950			
H	[mm]	1 150			
ØD	[mm]	400			
L1	[mm]	827			
L2	[mm]	773			
F	[mm]	66			
H1	[mm]	90			
A1	[mm]	33			
A2	[mm]	794			
A3	[mm]	740			
A4	[mm]	33			
D1	[mm]	475			
D2	[mm]	475			
E1	[mm]	33			
E2	[mm]	884			
E3	[mm]	33			
G1	[mm]	334			
G2	[mm]	543			
G3	[mm]	274			
POIDS	[kg]	266	272	266	272
ÉPAISSEUR DE L'ISOLATION	[mm]	50			

AmberAir Compact S-R-1500-H-E-R-C1 AlZn



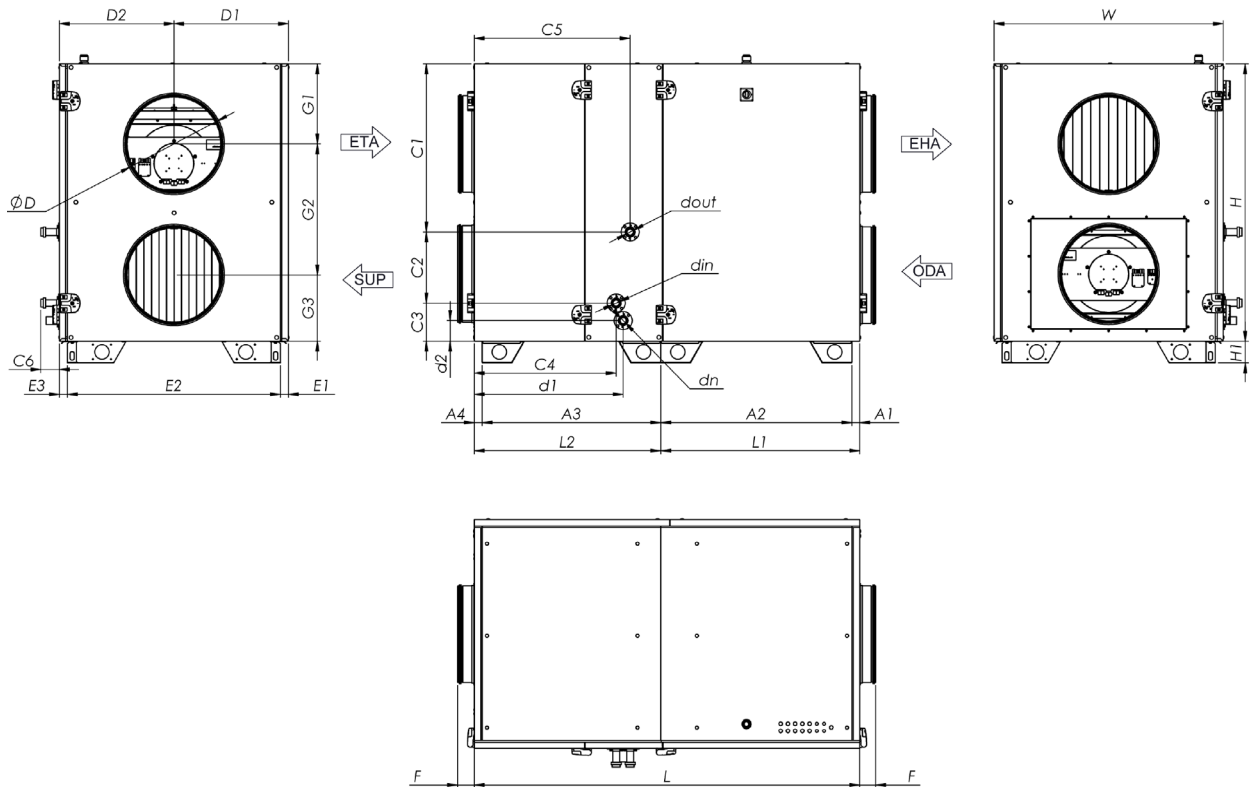

Fig. 8.1.9 Dimensions AmberAir Compact-S-R-2000-H-CO-L-C1

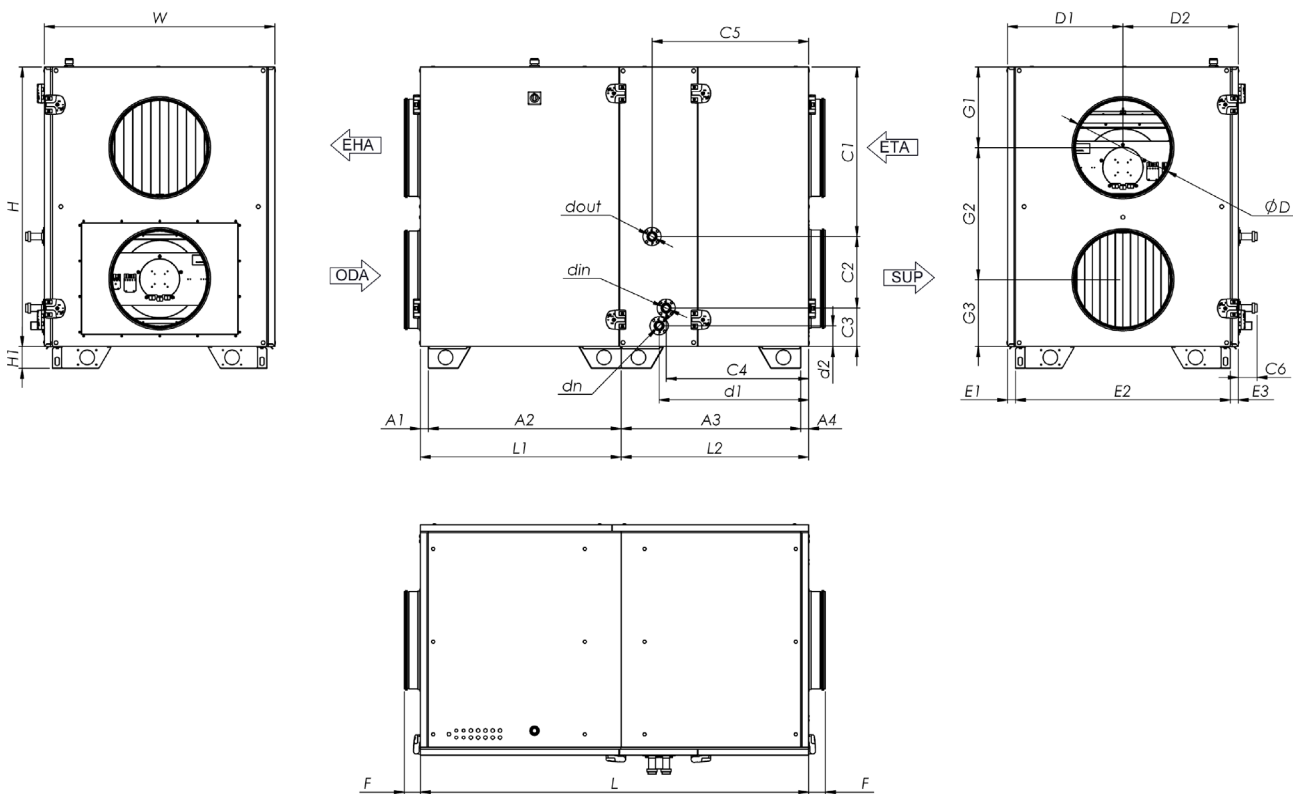
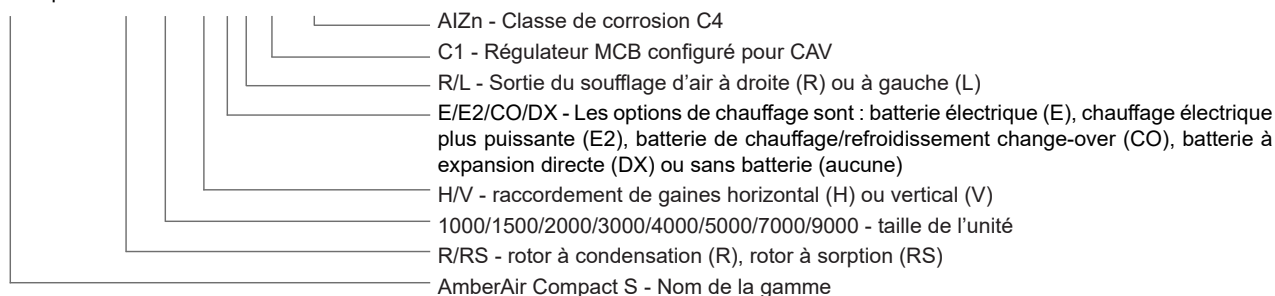

Fig. 8.1.10 Dimensions AmberAir Compact-S-R-2000-H-CO-R-C1

AMBERAIR COMPACT S-R/RS		2000-H-CO-L-C1	2000-H-CO-R-C1
L	[mm]		1 600
W	[mm]		950
H	[mm]		1 150
ØD	[mm]		400
L1	[mm]		827
L2	[mm]		773
dn			32
F	[mm]		66
H1	[mm]		90
A1	[mm]		33
A2	[mm]		794
A3	[mm]		740
A4	[mm]		33
C1	[mm]		698
C2	[mm]		294
C3	[mm]		158
C4	[mm]		589
C5	[mm]		647
C6	[mm]		78
D1	[mm]		475
D2	[mm]		475
din			1"
dout			1"
E1	[mm]		33
E2	[mm]		884
E3	[mm]		33
G1	[mm]		334
G2	[mm]		543
G3	[mm]		274
d1	[mm]		618
d2	[mm]		85
POIDS	[kg]		280
ÉPAISSEUR DE L'ISOLATION	[mm]		50

AmberAir Compact S-R-1500-H-E-R-C1 AlZn



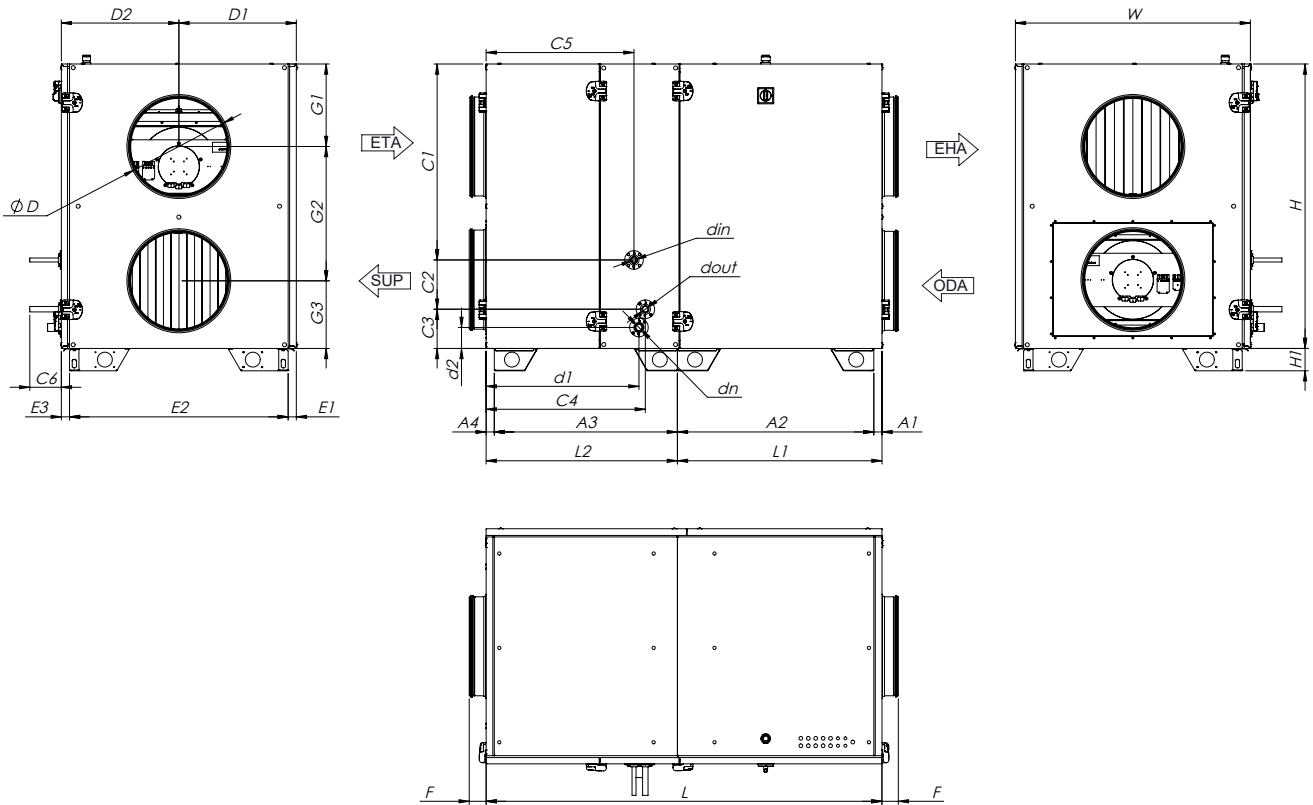

Fig. 8.1.11 Dimensions AmberAir Compact-S-R-2000-H-DX-L-C1

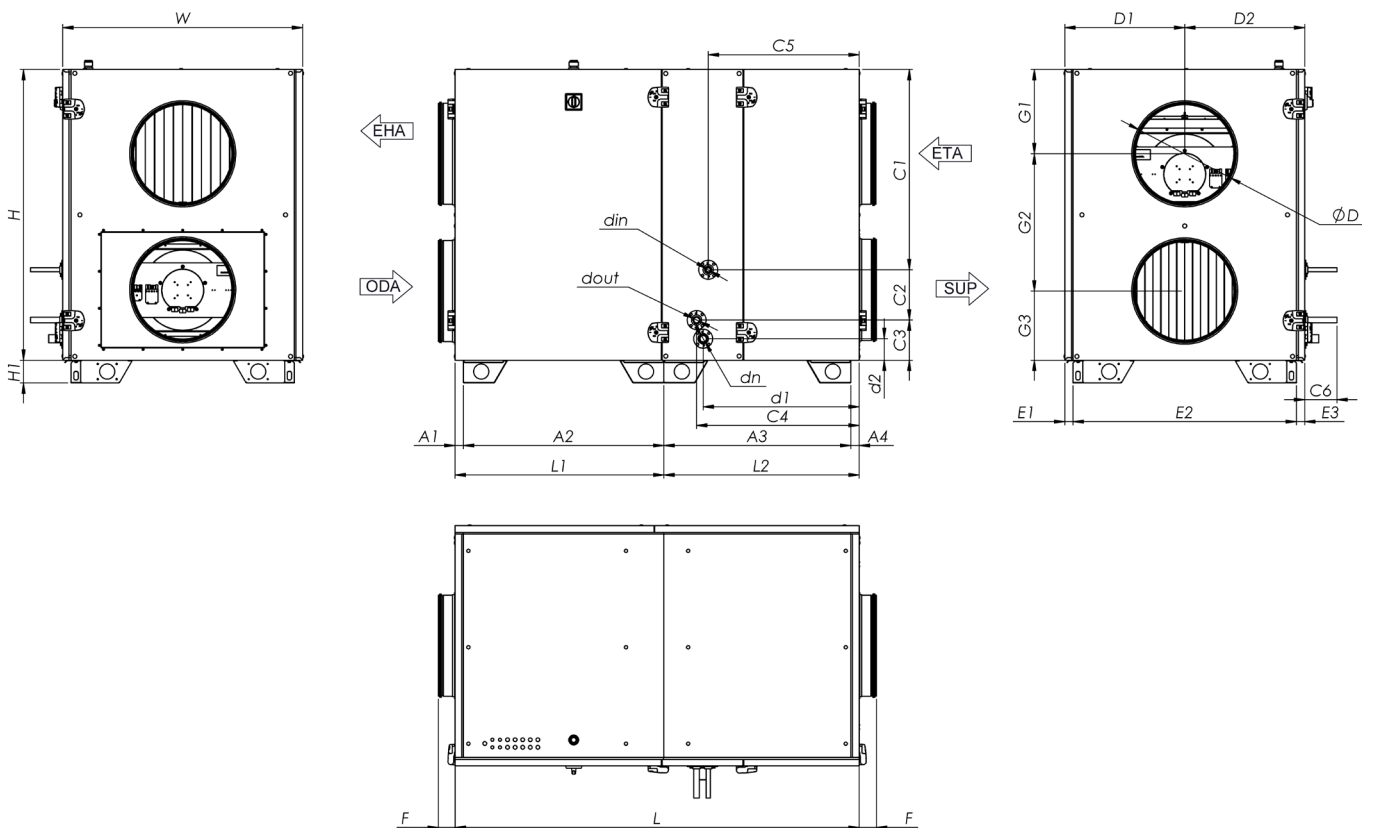
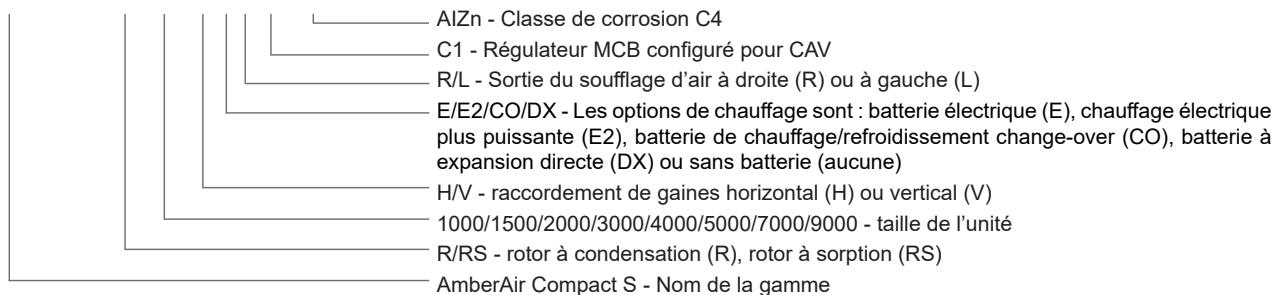

Fig. 8.1.12 Dimensions AmberAir Compact-S-R-2000-H-DX-R-C1

AMBERAIR COMPACT S-R/RS		2000-H-DX-L-C1	2000-H-DX-R-C1
L	[mm]		1 600
W	[mm]		950
H	[mm]		1 150
ØD	[mm]		400
L1	[mm]		827
L2	[mm]		773
dn			32
F	[mm]		66
H1	[mm]		90
A1	[mm]		33
A2	[mm]		794
A3	[mm]		740
A4	[mm]		33
C1	[mm]		777
C2	[mm]		195
C3	[mm]		178
C4	[mm]		650
C5	[mm]		596
C6	[mm]		128
D1	[mm]		475
D2	[mm]		475
din	[mm]		16
dout	[mm]		22
E1	[mm]		33
E2	[mm]		884
E3	[mm]		33
G1	[mm]		334
G2	[mm]		543
G3	[mm]		274
d1	[mm]		618
d2	[mm]		85
POIDS	[kg]		282
ÉPAISSEUR DE L'ISOLATION	[mm]		50

AmberAir Compact S-R-1500-H-E-R-C1 AlZn



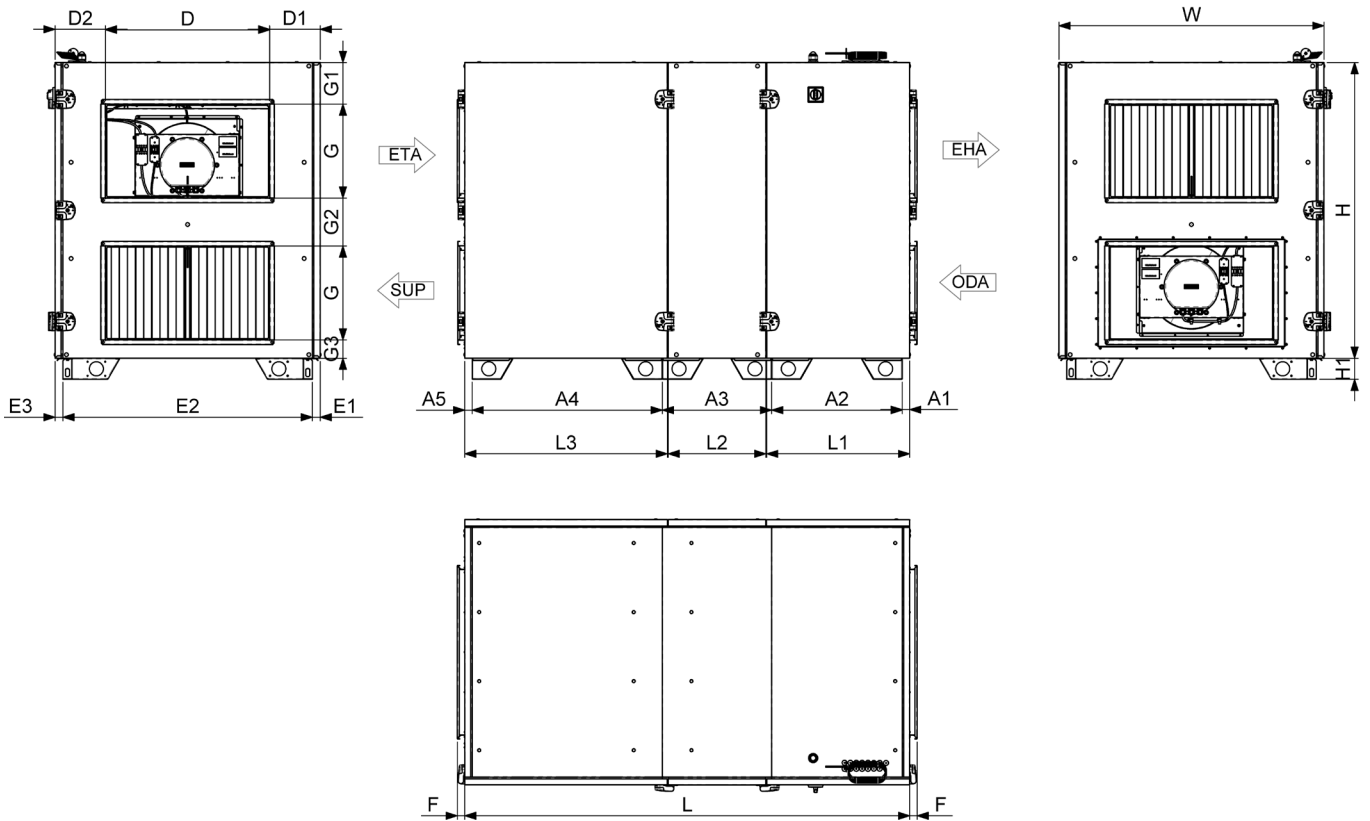

Fig. 8.1.13 Dimensions AmberAir Compact S-R-3000-H-E-L-C1 / AmberAir Compact S-R-4000-H-E-L-C1 / AmberAir Compact S-R-5000-H-E-L-C1

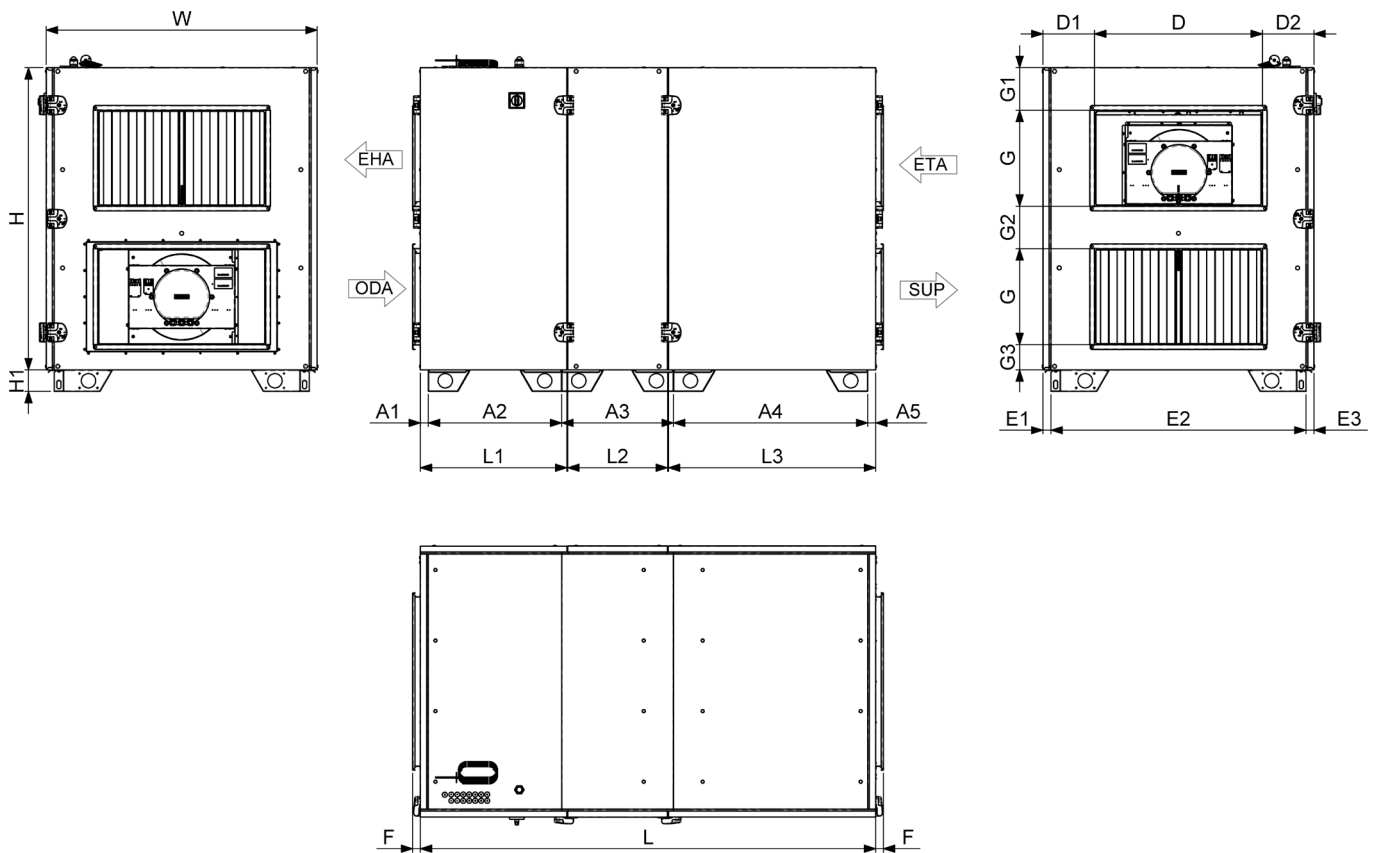
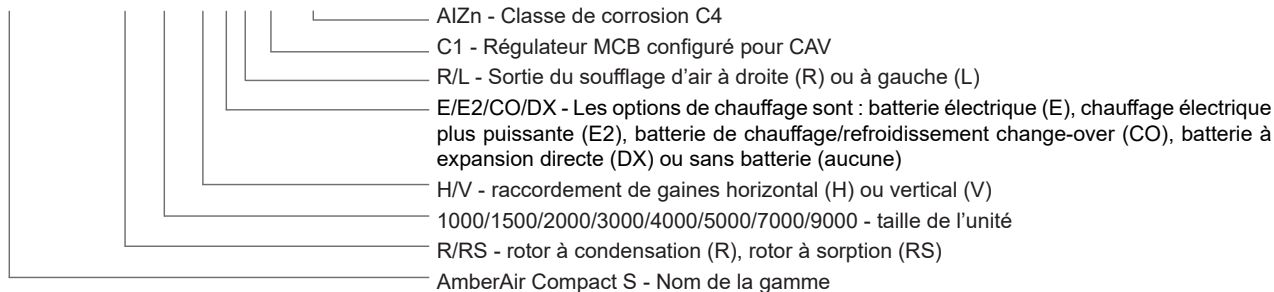

Fig. 8.1.14 Dimensions AmberAir Compact S-R-3000-H-E-R-C1 / AmberAir Compact S-R-4000-H-E-R-C1 / AmberAir Compact S-R-5000-H-E-R-C1

AMBERAIR COMPACT S-R/RS		3000- H-L-C1	3000- H-E-L-C1	3000- H-R-C1	3000- H-E-R-C1	4000- H-L-C1	4000- H-E-L-C1	4000- H-R-C1	4000- H-E-R-C1	5000- H-L-C1	5000- H-E-L-C1	5000- H-R-C1	5000- H-E-R-C1
L	[mm]	1 900				2 000				1 900			
W	[mm]	1 130				1 280				1 370			
H	[mm]	1 260				1 400				1 490			
D	[mm]	700				800				1 000			
G	[mm]	400								500			
L1	[mm]	611				723				621			
L2	[mm]	416											
L3	[mm]	865				853				855			
F	[mm]	32				31							
H1	[mm]	90											
A1	[mm]	33				32				33			
A2	[mm]	557				670				567			
A3	[mm]	466											
A4	[mm]	811				800				801			
A5	[mm]	33				32				33			
D1	[mm]	215				240				185			
D2	[mm]	215				240				185			
E1	[mm]	33											
E2	[mm]	1 064				1 214				1 304			
E3	[mm]	33											
G1	[mm]	177				203				172			
G2	[mm]	178				273				240			
G3	[mm]	105				125				78			
POIDS	[kg]	357	364	357	364	459	465	459	465	472	480	472	480
ÉPAISSEUR DE L'ISOLATION	[mm]	50											

AmberAir Compact S-R-1500-H-E-R-C1 AlZn



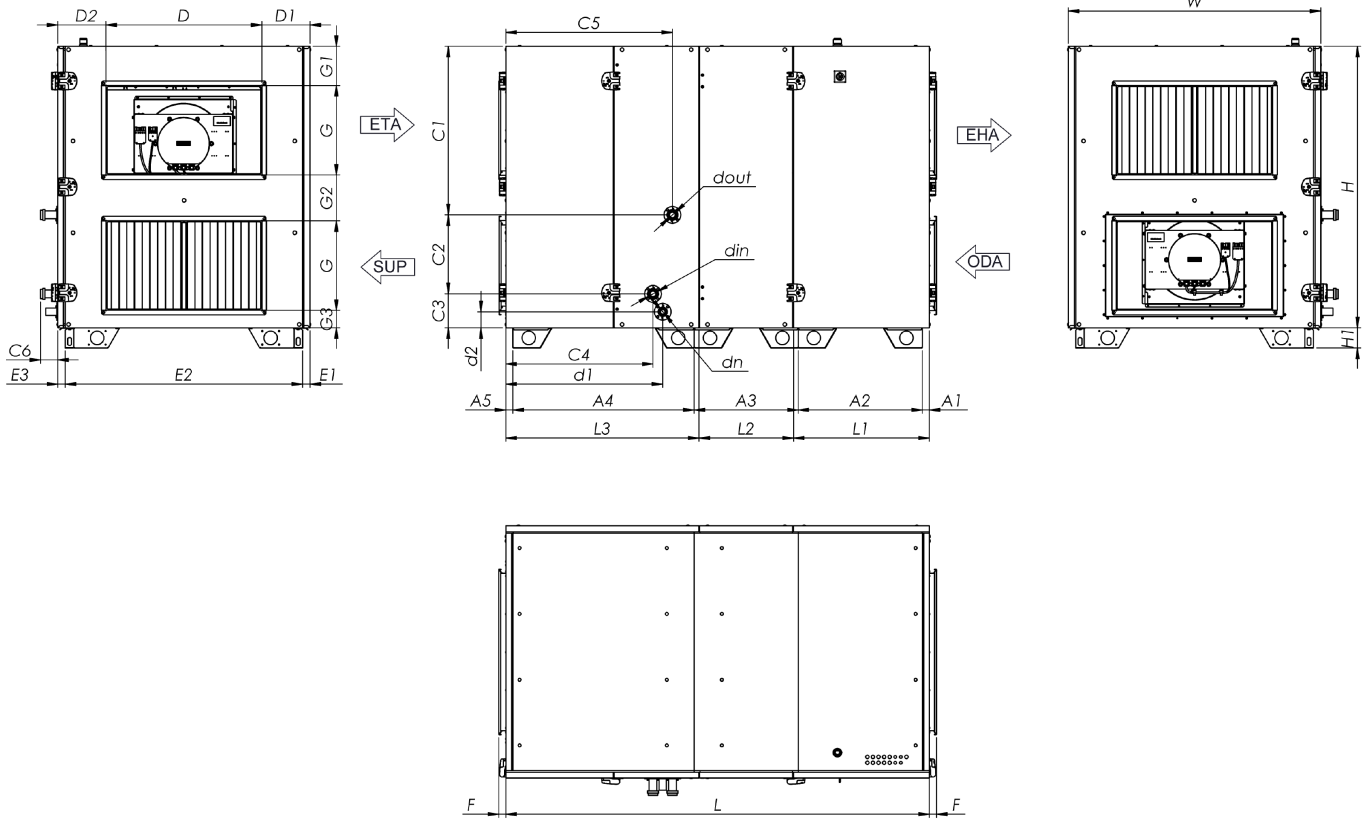

Fig. 8.1.15 Dimensions AmberAir Compact S-R-3000-H-CO-L-C1 / AmberAir Compact S-R-4000-H-CO-L-C1 / AmberAir Compact S-R-5000-H-CO-L-C1

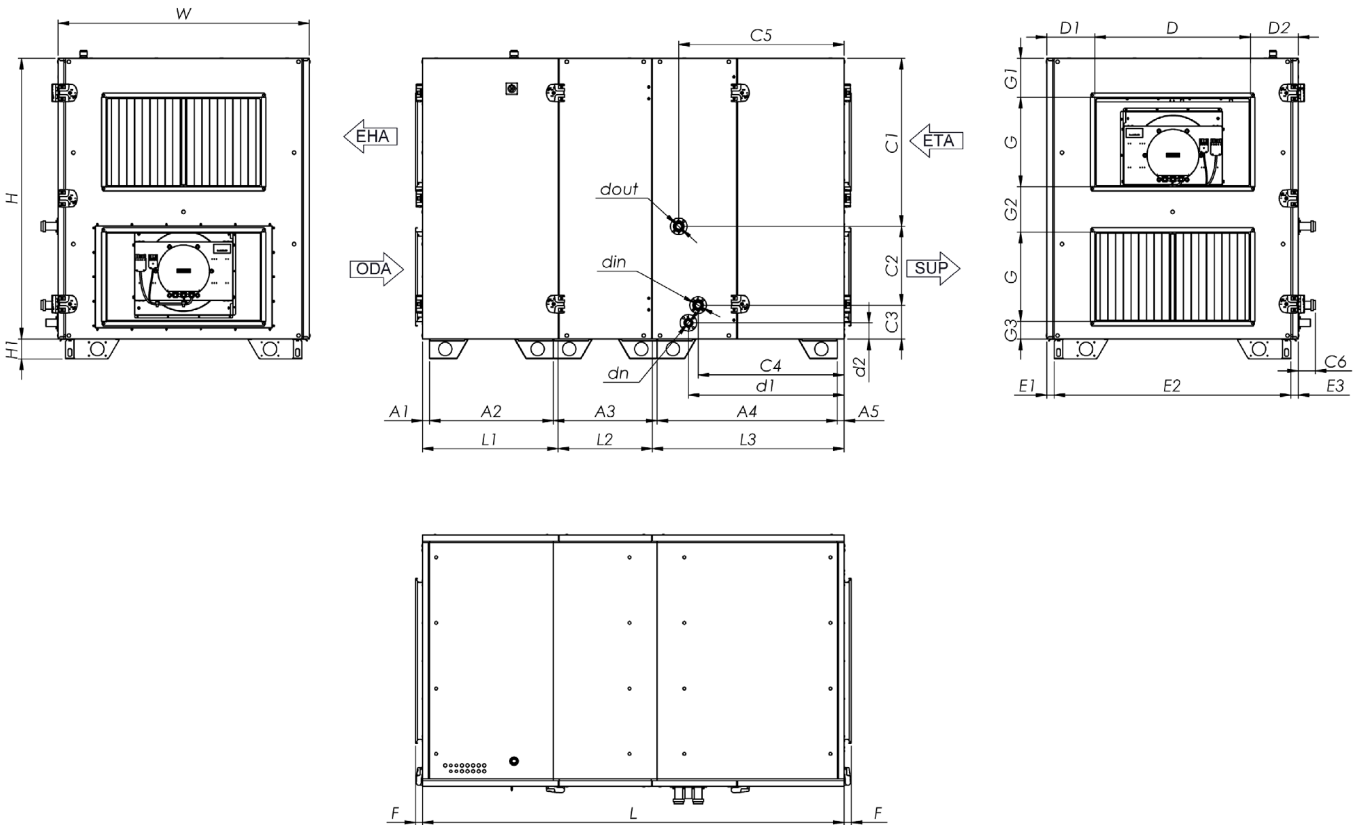
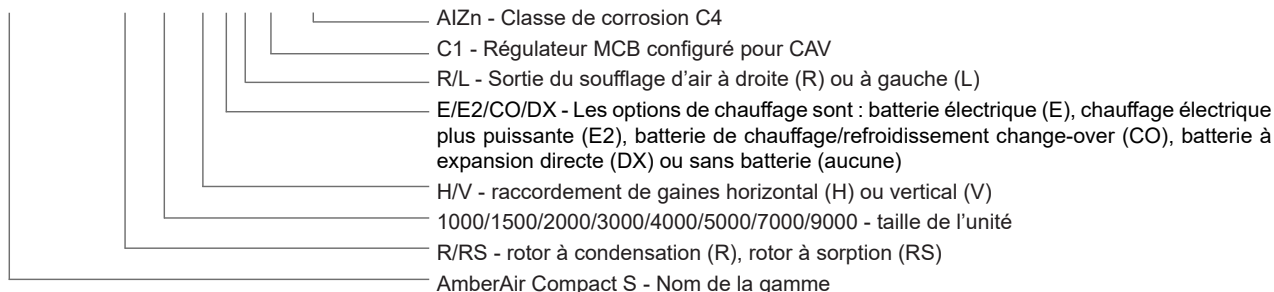

Fig. 8.1.16 Dimensions AmberAir Compact S-R-3000-H-CO-R-C1 / AmberAir Compact S-R-4000-H-CO-R-C1 / AmberAir Compact S-R-5000-H-CO-R-C1

AMBERAIR COMPACT S-R/RS		3000- H-CO-L-C1	3000- H-CO-R-C1	4000- H-CO-L-C1	4000- H-CO-R-C1	5000- H-CO-L-C1	5000- H-CO-R-C1
L	[mm]	1 900		2 000		1 900	
W	[mm]	1 130		1 280		1 370	
H	[mm]	1 260		1 400		1 490	
D	[mm]	700		800		1 000	
G	[mm]	400				500	
L1	[mm]	610		723		621	
L2	[mm]	416					
L3	[mm]	864		853		855	
dn		32					
F	[mm]	32		31			
H1	[mm]	90					
A1	[mm]	33		32		33	
A2	[mm]	557		670		567	
A3	[mm]	466					
A4	[mm]	811		800		801	
A5	[mm]	33		32		33	
C1	[mm]	755		823		888	
C2	[mm]	353		419		447	
C3	[mm]	152		157		155	
C4	[mm]	659		663		650	
C5	[mm]	746		720		737	
C6	[mm]	77		78			
D1	[mm]	215		240		185	
D2	[mm]	215		240		185	
din		1-1/4"				1-1/2"	
dout		1-1/4"				1-1/2"	
E1	[mm]	33					
E2	[mm]	1 064		1 214		1 304	
E3	[mm]	33					
G1	[mm]	177		203		172	
G2	[mm]	205		273		240	
G3	[mm]	78		125		78	
d1	[mm]	702		692		694	
d2	[mm]	72		74		68	
POIDS	[kg]	378		484		505	
ÉPAISSEUR DE L'ISOLATION	[mm]	50					

AmberAir Compact S-R-1500-H-E-R-C1 AlZn



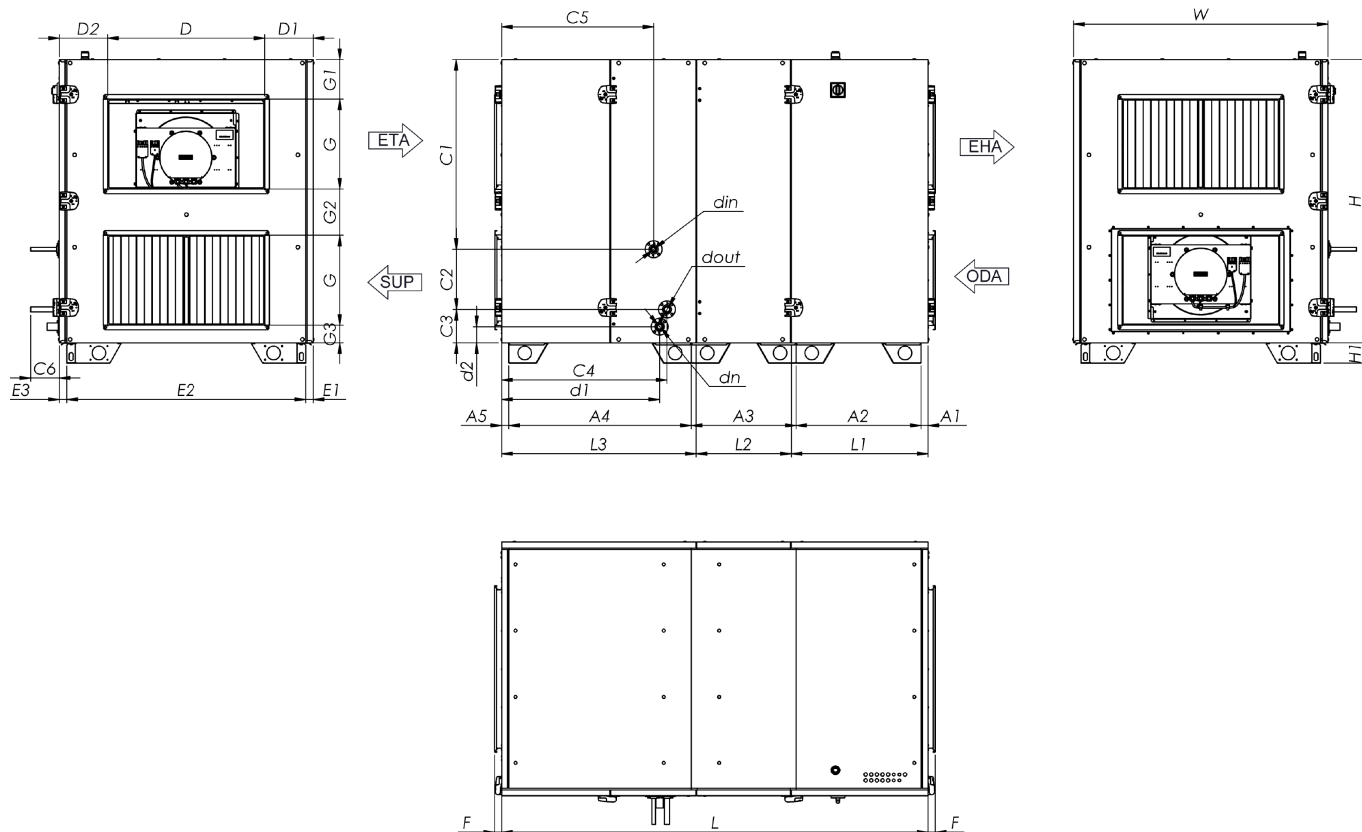

Fig. 8.1.17 Dimensions AmberAir Compact S-R-3000-H-DX-L-C1 / AmberAir Compact S-R-4000-H-DX-L-C1 / AmberAir Compact S-R-5000-H-DX-L-C1

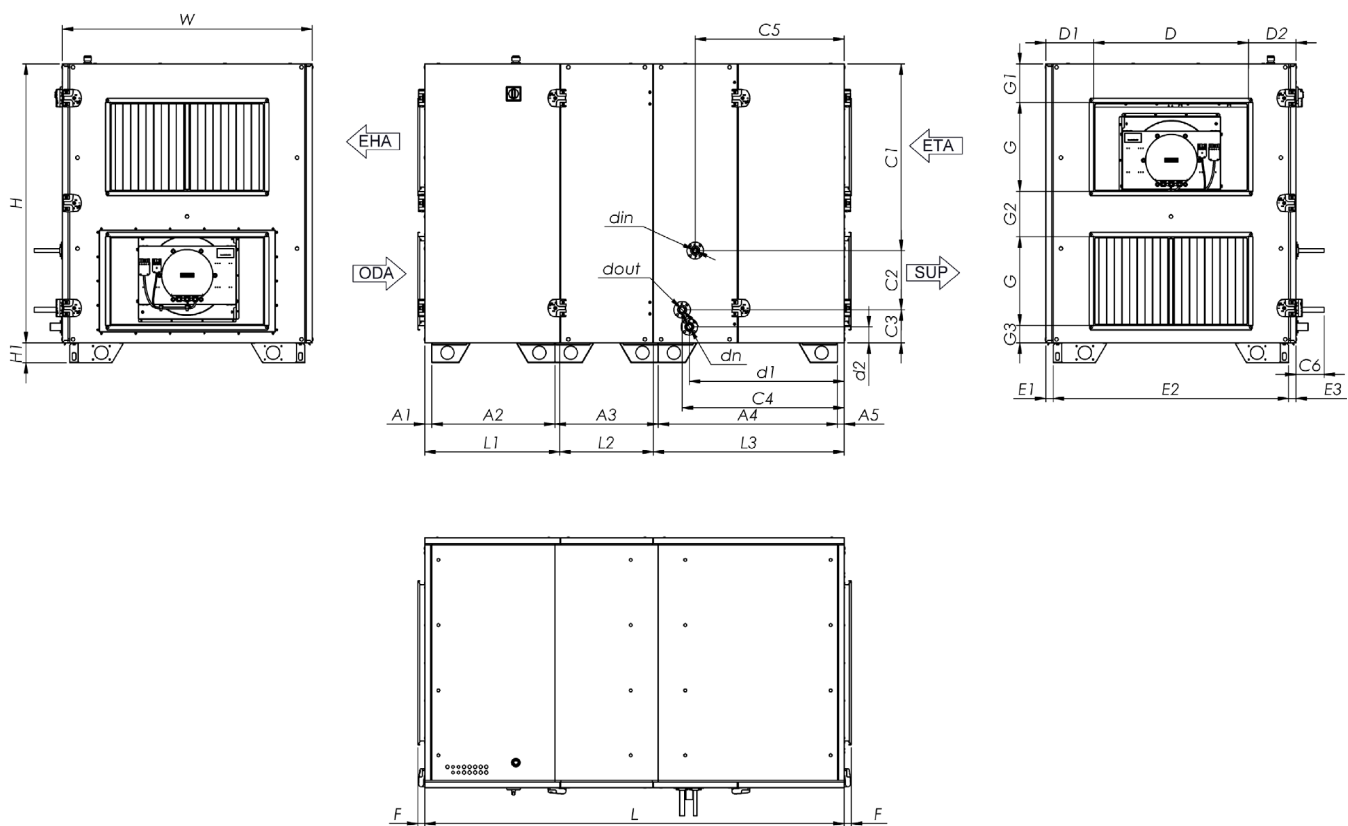
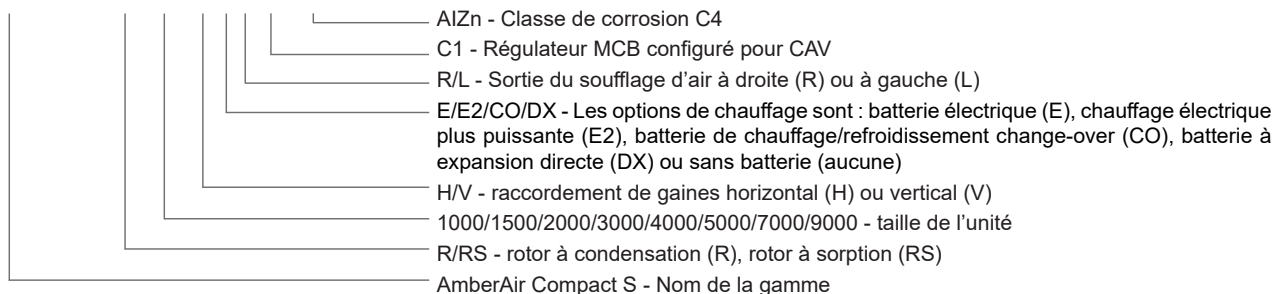

Fig. 8.1.18 Dimensions AmberAir Compact S-R-3000-H-DX-R-C1 / AmberAir Compact S-R-4000-H-DX-R-C1 / AmberAir Compact S-R-5000-H-DX-R-C1

AMBERAIR COMPACT S-R/RS		3000- H-DX-L-C1	3000- H-DX-R-C1	4000- H-DX-L-C1	4000- H-DX-R-C1	5000- H-DX-L-C1	5000- H-DX-R-C1
L	[mm]	1 900		2 000		1 900	
W	[mm]	1 130		1 280		1 370	
H	[mm]	1 260		1 400		1 490	
D	[mm]	700		800		1 000	
G	[mm]	400				500	
L1	[mm]	610		723		621	
L2	[mm]	416					
L3	[mm]	864		853		855	
dn		32					
F	[mm]	32		31			
H1	[mm]	90					
A1	[mm]	33		32		33	
A2	[mm]	557		670		567	
A3	[mm]	466					
A4	[mm]	811		800		801	
A5	[mm]	33		32		33	
C1	[mm]	854		953		1 010	
C2	[mm]	241		270		316	
C3	[mm]	165		177		164	
C4	[mm]	735		724		726	
C5	[mm]	681		681		683	
C6	[mm]	128		58		58	
D1	[mm]	215		240		185	
D2	[mm]	215		240		185	
din	[mm]	16					
dout	[mm]	22				28	
E1	[mm]	33					
E2	[mm]	1 064		1 214		1 304	
E3	[mm]	33					
G1	[mm]	177		203		172	
G2	[mm]	205		273		240	
G3	[mm]	78		125		78	
d1	[mm]	702		692		694	
d2	[mm]	72		74		68	
POIDS	[kg]	378		481		500	
ÉPAISSEUR DE L'ISOLATION	[mm]	50					

AmberAir Compact S-R-1500-H-E-R-C1 AIZn



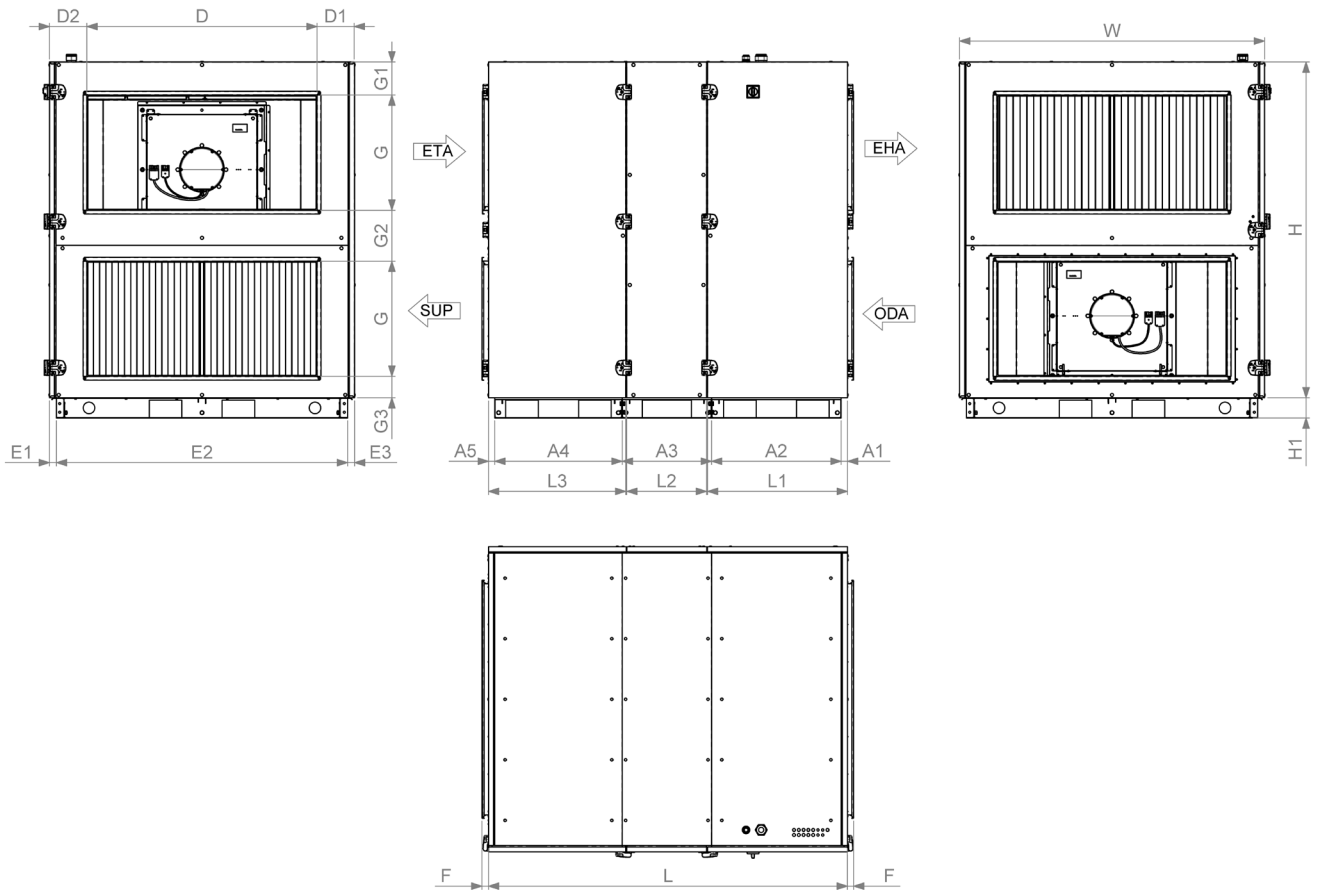

Fig. 8.1.19 Dimensions AmberAir Compact S-R-7000-H-L-C1 / AmberAir Compact S-R-9000-H-L-C1

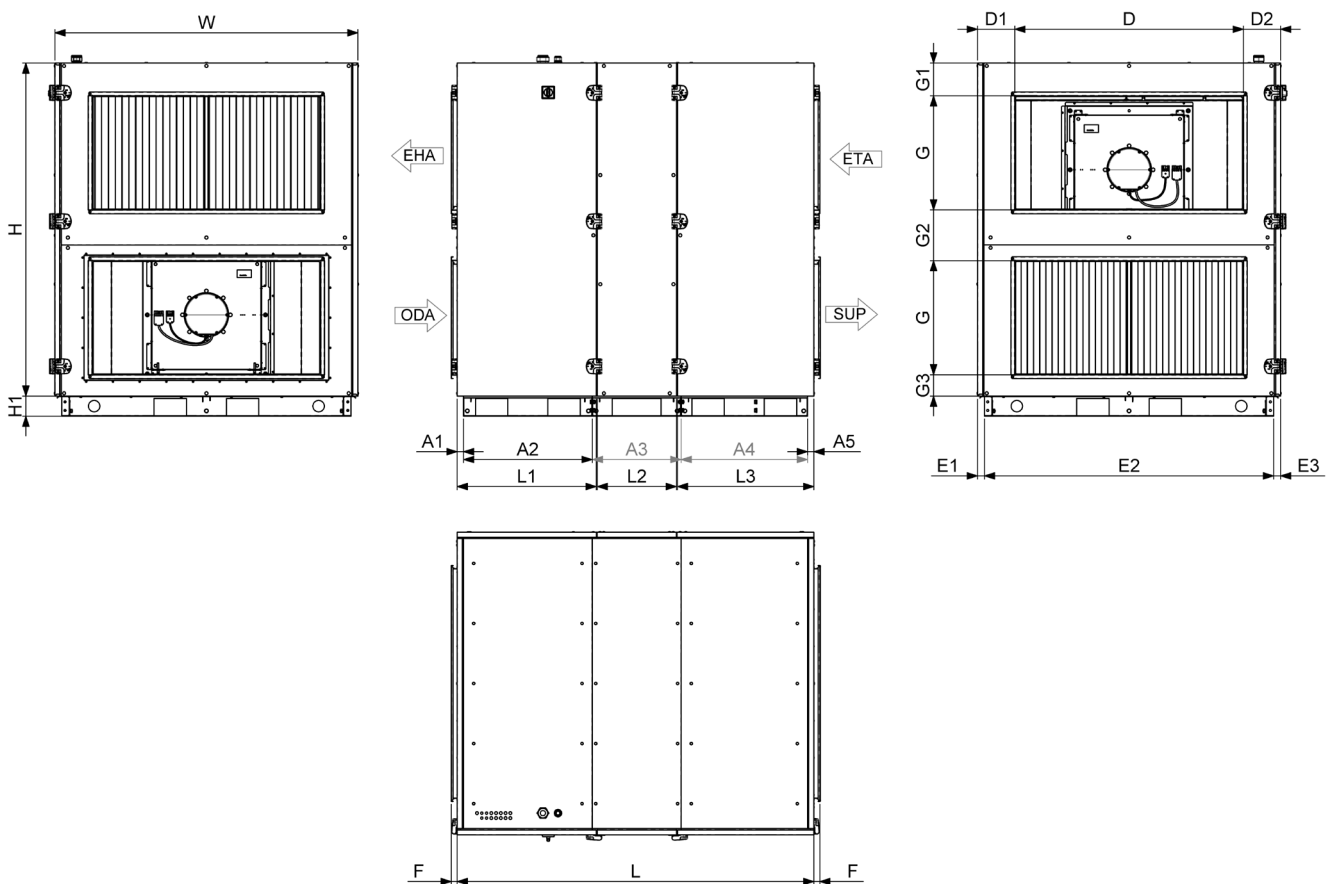
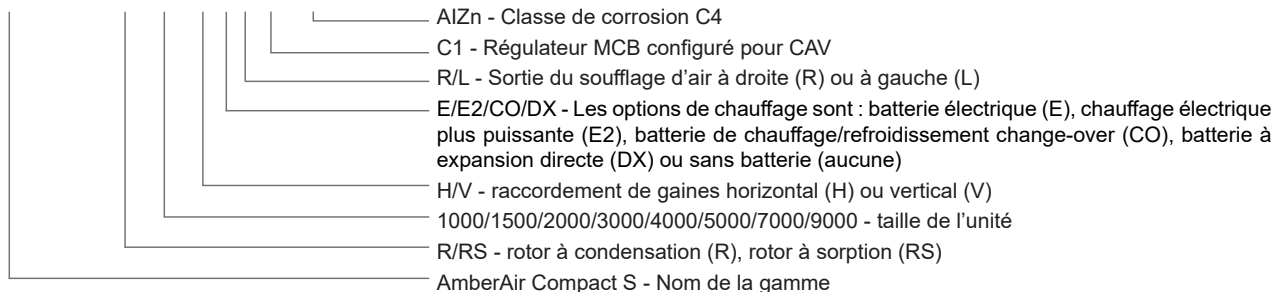

Fig. 8.1.20 Dimensions AmberAir Compact S-R-7000-H-R-C1 / AmberAir Compact S-R-9000-H-R-C1

AMBERAIR COMPACT S-R/RS		7000-H-L-C1	7000-H-R-C1	9000-H-L-C1	9000-H-R-C1
L	[mm]	1 872		1 835	
W	[mm]	1 590		1 765	
H	[mm]	1 750		1 930	
D	[mm]	1 200		1 400	
G	[mm]	600		650	
L1	[mm]	730		720	
L2	[mm]	416		387	
L3	[mm]	713		721	
F	[mm]	33			
H1	[mm]	105			
A1	[mm]	33			
A2	[mm]	676		666	
A3	[mm]	466		435	
A4	[mm]	664		666	
A5	[mm]	33			
D1	[mm]	195		183	
D2	[mm]	195		183	
E1	[mm]	36			
E2	[mm]	1 518		1 693	
E3	[mm]	36			
G1	[mm]	172			
G2	[mm]	266		346	
G3	[mm]	112			
POIDS	[kg]	700		824	
ÉPAISSEUR DE L'ISOLATION	[mm]	50			

AmberAir Compact S-R-1500-H-E-R-C1 AIZn



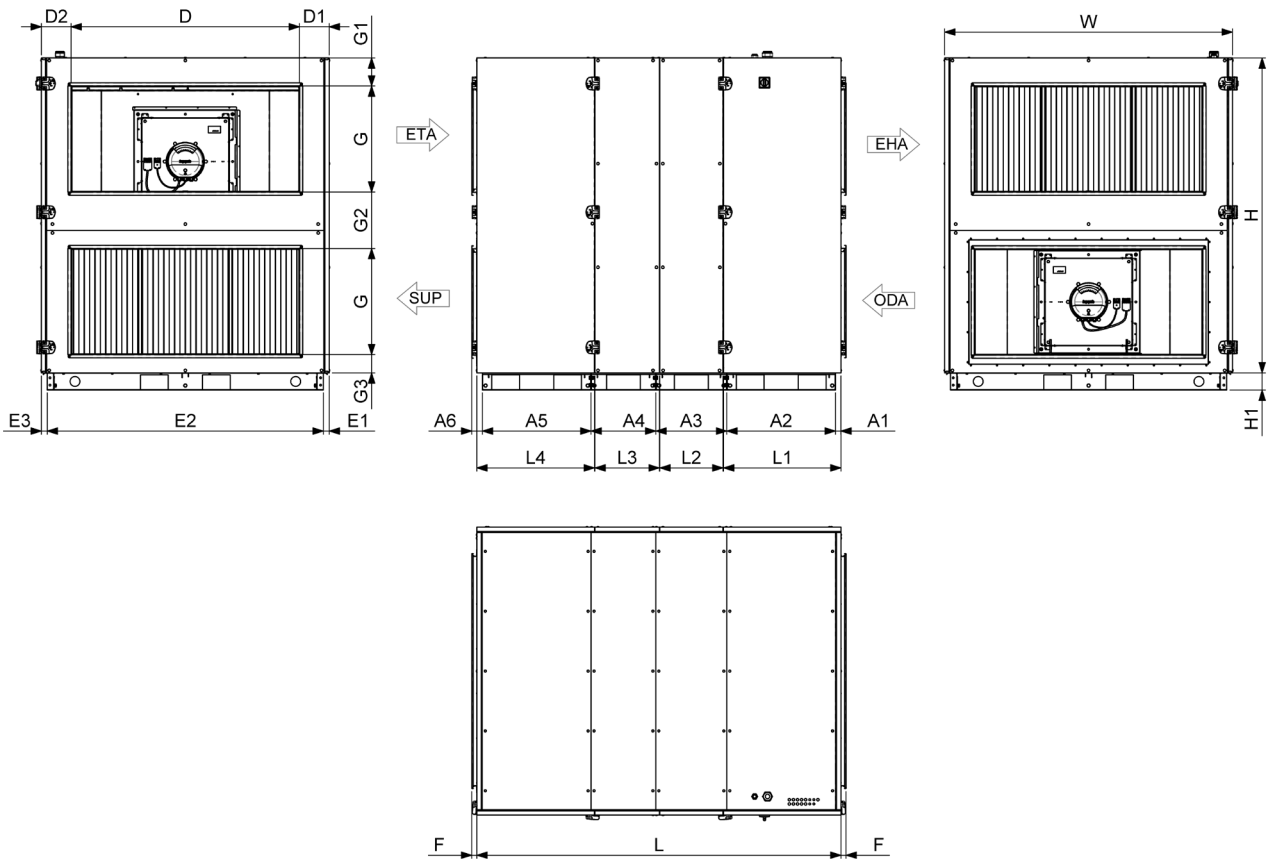

Fig. 8.1.21 Dimensions AmberAir Compact S-R-7000-H-E-L-C1 / AmberAir Compact S-R-9000-H-E-L-C1

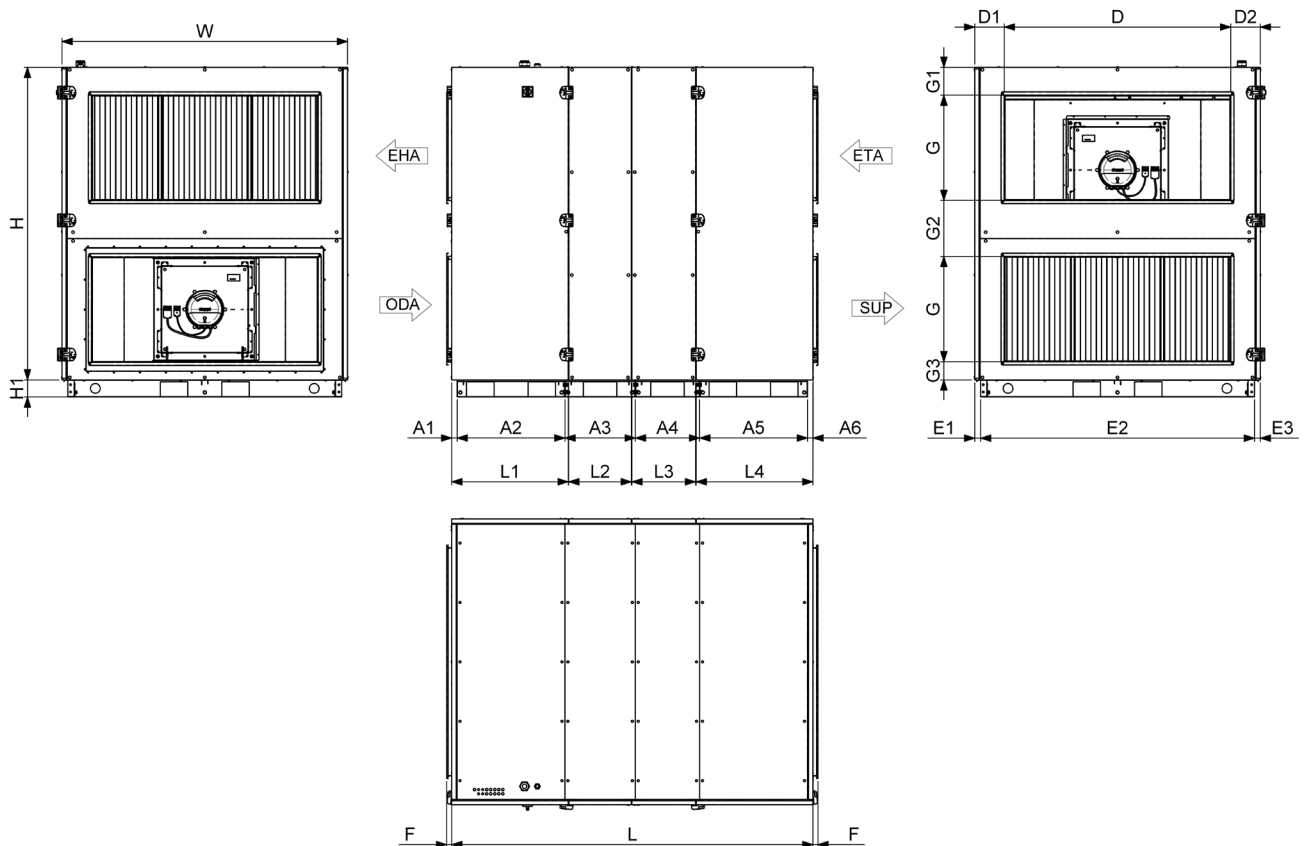
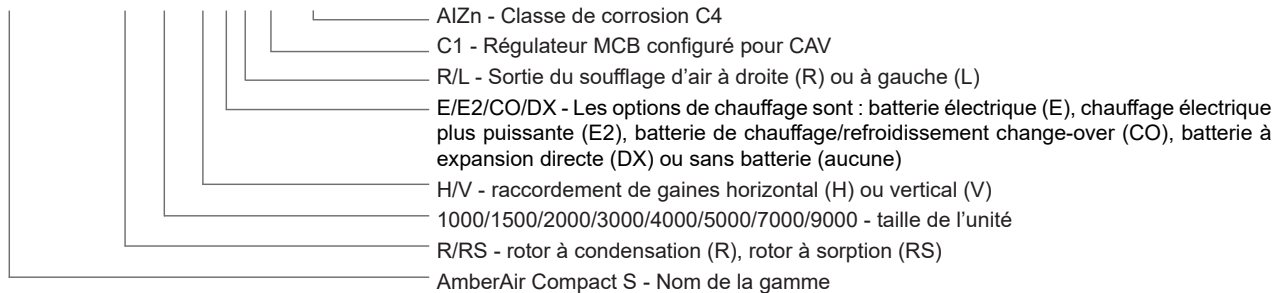

Fig. 8.1.22 Dimensions AmberAir Compact S-R-7000-H-E-R-C1 / AmberAir Compact S-R-9000-H-E-R-C1

AMBERAIR COMPACT S-R/RS		7000- H-E-L-C1	7000- H-E-R-C1	9000- H-E-L-C1	9000- H-E-R-C1
L	[mm]	2 272		2 232	
W	[mm]	1 590		1 765	
H	[mm]	1 750		1 930	
D	[mm]	1 200		1 400	
G	[mm]	600		650	
L1	[mm]	730		720	
L2	[mm]	416		387	
L3	[mm]	398		394	
L4	[mm]	716		720	
F	[mm]	33			
H1	[mm]	105			
A1	[mm]	33			
A2	[mm]	676		666	
A3	[mm]	466		435	
A4	[mm]	400		397	
A5	[mm]	664		666	
A6	[mm]	33			
D1	[mm]	195		183	
D2	[mm]	195		183	
E1	[mm]	36			
E2	[mm]	1 518		1 693	
E3	[mm]	36			
G1	[mm]	172			
G2	[mm]	266		346	
G3	[mm]	112			
POIDS	[kg]	710		835	
ÉPAISSEUR DE L'ISOLATION	[mm]	50			

AmberAir Compact S-R-1500-H-E-R-C1 AlZn



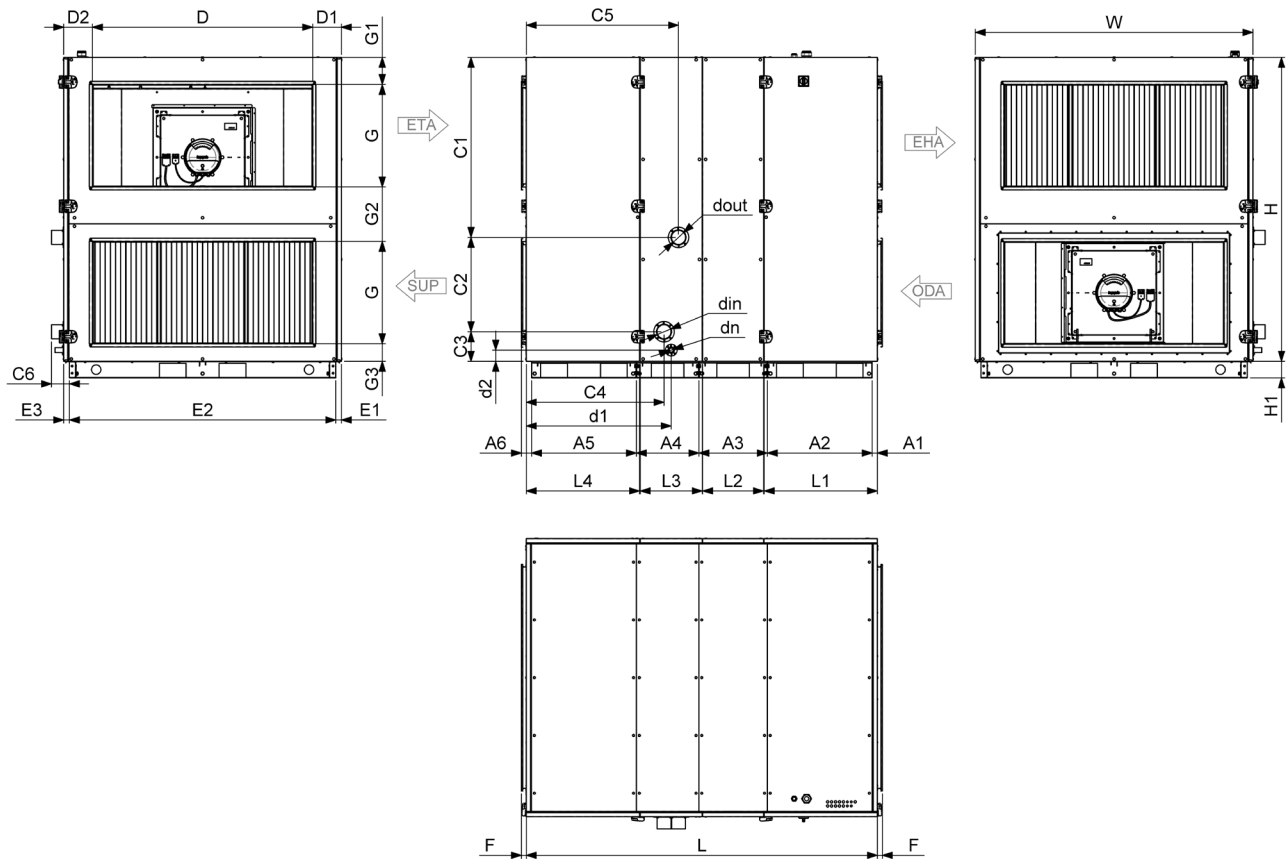

Fig. 8.1.23 Dimensions AmberAir Compact S-R-7000-H-CO-L-C1 / AmberAir Compact S-R-9000-H-CO-L-C1

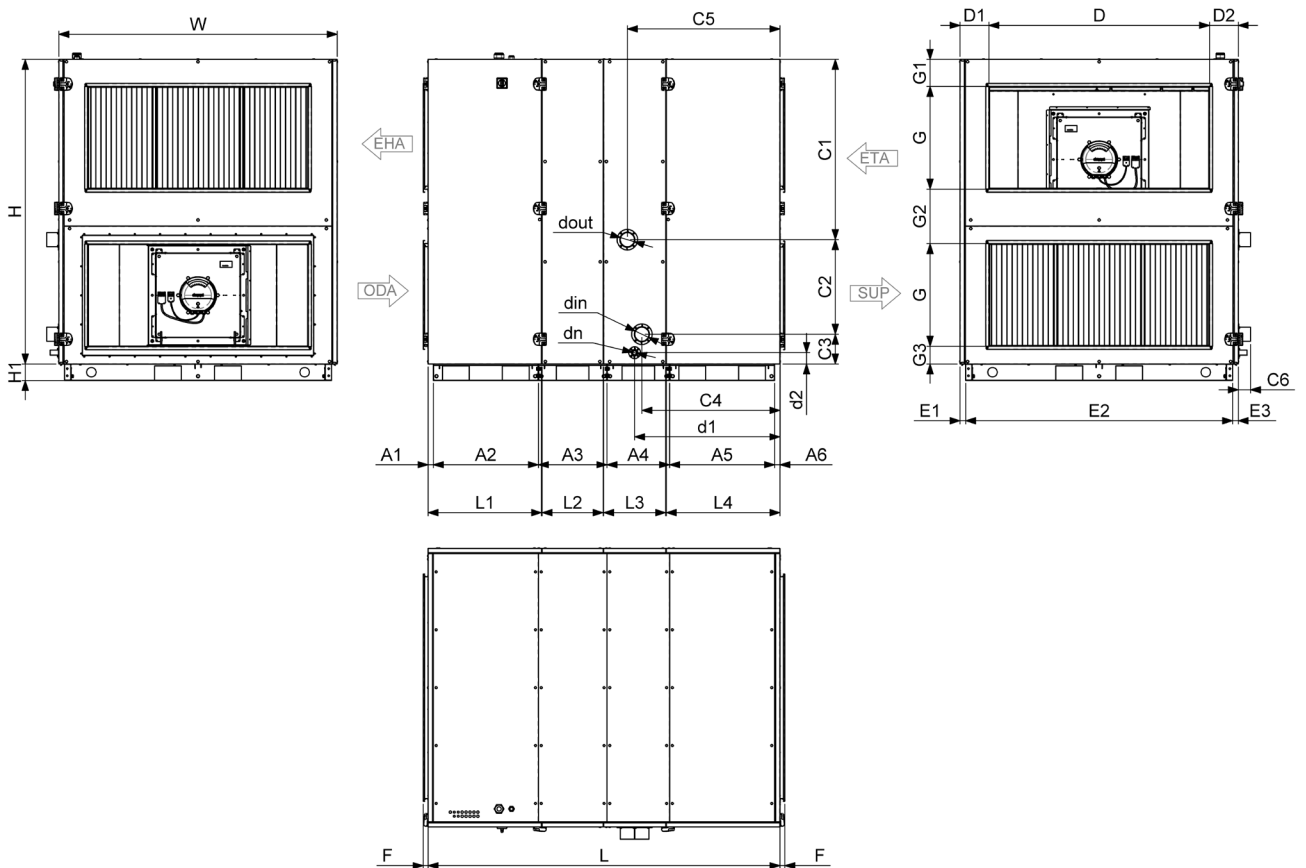
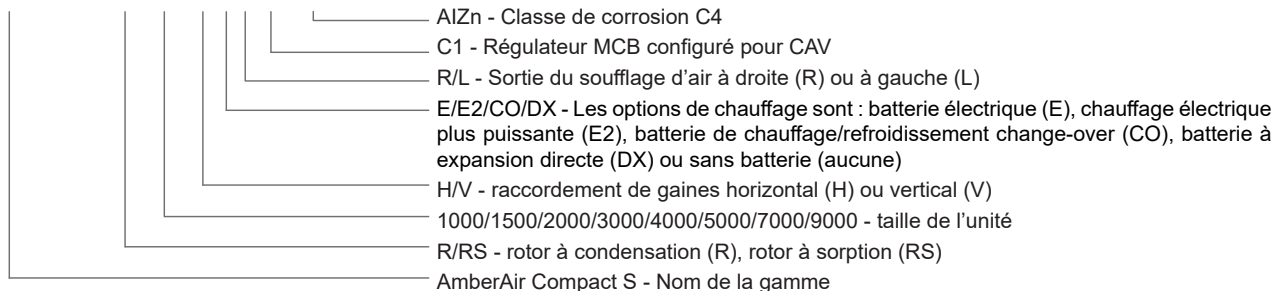

Fig. 8.1.24 Dimensions AmberAir Compact S-R-7000-H-CO-R-C1 / AmberAir Compact S-R-9000-H-CO-R-C1

AMBERAIR COMPACT S-R/RS		7000- H-CO-L-C1	7000- H-CO-R-C1	9000- H-CO-L-C1	9000- H-CO-R-C1
L	[mm]	2 272		2 232	
W	[mm]	1 590		1 765	
H	[mm]	1 750		1 930	
D	[mm]	1 200		1 400	
G	[mm]	600		650	
L1	[mm]	730		720	
L2	[mm]	416		387	
L3	[mm]	398		394	
L4	[mm]	716		720	
dn		32			
F	[mm]	33			
H1	[mm]	105			
A1	[mm]	33			
A2	[mm]	676		666	
A3	[mm]	466		435	
A4	[mm]	400		397	
A5	[mm]	664		666	
A6	[mm]	33			
C1	[mm]	1 006		1 143	
C2	[mm]	580		599	
C3	[mm]	164		188	
C4	[mm]	892		877	
C5	[mm]	949		968	
C6	[mm]	77			
D1	[mm]	195		183	
D2	[mm]	195		183	
din		1-1/2"			
dout		1-1/2"			
E1	[mm]	36			
E2	[mm]	1 518		1 693	
E3	[mm]	36			
G1	[mm]	172			
G2	[mm]	266		346	
G3	[mm]	112			
d1	[mm]	920		923	
d2	[mm]	74		71	
POIDS	[kg]	745		904	
ÉPAISSEUR DE L'ISOLATION	[mm]	50			

AmberAir Compact S-R-1500-H-E-R-C1 AlZn



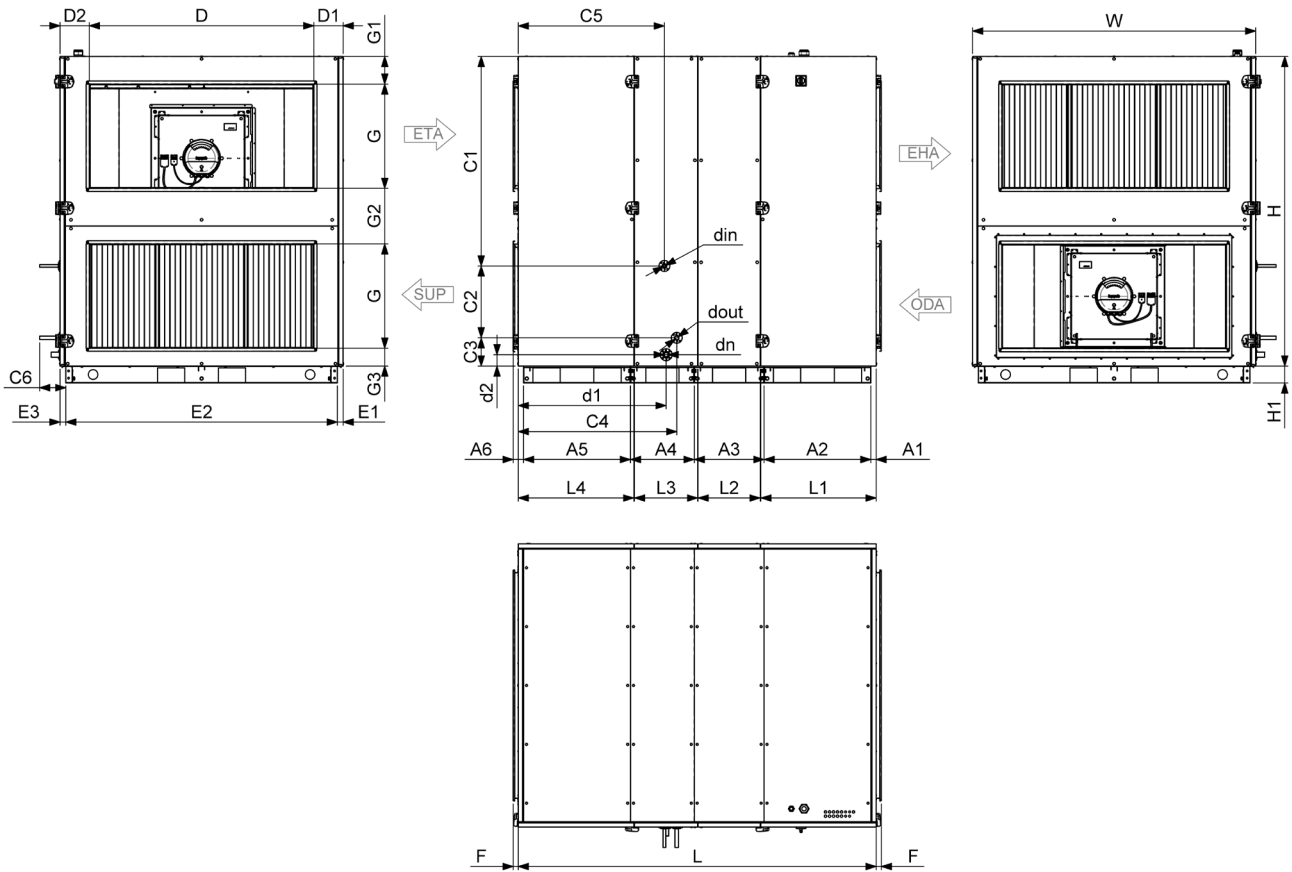

Fig. 8.1.25 Dimensions AmberAir Compact S-R-7000-H-DX-L-C1 / AmberAir Compact S-R-9000-H-DX-L-C1

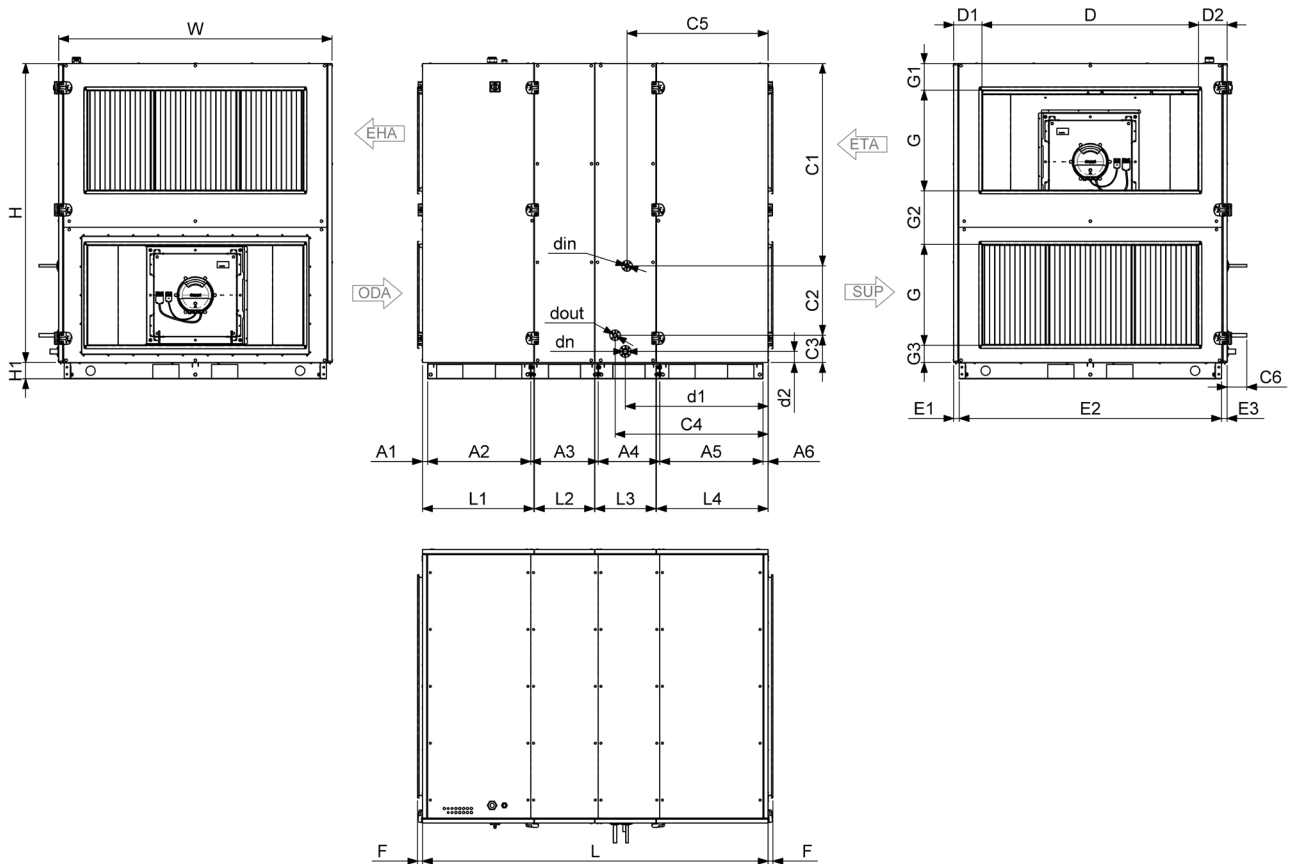
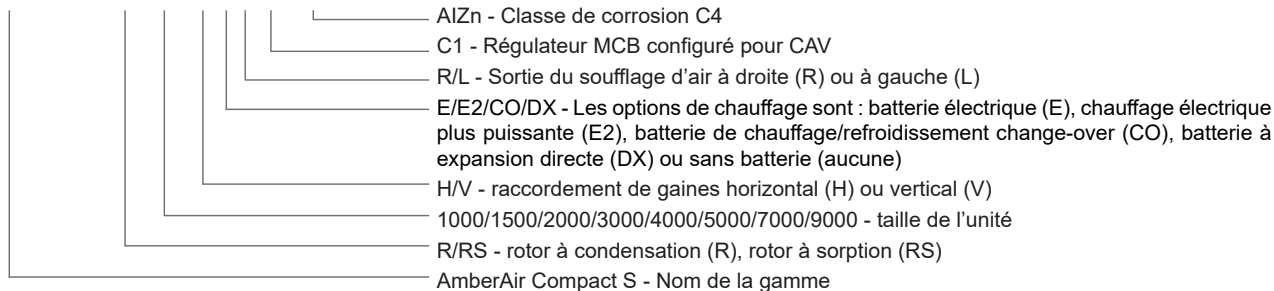

Fig. 8.1.26 Dimensions AmberAir Compact S-R-7000-H-DX-R-C1 / AmberAir Compact S-R-9000-H-DX-R-C1

AMBERAIR COMPACT S-R/RS		7000- H-DX-L-C1	7000- H-DX-R-C1	9000- H-DX-L-C1	9000- H-DX-R-C1
L	[mm]	2 272		2 232	
W	[mm]	1 590		1 765	
H	[mm]	1 750		1 930	
D	[mm]	1 200		1 400	
G	[mm]	600		650	
L1	[mm]	730		720	
L2	[mm]	416		387	
L3	[mm]	398		394	
L4	[mm]	716		720	
dn		32			
F	[mm]	33			
H1	[mm]	105			
A1	[mm]	33			
A2	[mm]	676		666	
A3	[mm]	466		435	
A4	[mm]	400		397	
A5	[mm]	664		666	
A6	[mm]	33			
C1	[mm]	1 177		1 306	
C2	[mm]	394		448	
C3	[mm]	179		176	
C4	[mm]	955		988	
C5	[mm]	926		911	
C6	[mm]	57		58	
D1	[mm]	195		183	
D2	[mm]	195		183	
din	[mm]	16		22	
dout	[mm]	29		35	
E1	[mm]	36			
E2	[mm]	1 518		1 693	
E3	[mm]	36			
G1	[mm]	172			
G2	[mm]	266		346	
G3	[mm]	112			
d1	[mm]	920		923	
d2	[mm]	74		71	
POIDS	[kg]	738		880	
ÉPAISSEUR DE L'ISOLATION	[mm]	50			

AmberAir Compact S-R-1500-H-E-R-C1 AlZn



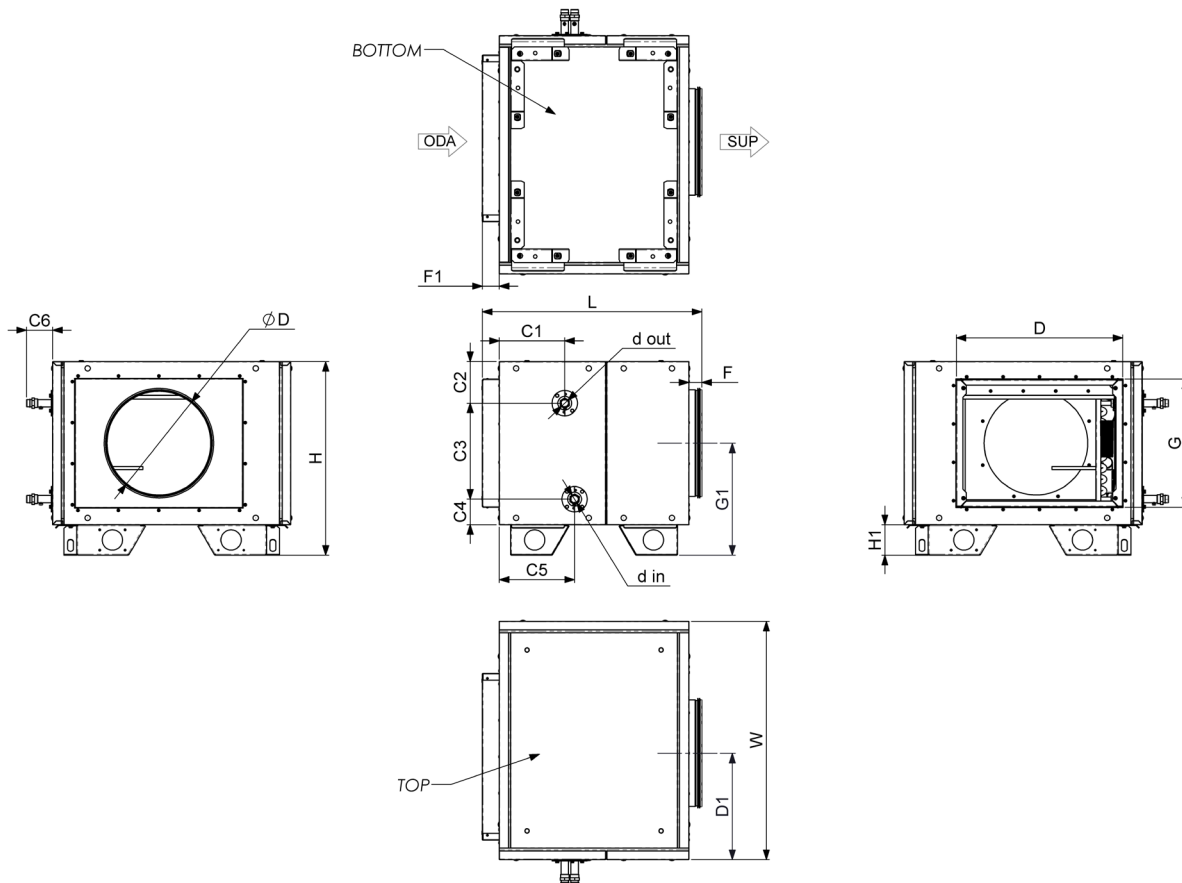

Fig. 8.1.27 Dimensions Comfort box WH right for AmberAir Compact S-R-1000-H / AmberAir Compact S-R-1500-H / AmberAir Compact S-R-2000-H

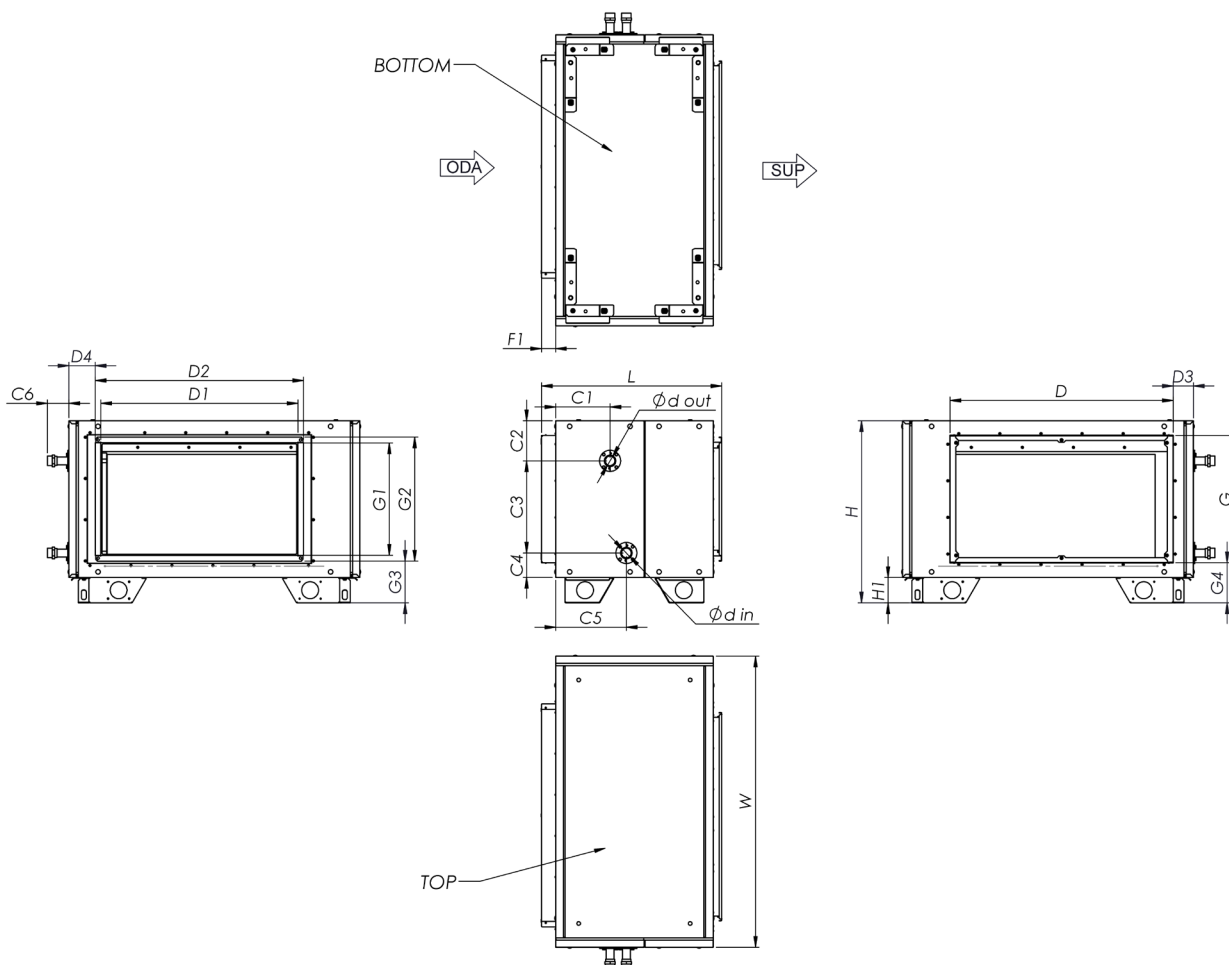

Fig. 8.1.28 Dimensions Comfort box WH right for AmberAir Compact S-R-3000-H / AmberAir Compact S-R-4000-H / AmberAir Compact S-R-5000-H / AmberAir Compact S-R-7000-H / AmberAir Compact S-R-9000-H

Comfort box WH right for AmberAir Compact-S-R H		1000	1500	2000	3000	4000	5000	7000	9000	
L	[mm]	650	655	680	640	644	741	764	740	
W	[mm]	704	754	854	1 033	1 184	1 274	1 494	1 668	
H	[mm]	572	600	650		739	747	951	1 038	
ØD	[mm]	315	355	400	-					
D	[mm]	492	538	638	792	922	1 048	1 282	1 464	
G	[mm]	378	402	452		451	551	651	756	
F	[mm]	39	43	68	30	34				
F1	[mm]	50								
H1	[mm]	90						105		
C1	[mm]	193				200	194	181	185	
C2	[mm]	123	114	140	143	165	143	162	185	
C3	[mm]	283	317	333	327	400	427	600	661	
C4	[mm]	76		84	87	84	87	84	87	
C5	[mm]	222		251		245	252	226	230	
C6	[mm]	77				57		76	57	
D1	[mm]	314	339	389	700	800	1 000	1 200	1 400	
D2	[mm]	-			740	840	1 040	1 240	1 440	
D3	[mm]	-			72	83	65	57	54	
D4	[mm]	-			93	125	71	88	79	
din		1/2"		3/4"	1"	3/4"	1"	3/4"	1"	
dout		1/2"		3/4"	1"	3/4"	1"	3/4"	1"	
G1	[mm]	331	343	368	400		500	600	650	
G2	[mm]	-			440		540	640	690	
G3	[mm]	-			148	195	148	208	226	
G4	[mm]	-			142	189	143	191	161	
POIDS	[kg]	33	48	63	75	109	143	182	210	
ÉPAISSEUR DE L'ISOLATION	[mm]	50								

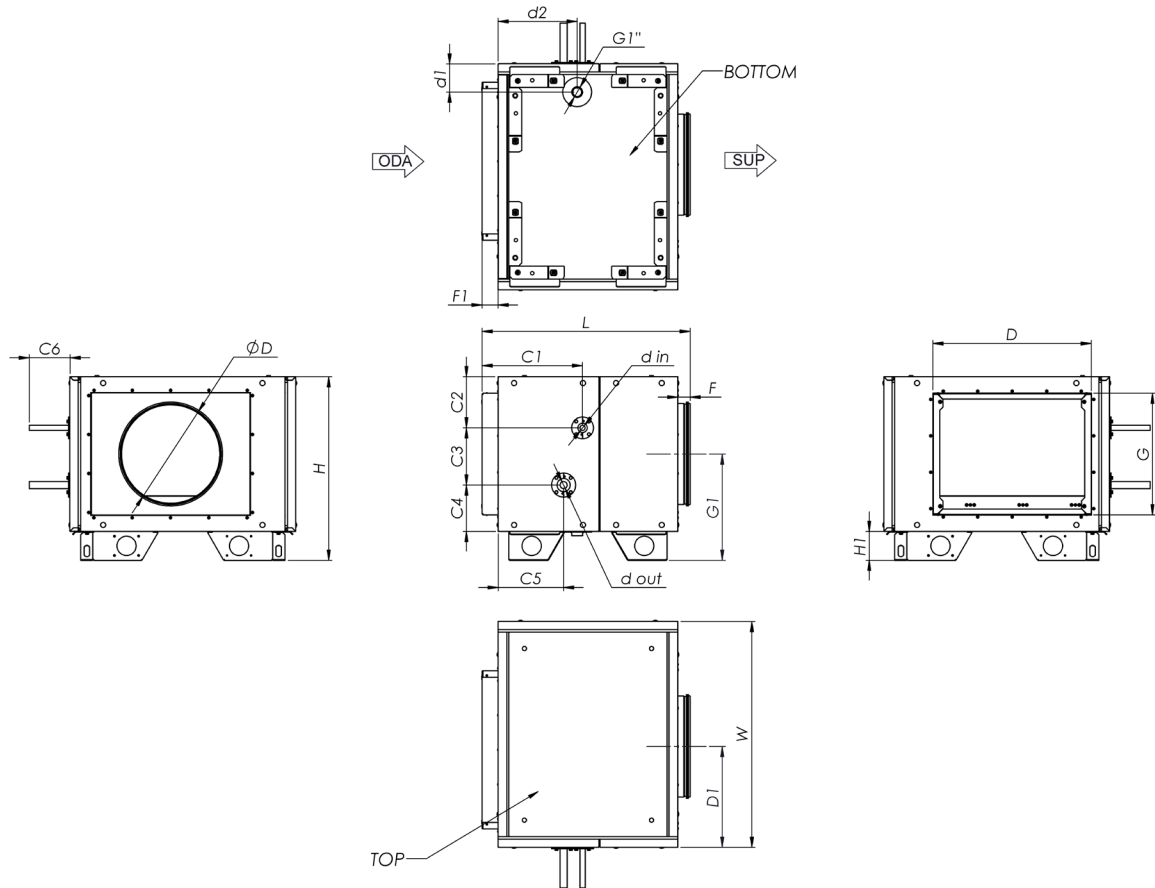

Fig. 8.1.29 Dimensions Comfort box DX right for AmberAir Compact S-R-1000-H / AmberAir Compact S-R-1500-H / AmberAir Compact S-R-2000-H

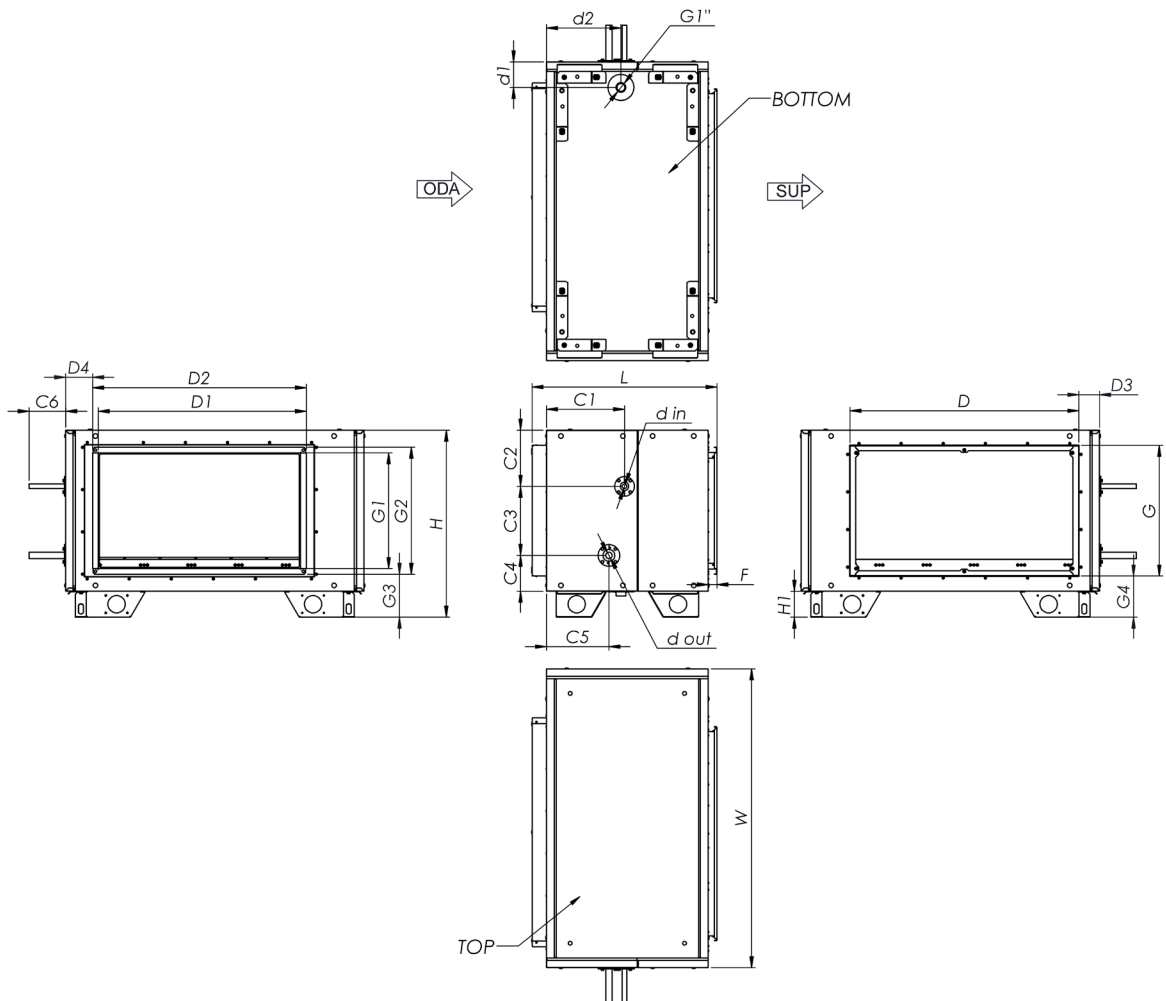

Fig. 8.1.30 Dimensions Comfort box DX right for AmberAir Compact S-R-3000-H / AmberAir Compact S-R-4000-H

Comfort box DX right for AmberAir Compact-S-R H		1000	1500	2000	3000	4000
L	[mm]	650	655	680	640	644
W	[mm]	704	754	854	1 033	1 184
H	[mm]	572	600	650		739
ØD	[mm]	315	355	400	-	
D	[mm]	492	538	638	792	922
G	[mm]	378	402	452		451
F	[mm]	39	43	68	30	34
F1	[mm]	50				
H1	[mm]	90				
C1	[mm]	313	265	320	270	256
C2	[mm]	159	174	192	194	184
C3	[mm]	178	201	243	239	304
C4	[mm]	144	132	121	124	161
C5	[mm]	204	194	216		207
C6	[mm]	127				57
D1	[mm]	314	339	389	700	800
D2	[mm]	-			740	840
D3	[mm]	-			72	83
D4	[mm]	-			93	125
din	[mm]	12	16			
dout	[mm]	12	22			
G1	[mm]	331	343	368	400	
G2	[mm]	-			440	
G3	[mm]	-			148	195
G4	[mm]	-			142	189
d1	[mm]	88				98
d2	[mm]	246	252	258		248
POIDS	[kg]	64	79	86	101	110
ÉPAISSEUR DE L'ISOLATION	[mm]	50				

Comfort box DX right for AmberAir Compact-S-R H		5000	7000	9000
L	[mm]	741	764	740
W	[mm]	1 274	1 494	1 668
H	[mm]	747	951	1 038
D	[mm]	1 048	1 282	1 464
G	[mm]	551	651	756
F	[mm]		34	
F1	[mm]		50	
H1	[mm]	90	105	
B	[mm]	235	303	306
B1	[mm]	356	471	548
C1	[mm]	278	289	292
C2	[mm]	135	203	206
C3	[mm]	184	299	376
C4	[mm]	237	244	251
C5	[mm]	188	211	214
C6	[mm]		57	
C7	[mm]	323	353	356
C8	[mm]	323	256	259
C9	[mm]	165	172	179
D1	[mm]	1 000	1 200	1 400
D2	[mm]	1 040	1 240	1 440
D3	[mm]	65	57	54
D4	[mm]	71	88	79
din	[mm]		16	
dout	[mm]		22	
G1	[mm]	500	600	650
G2	[mm]	540	640	690
G3	[mm]	148	208	226
G4	[mm]	143	191	161
d1	[mm]	99	121	
d2	[mm]	274	298	300
d1in	[mm]		16	
d1out	[mm]		22	
POIDS	[kg]	190	182	210
ÉPAISSEUR DE L'ISOLATION	[mm]		50	

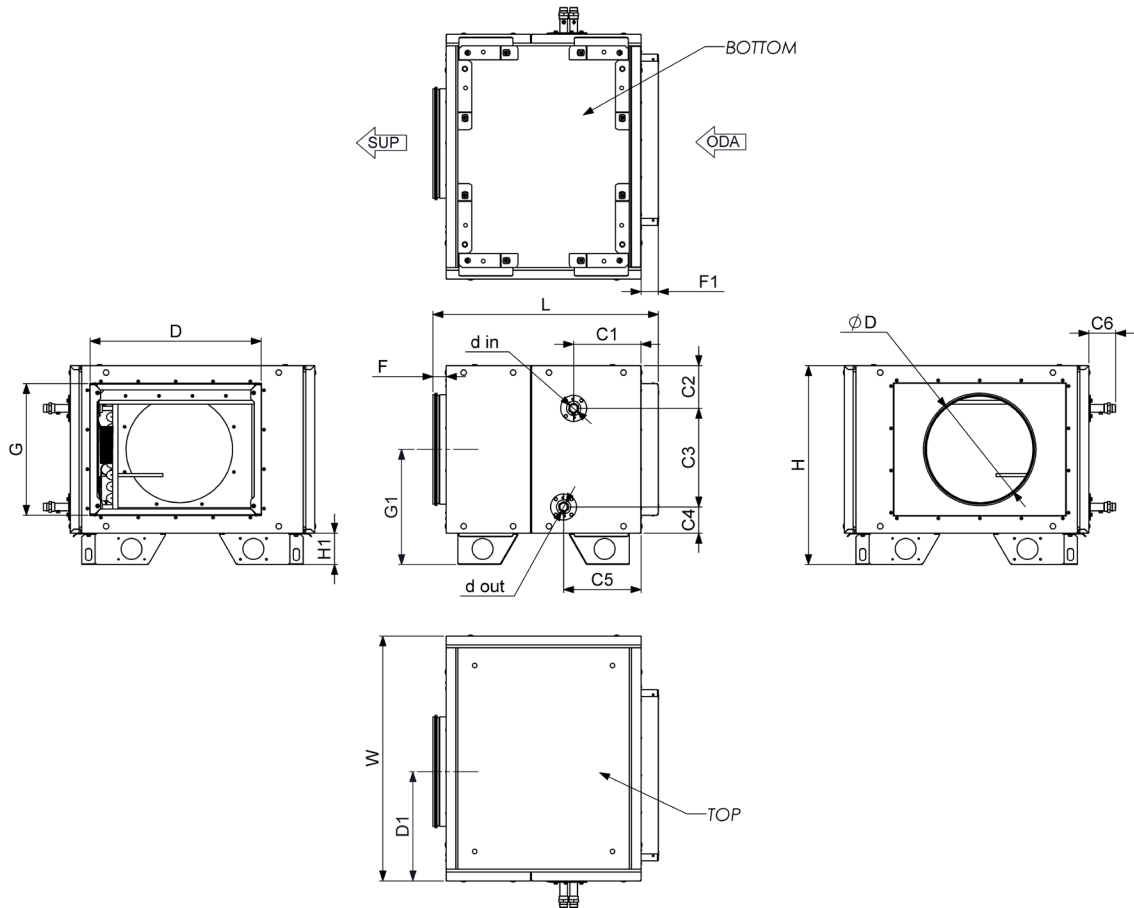

Fig. 8.1.32 Dimensions Comfort box WH left for AmberAir Compact-S-R-1000-H / AmberAir Compact S-R-1500-H / AmberAir Compact S-R-2000-H

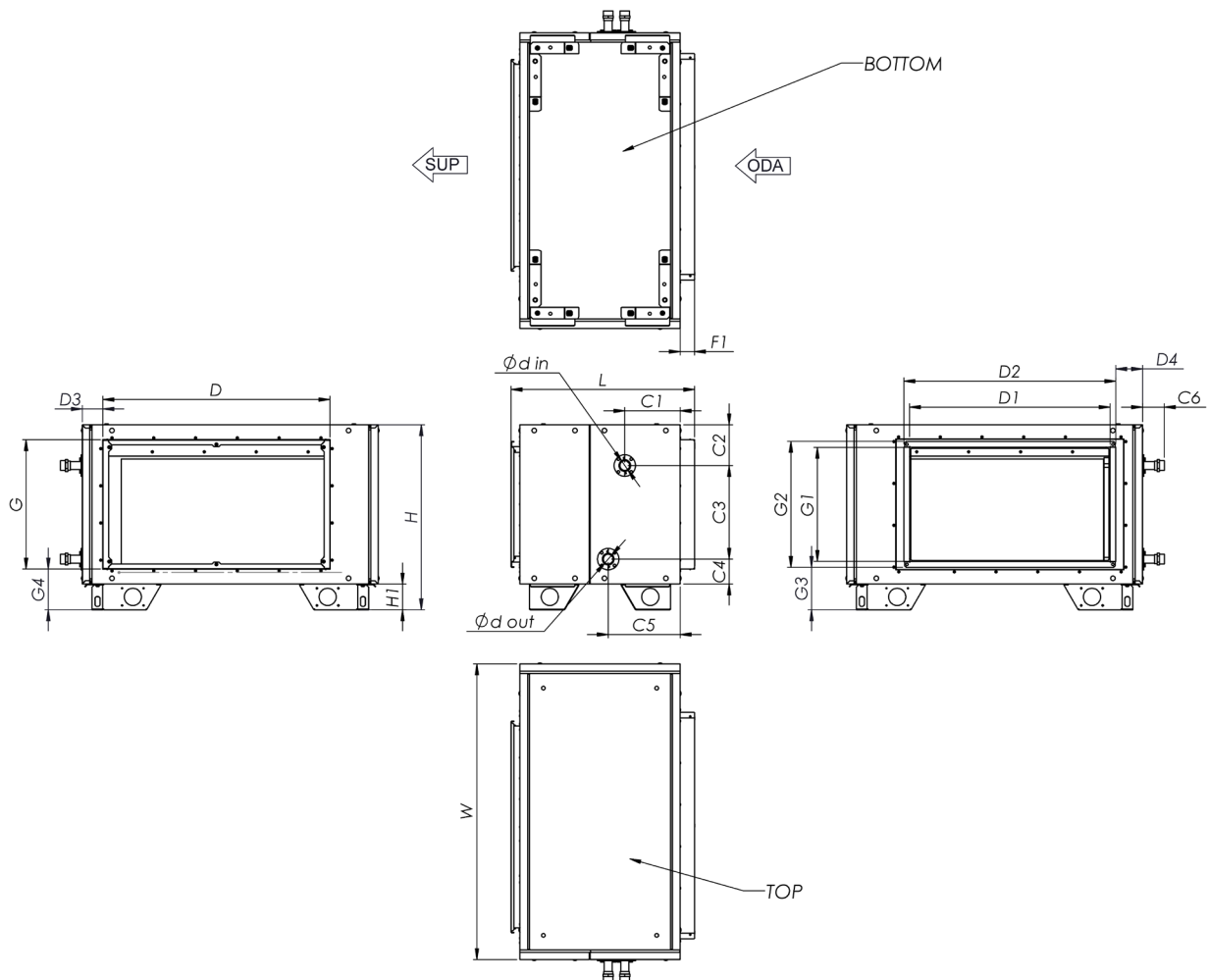

Fig. 8.1.33 Dimensions Comfort box WH left for AmberAir Compact S-R-3000-H

Comfort box WH left for AmberAir Compact-S-R H		1000	1500	2000	3000
L	[mm]	650	655	680	640
W	[mm]	704	754	854	1 033
H	[mm]	572	600	650	
ØD	[mm]	315	355	400	-
D	[mm]	492	538	638	792
G	[mm]	378	402	452	
F	[mm]	39	43	68	30
F1	[mm]	50			
H1	[mm]	90			
C1	[mm]	193			
C2	[mm]	123	114	140	143
C3	[mm]	283	317	333	327
C4	[mm]	76		84	87
C5	[mm]	222		251	
C6	[mm]	77			
D1	[mm]	314	339	389	700
D2	[mm]	-			
D3	[mm]	-			
D4	[mm]	-			
din		1/2"		3/4"	1"
dout		1/2"		3/4"	1"
G1	[mm]	331	343	368	400
G2	[mm]	-			
G3	[mm]	-			
G4	[mm]	-			
POIDS	[kg]	33	48	63	75
ÉPAISSEUR DE L'ISOLATION	[mm]	50			

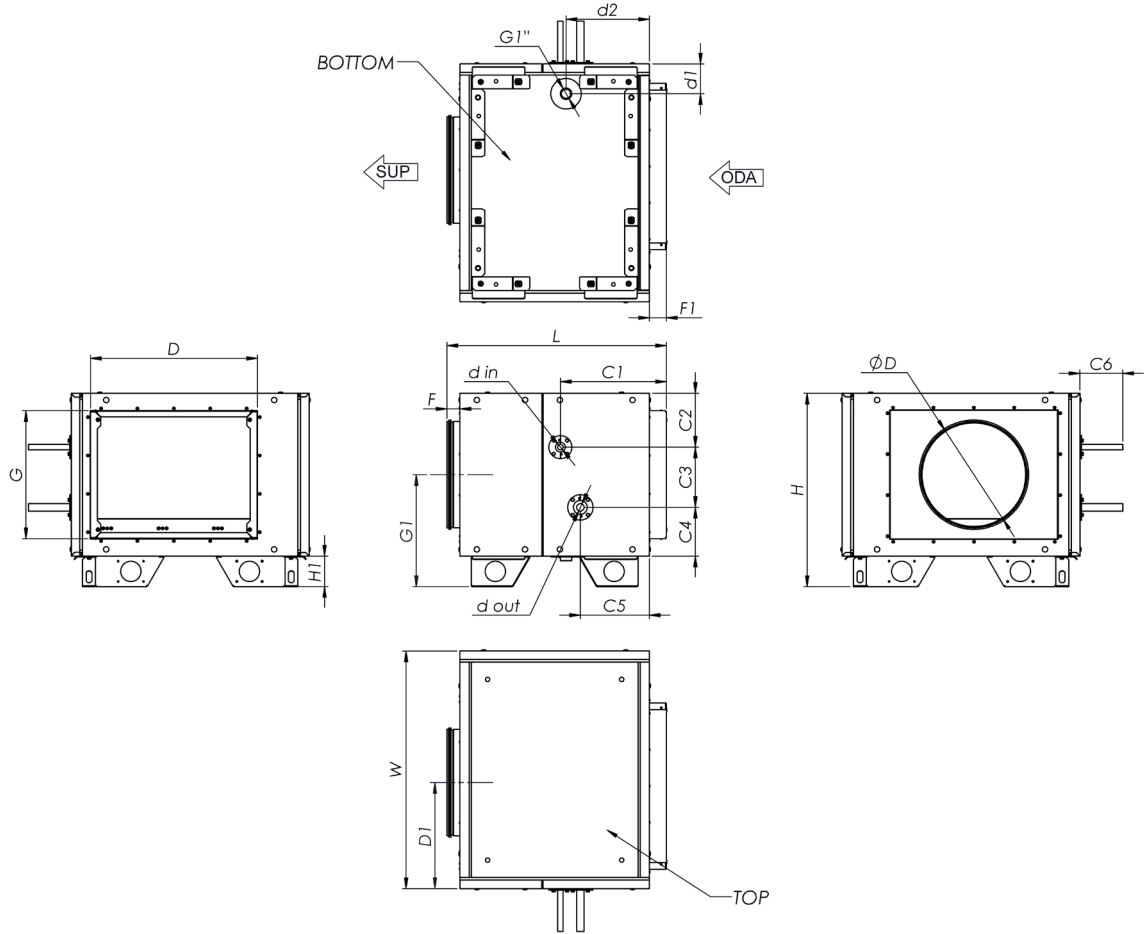

Fig. 8.1.34 Dimensions Comfort box DX left for AmberAir Compact-S-R-1000-H / AmberAir Compact S-R-1500-H / AmberAir Compact S-R-2000-H

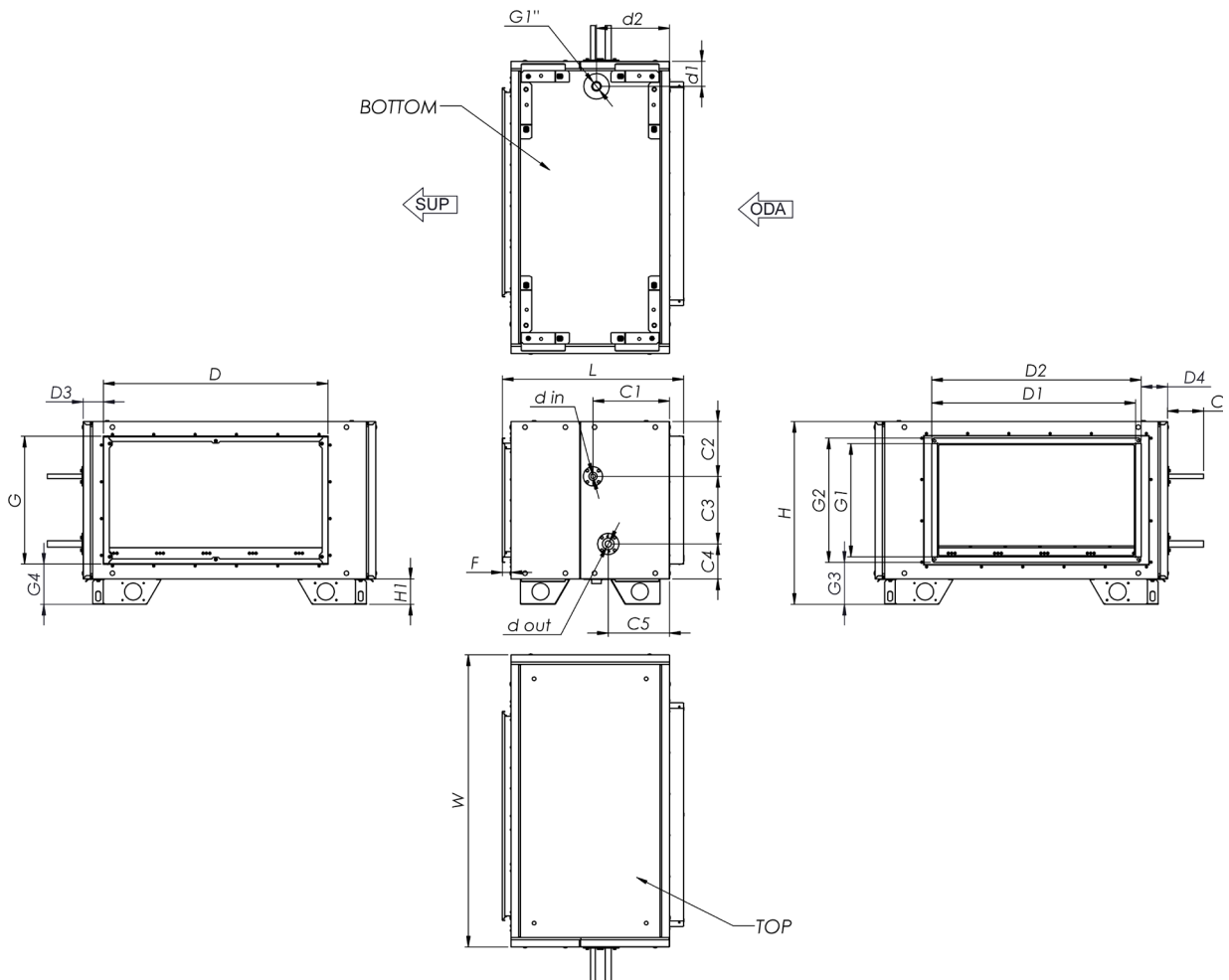
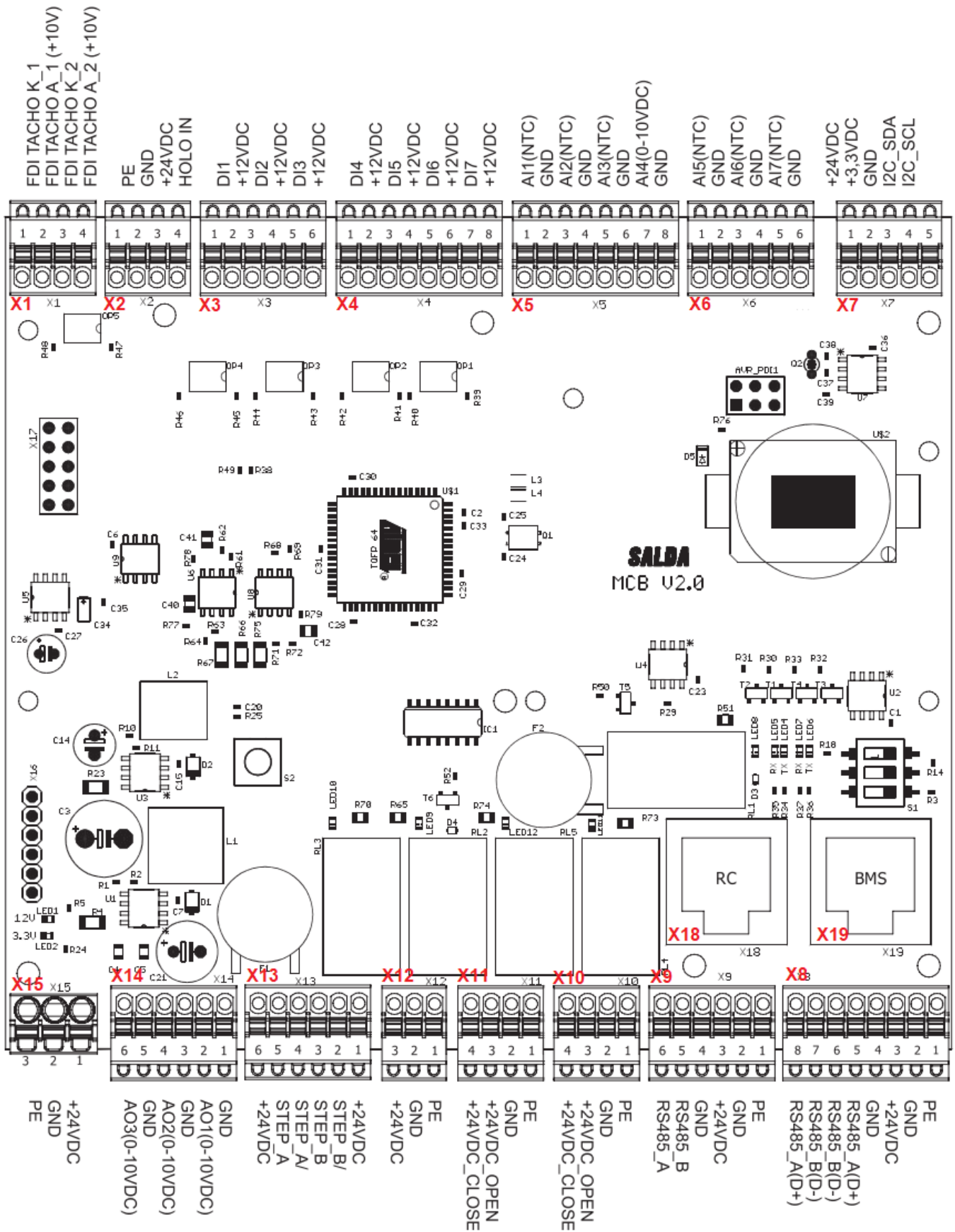

Fig. 8.1.35 Dimensions Comfort box DX left for AmberAir Compact S-R-3000-H

Comfort box DX left for AmberAir Compact-S-R H		1000	1500	2000	3000
L	[mm]	650	655	680	640
W	[mm]	704	754	854	1 033
H	[mm]	572	600	650	
ØD	[mm]	315	355	400	-
D	[mm]	492	538	638	792
G	[mm]	378	402	452	
F	[mm]	39	43	68	30
F1	[mm]	50			
H1	[mm]	90			
C1	[mm]	313	265	320	270
C2	[mm]	159	174	192	194
C3	[mm]	178	201	243	239
C4	[mm]	144	132	121	124
C5	[mm]	204	194	216	
C6	[mm]	127			
D1	[mm]	314	339	389	700
D2	[mm]	-			
D3	[mm]	-			
D4	[mm]	-			
din	[mm]	12	16		
dout	[mm]	12	22		
G1	[mm]	331	343	368	400
G2	[mm]	-			
G3	[mm]	-			
G4	[mm]	-			
d1	[mm]	88			
d2	[mm]	246	252	258	
POIDS	[kg]	64	79	86	101
ÉPAISSEUR DE L'ISOLATION	[mm]	50			

8.2. CONNEXION AUX BORNES DE CÂBLAGE

MCB:



BORNE DE CÂBLAGE	TYPE	FONCTION
X1: 1,3	Cathode	
X1: 2,4	Anode	
X2: 1,2,3,4	Entrée et alimentation Holo	
X3: 1	Entrée numérique (NO/NC)	Protection automatique de la batterie de chauffage électrique / de la batterie de chauffage/refroidissement change-over
X3: 3	Entrée numérique (NO/NC)	Protection manuelle de la batterie de chauffage électrique / de la batterie eau chaude
X3: 5	Entrée numérique (NO/NC)	Protection du ventilateur d'alimentation
X3: 2,4,6	Voltage de référence	Sortie de 12 V DC pour la référence d'entrée numérique
X4: 1	Entrée numérique (NO/NC)	Protection coupe-feu
X4: 3	Entrée numérique (NO/NC)	
X4: 5	Entrée numérique (NO/NC)	Alarme rotor
X4: 7	Entrée numérique (NO/NC)	Protection du ventilateur d'évacuation
X4: 2,4,6,8	Voltage de référence	Sortie de 12 V DC pour la référence d'entrée numérique
X5: 1	Entrée analogique (NTC)	Capteur de température de l'air soufflé (SUP)
X5: 3	Entrée analogique (NTC)	Capteur de température de l'air extérieur (ODA)
X5: 5	Entrée analogique (NTC)	Capteur de température de l'air rejeté (EHA)
X5: 7	Entrée analogique (0-10V)	
X5: 2,4,6,8	Sol	Référence de l'entrée analogique pour la masse
X6: 1	Entrée analogique (NTC)	Capteur de température de l'air repris (ETA)
X6: 3	Entrée analogique (NTC)	
X6: 5	Entrée analogique (NTC)	Capteur de la température de l'eau de la batterie eau chaude (WTO)
X6: 2,4,6	Sol	Référence de l'entrée analogique pour la masse
X7: 1,2,3,4,5,	Communication entre l'interface et l'alimentation	I2C et alimentation pour le module MCB EX2
X8: 1,2,3,4,5,6,7,8	Communication entre l'interface et l'alimentation	Alimentation RS485 et 24 V DC pour la GTB
X9: 1,2,3,4,5,6	Communication entre l'interface et l'alimentation	Alimentation et RS485 pour commande à distance
X10: 1,2,3,4	Sorties et références numériques	24 V DC.
X11: 1,2,3,4	Sorties et références numériques	24 V DC.
X12: 1,2,3	Puissance	Alimentation 24 V DC pour commutateur de la batterie eau chaude
X13: 1,2,3,4,5,6	Sortie moteur pas à pas	
X14: 2	Sortie analogique (0-10V)	Réglage du ventilateur d'alimentation
X14: 4	Sortie analogique (0-10V)	Réglage du ventilateur d'extraction
X14: 6	Sortie analogique (0-10V)	Réglage de la batterie de chauffage
X14: 1,3,5	Sol	Référence de la sortie analogique pour la masse
X15: 1,2,3	Puissance	Alimentation de la régulation MCB
X18	Communication entre l'interface et l'alimentation	Alimentation et RS485 pour commande à distance
X19	Communication entre l'interface et l'alimentation	Alimentation RS485 et 24 V DC pour la GTB

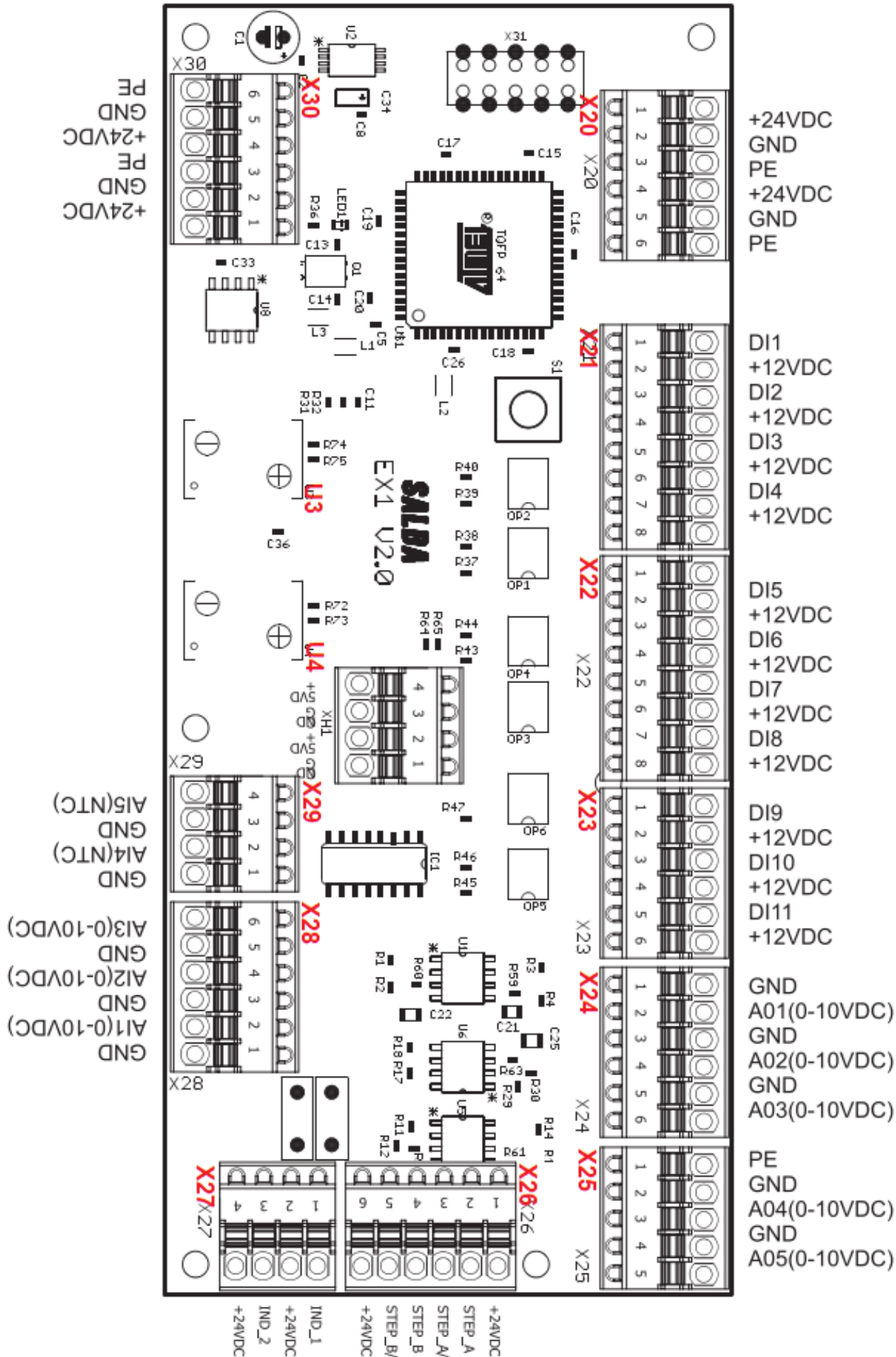

BORNE DE CÂBLAGE	TYPE	FONCTION
X20: 1,2,3	Puissance	Alimentation 24 V DC du servomoteur de la batterie eau chaude de préchauffage
X20: 4,5,6	Puissance	Alimentation 24 V DC du servomoteur de la batterie eau froide
X21: 1	Entrée numérique (NO/NC)	Protection automatique de la batterie de préchauffage électrique
X21: 3	Entrée numérique (NO/NC)	Protection manuelle de la batterie de préchauffage électrique
X21: 5	Entrée numérique (NO/NC)	Interrupteur changement d'état
X21: 7	Entrée numérique (NO/NC)	Interrupteur vitesse ventilateur
X21: 2,4,6,8	Voltage de référence	Sortie de 12 V DC pour la référence d'entrée numérique
X22: 1	Entrée numérique (NO/NC)	Protection de la batterie de refroidissement DX
X22: 3	Entrée numérique (NO/NC)	Pressostat du filtre du soufflage d'air
X22: 5	Entrée numérique (NO/NC)	Pressostat du filtre de l'extraction d'air
X22: 7	Entrée numérique (NO/NC)	Protection cheminée
X22: 2,4,6,8	Voltage de référence	Sortie de 12 V DC pour la référence d'entrée numérique
X23: 1	Entrée numérique (NO/NC)	Clapet coupe-feu ouvert
X23: 3	Entrée numérique (NO/NC)	Clapet coupe-feu fermé
X23: 5	Entrée numérique (NO/NC)	
X23: 2,4,6	Voltage de référence	Sortie de 12 V DC pour la référence d'entrée numérique
X24: 2	Sortie analogique (0-10V)	Réglage de la batterie de préchauffage
X24: 4	Sortie analogique (0-10V)	Réglage de la batterie de refroidissement DX
X24: 6	Sortie analogique (0-10V)	Réglage de la batterie de chauffage/redroissement change-over
X24: 1,3,5	Sol	Référence de la sortie analogique pour la masse
X25: 1,2,3	Sortie analogique (0-10V) et références	
X25: 5	Sortie analogique (0-10V)	Réglage de la vitesse du rotor
X25: 4	Sol	Référence de la sortie analogique pour la masse
X26: 1,2,3,4,5,6	Sortie moteur pas à pas	
X27: 1	Sortie numérique de mise à la terre	Indication d'état de marche
X27: 3	Sortie numérique de mise à la terre	Indication d'alarme
X27: 2,4	Voltage de référence	Sortie 24 V DC (max. 50mA, 1,2 W)
X28: 2	Entrée analogique (0-10V)	Transmetteur du capteur de la qualité de l'air 1
X28: 4	Entrée analogique (0-10V)	Transmetteur du capteur de la qualité de l'air 2
X28: 6	Entrée analogique (0-10V)	
X28: 1,3,5	Sol	Référence de l'entrée analogique pour la masse
X29: 2	Entrée analogique (NTC)	Capteur de température de la batterie de chauffage/refroidissement change-over (WTO)
X29: 4	Entrée analogique (NTC)	Capteur de température de la batterie eau chaude de préchauffage (WTO)
X29: 1,3	Sol	Référence de l'entrée analogique pour la masse
X30: 1,2,3	Puissance	Alimentation 24 V DC pour le capteur de la qualité de l'air 1
X30: 4,5,6	Puissance	Alimentation 24 V DC pour le capteur de la qualité de l'air 2
XH1: 1,2,3,4,5,6	Puissance	
U3	Capteur de pression	Capteur de pression du soufflage d'air
U4	Capteur de pression	Capteur de pression de l'extraction d'air/évacuation d'air

Module EX2 :

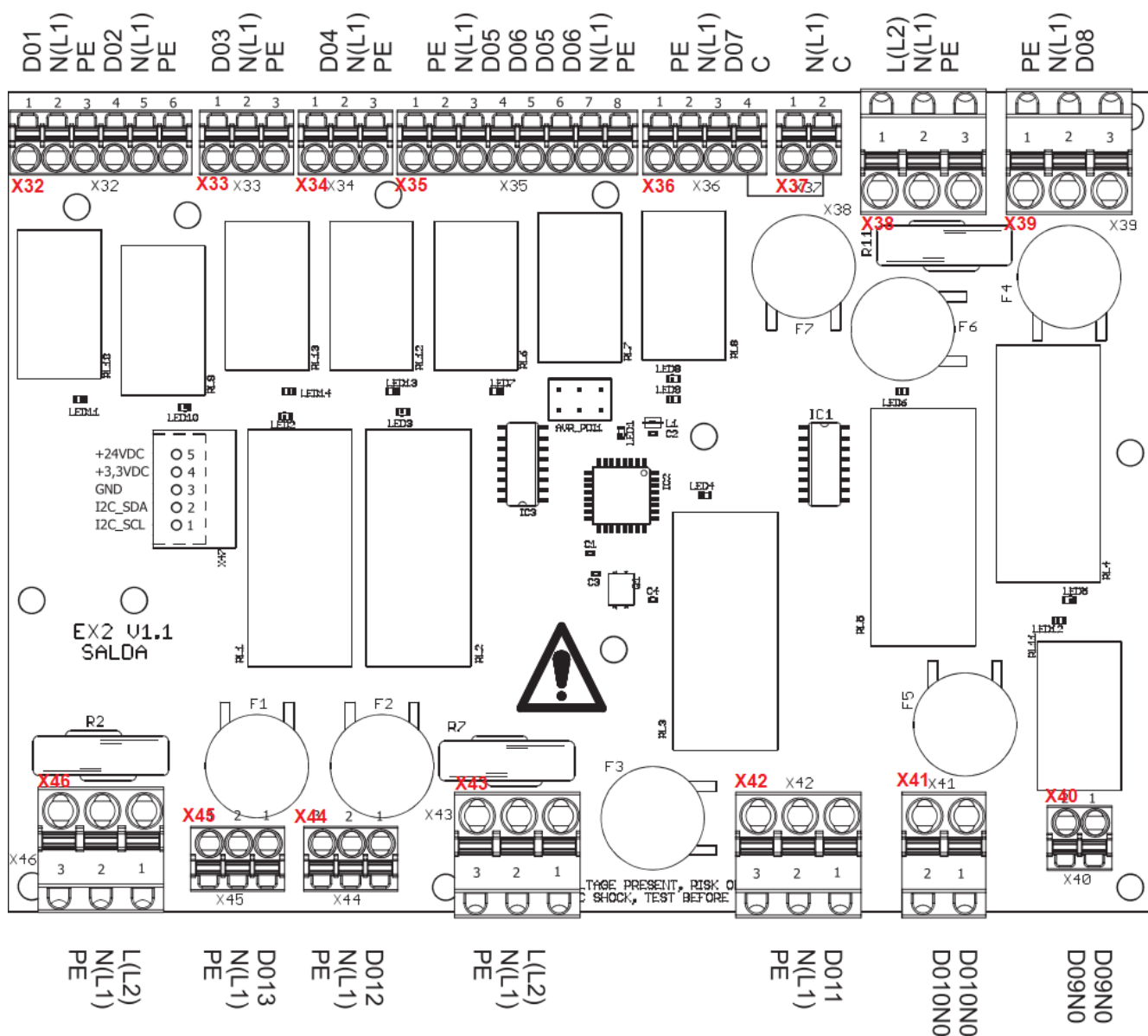

BORNE DE CÂBLAGE	TYPE	FONCTION
X32: 1	Sortie numérique 230 V AC (max. 100 mA)	Servomoteur clapet coupe-feu 1 ouvert
X32: 4	Sortie numérique 230 V AC (max. 100 mA)	Servomoteur clapet coupe-feu 2 ouvert
X32: 2,5	Neutre	Contact neutre pour la référence de sortie numérique
X32: 3,6	Mise à la terre	Contact pour mise à la terre des servomoteurs des clapets
X33: 1	Sortie numérique 230 V AC	Mise en marche de la pompe de circulation de la batterie de chauffage/refroidissement change-over
X33: 2	Neutre	Contact neutre pour la référence de sortie numérique
X33: 3	Mise à la terre	Contact pour mise à la terre de la pompe de circulation
X34: 1,2,3	Références et sorties numériques 230 V AC	
X35: 3,5	Sortie numérique 230 V AC	Clapets de la prise d'air/de l'évacuation d'air ouverts
X35: 4,6	Sortie numérique 230 V AC	Clapets de la prise d'air/de l'évacuation d'air fermés
X35: 1,8	Mise à la terre	Contact pour mise à la terre des servomoteurs des clapets
X35: 2,7	Neutre	Contact neutre pour la référence de sortie numérique
X36: 3	230VAC digital output	Puissance du régulateur du moteur à rotor
X36: 1	Mise à la terre	Mise à la terre du régulateur du moteur à rotor
X36: 2	Neutre	Contact neutre pour la référence de sortie numérique
X36: 4	Condensateur	
X37: 1,2	Condensateur	
X38: 1,2,3	Puissance	Alimentation 230 V AC pour X32 à X36, X39
X39: 3	Sortie numérique 230 V AC	Démarrage de la batterie de chauffage électrique/ démarrage de la pompe de circulation de la batterie eau chaude

BORNE DE CÂBLAGE	TYPE	FONCTION
X39: 1	Mise à la terre	Contact pour mise à la terre de la pompe de circulation
X39: 2	Neutre	Contact neutre pour la référence de sortie numérique
X40: 1,2	Sortie numérique	Inversion de la batterie de refroidissement DX
X41: 1,2	Sortie numérique	Démarrage de la batterie de refroidissement DX
X42: 1	Sortie numérique 230 V AC	Démarrage de la batterie électrique de préchauffage/ démarrage de la pompe de circulation de la batterie eau chaude de préchauffage
X42: 2	Neutre	Contact neutre pour la référence de sortie numérique
X42: 3	Mise à la terre	Contact pour mise à la terre de la pompe de circulation
X43: 1,2,3	Puissance	Alimentation 230 V AC pour X42
X44: 1	Sortie numérique 230 V AC (max. 3,5 A)	Alimentation du ventilateur d'extraction
X44: 2	Neutre	Contact neutre pour la référence de sortie numérique
X44: 3	Mise à la terre	Mise à la terre du ventilateur
X45: 1	Sortie numérique 230 V AC (max. 3,5 A)	Alimentation du ventilateur d'alimentation
X45: 2	Neutre	Contact neutre pour la référence de sortie numérique
X45: 3	Mise à la terre	Mise à la terre du ventilateur
X46: 1,2,3	Puissance	Alimentaion 230 V AC pour X44 à X45
X47: 1,2,3,4,5,	Communication entre l'interface et l'alimentation	I2C et alimentation pour le module MCB EX2

8.3. DONNÉES ÉLECTRIQUES



Les valeurs de puissance et de courant maximales ne sont indiquées que pour les centrales dont les composants sont intégrés en usine. Lorsque des accessoires supplémentaires sont connectés à la centrale, la puissance et le courant total peuvent augmenter.

AMBERAIR COMPACT S-R/RS-1000		H-C1	H-E-C1	H-E2-C1	H-CO-C1	H-DX-C1
VENTILATEUR D'EXTRACTION						
Phases/Tension	[50 Hz/VAC]	1N~/230	1N~/ 230	1N~/ 230	1N~/ 230	1N~/ 230
Consommation électrique max.	[kW]	0,5	0,5	0,5	0,5	0,5
Courant max.	[A]	2,2	2,2	2,2	2,2	2,2
RPM	[RPM]	3740	3740	3740	3740	3740
Signal de commande	[VDC]	0-10	0-10	0-10	0-10	0-10
Classe IP		IP55	IP55	IP55	IP55	IP55
VENTILATEUR DE SOUFFLAGE						
Phases/Tension	[50 Hz/VAC]	1N~/230	1N~/ 230	1N~/ 230	1N~/ 230	1N~/ 230
Consommation électrique max.	[kW]	0,5	0,5	0,5	0,5	0,5
Courant max.	[A]	2,2	2,2	2,2	2,2	2,2
RPM	[RPM]	3740	3740	3740	3740	3740
Signal de commande	[VDC]	0-10	0-10	0-10	0-10	0-10
Classe IP		IP55	IP55	IP55	IP55	IP55
Phases/Tension de l'alimentation électrique de la CTA	[50 Hz/VAC]	1N~/230	3N~/400	3N~/ 400	1N~/230	1N~/230
Consommation électrique maximale de la batterie de chauffage électrique intégrée	[kW]	-	3,0	4,5	-	-
Consommation électrique maximale (Puissance nominale)	[kW]	1,15	4,15	5,65	1,15	1,15
Courant max. (Courant nominal)	[A]	5,04	9,39	11,54	5,04	5,04
Fusible recommandé (disjoncteur recommandé)	[A]	10	16	16	10	10
Régulation		MCB	MCB	MCB	MCB	MCB
Classe IP du boîtier		IP-34	IP-34	IP-34	IP-34	IP-34

AmberAir Compact S-R-1500-H-E-R-C1 AIZn

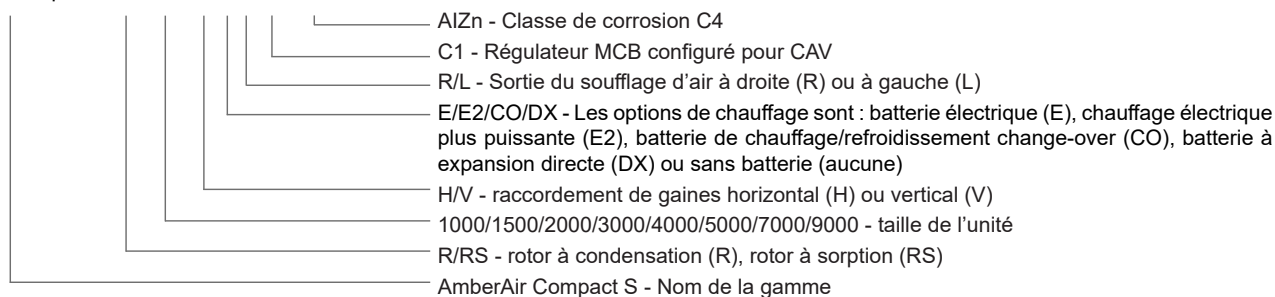

AMBERAIR COMPACT S-R/RS-1500		H-C1	H-E-C1	H-E2-C1	H-CO-C1	H-DX-C1
VENTILATEUR D'EXTRACTION						
Phases/Tension	[50 Hz/VAC]	1N~/ 230	1N~/ 230	1N~/ 230	1N~/ 230	1N~/ 230
Consommation électrique max.	[kW]	0,5	0,5	0,5	0,5	0,5
Courant max.	[A]	2,2	2,2	2,2	2,2	2,2
RPM	[RPM]	2700	2700	2700	2700	2700
Signal de commande	[VDC]	0-10	0-10	0-10	0-10	0-10
Classe IP		IP55	IP55	IP55	IP55	IP55
VENTILATEUR DE SOUFFLAGE						
Phases/Tension	[50 Hz/VAC]	1N~/ 230	1N~/ 230	1N~/ 230	1N~/ 230	1N~/ 230
Consommation électrique max.	[kW]	0,5	0,5	0,5	0,5	0,5
Courant max.	[A]	2,2	2,2	2,2	2,2	2,2
RPM	[RPM]	2700	2700	2700	2700	2700
Signal de commande	[VDC]	0-10	0-10	0-10	0-10	0-10
Classe IP		IP55	IP55	IP55	IP55	IP55
Phases/Tension de l'alimentation électrique de la CTA	[50 Hz/VAC]	1N~/230	3N~/400	3N~/400	1N~/230	1N~/230
Consommation électrique maximale de la batterie de chauffage électrique intégrée	[kW]	-	3,6	6,6	-	-
Consommation électrique maximale (Puissance nominale)	[kW]	1,15	4,75	7,75	1,15	1,15
Courant max. (Courant nominal)	[A]	5,04	10,24	14,60	5,04	5,04
Fusible recommandé (disjoncteur recommandé)	[A]	10	16	25	10	10
Régulation		MCB	MCB	MCB	MCB	MCB
Classe IP du boîtier		IP-34	IP-34	IP-34	IP-34	IP-34

AMBERAIR COMPACT S-R/RS-2000		H-C1	H-E-C1	H-E2-C1	H-CO- C1	H-DX-C1
VENTILATEUR D'EXTRACTION						
Phases/Tension	[50 Hz/VAC]	1N~/ 230	1N~/ 230	1N~/ 230	1N~/ 230	1N~/ 230
Consommation électrique max.	[kW]	0,72	0,72	0,72	0,72	0,72
Courant max.	[A]	3,1	3,1	3,1	3,1	3,1
RPM	[RPM]	2800	2800	2800	2800	2800
Signal de commande	[VDC]	0-10	0-10	0-10	0-10	0-10
Classe IP		IP54	IP54	IP54	IP54	IP54
VENTILATEUR DE SOUFFLAGE						
Phases/Tension	[50 Hz/VAC]	1N~/ 230	1N~/ 230	1N~/ 230	1N~/ 230	1N~/ 230
Consommation électrique max.	[kW]	0,72	0,72	0,72	0,72	0,72
Courant max.	[A]	3,1	3,1	3,1	3,1	3,1
RPM	[RPM]	2800	2800	2800	2800	2800
Signal de commande	[VDC]	0-10	0-10	0-10	0-10	0-10
Classe IP		IP54	IP54	IP54	IP54	IP54
Phases/Tension de l'alimentation électrique de la CTA	[50 Hz/VAC]	1N~/230	3N~/400	3N~/400	1N~/230	1N~/230
Consommation électrique maximale de la batterie de chauffage électrique intégrée	[kW]	-	4,8	9,0	-	-
Consommation électrique maximale (Puissance nominale)	[kW]	1,58	6,38	10,58	1,58	1,58
Courant max. (Courant nominal)	[A]	6,84	10,68	16,74	6,84	6,84
Fusible recommandé (disjoncteur recommandé)	[A]	10	16	25	10	10
Régulation		MCB	MCB	MCB	MCB	MCB
Classe IP du boîtier		IP-34	IP-34	IP-34	IP-34	IP-34

AMBERAIR COMPACT S-R/RS-3000		H-C1	H-E-C1	H-E2-C1	H-CO-C1	H-DX-C1
VENTILATEUR D'EXTRACTION						
Phases/Tension	[50 Hz/VAC]	1N~/ 230	1N~/ 230	1N~/ 230	1N~/ 230	1N~/ 230
Consommation électrique max.	[kW]	1,5	1,5	1,5	1,5	1,5
Courant max.	[A]	6,5	6,5	6,5	6,5	6,5
RPM	[RPM]	3200	3200	3200	3200	3200
Signal de commande	[VDC]	0-10	0-10	0-10	0-10	0-10
Classe IP		IP54	IP54	IP54	IP54	IP54
VENTILATEUR DE SOUFFLAGE						
Phases/Tension	[50 Hz/VAC]	1N~/ 230	1N~/ 230	1N~/ 230	1N~/ 230	1N~/ 230
Consommation électrique max.	[kW]	1,5	1,5	1,5	1,5	1,5
Courant max.	[A]	6,5	6,5	6,5	6,5	6,5
RPM	[RPM]	3200	3200	3200	3200	3200
Signal de commande	[VDC]	0-10	0-10	0-10	0-10	0-10
Classe IP		IP54	IP54	IP54	IP54	IP54
Phases/Tension de l'alimentation électrique de la CTA	[50 Hz/VAC]	1N~/230	3N~/400	3N~/400	1N~/230	1N~/230
Consommation électrique maximale de la batterie de chauffage électrique intégrée	[kW]	-	7,2	12,0	-	-
Consommation électrique maximale (Puissance nominale)	[kW]	3,15	10,35	15,15	3,15	3,15
Courant max. (Courant nominal)	[A]	13,64	17,54	24,48	13,64	13,64
Fusible recommandé (disjoncteur recommandé)	[A]	20	25	40	20	20
Régulation		MCB	MCB	MCB	MCB	MCB
Classe IP du boîtier		IP-34	IP-34	IP-34	IP-34	IP-34

AMBERAIR COMPACT S-R/RS-4000		H-C1	H-E-C1	H-E2-C1	H-CO-C1	H-DX-C1
VENTILATEUR D'EXTRACTION						
Phases/Tension	[50 Hz/VAC]	3N~/400	3N~/400	3N~/400	3N~/400	3N~/400
Consommation électrique max.	[kW]	1,8	1,8	1,8	1,8	1,8
Courant max.	[A]	2,8	2,8	2,8	2,8	2,8
RPM	[RPM]	3410	3410	3410	3410	3410
Signal de commande	[VDC]	0-10	0-10	0-10	0-10	0-10
Classe IP		IP54	IP54	IP54	IP54	IP54
VENTILATEUR DE SOUFFLAGE						
Phases/Tension	[50 Hz/VAC]	3N~/400	3N~/400	3N~/400	3N~/400	3N~/400
Consommation électrique max.	[kW]	1,8	1,8	1,8	1,8	1,8
Courant max.	[A]	2,8	2,8	2,8	2,8	2,8
RPM	[RPM]	3410	3410	3410	3410	3410
Signal de commande	[VDC]	0-10	0-10	0-10	0-10	0-10
Classe IP		IP54	IP54	IP54	IP54	IP54
Phases/Tension de l'alimentation électrique de la CTA	[50 Hz/VAC]	3N~/400	3N~/400	3N~/400	3N~/400	3N~/400
Consommation électrique maximale de la batterie de chauffage électrique intégrée	[kW]	-	12,0	180	-	-
Consommation électrique maximale (Puissance nominale)	[kW]	3,75	15,75	21,75	3,75	3,75
Courant max. (Courant nominal)	[A]	6,24	23,58	32,24	6,24	6,24
Fusible recommandé (disjoncteur recommandé)	[A]	10	32	40	10	10
Régulation		MCB	MCB	MCB	MCB	MCB
Classe IP du boîtier		IP-34	IP-34	IP-34	IP-34	IP-34

AmberAir Compact S-R-1500-H-E-R-C1 AIZn

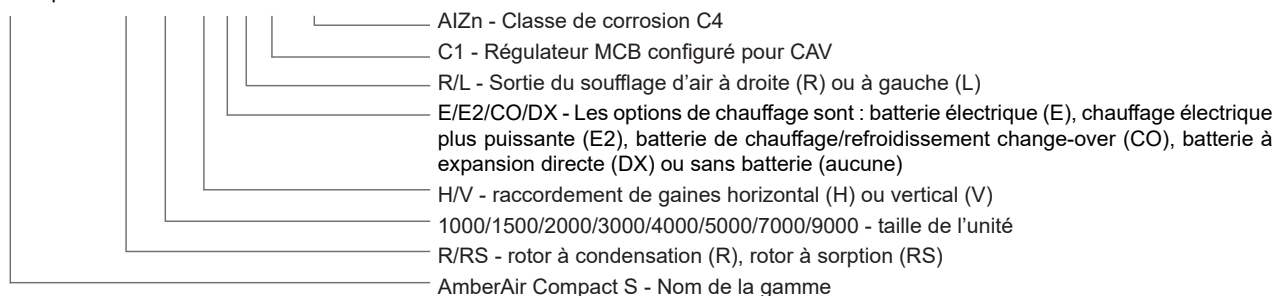

AMBERAIR COMPACT S-R/RS-5000		H-C1	H-E-C1	H-E2-C1	H-CO-C1	H-DX-C1
VENTILATEUR D'EXTRACTION						
Phases/Tension	[50 Hz/VAC]	3N~/400	3N~/400	3N~/400	3N~/400	3N~/400
Consommation électrique max.	[kW]	1,95	1,95	1,95	1,95	1,95
Courant max.	[A]	3,3	3,3	3,3	3,3	3,3
RPM	[RPM]	2300	2300	2300	2300	2300
Signal de commande	[VDC]	0-10	0-10	0-10	0-10	0-10
Classe IP		IP55	IP55	IP55	IP55	IP55
VENTILATEUR DE SOUFFLAGE						
Phases/Tension	[50 Hz/VAC]	3N~/400	3N~/400	3N~/400	3N~/400	3N~/400
Consommation électrique max.	[kW]	1,95	1,95	1,95	1,95	1,95
Courant max.	[A]	3,3	3,3	3,3	3,3	3,3
RPM	[RPM]	2300	2300	2300	2300	2300
Signal de commande	[VDC]	0-10	0-10	0-10	0-10	0-10
Classe IP		IP55	IP55	IP55	IP55	IP55
Phases/Tension de l'alimentation électrique de la CTA	[50 Hz/VAC]	3N~/400	3N~/400	3N~/400	3N~/400	3N~/400
Consommation électrique maximale de la batterie de chauffage électrique intégrée	[kW]	-	12,0	21,0	-	-
Consommation électrique maximale (Puissance nominale)	[kW]	4,05	16,05	25,05	4,05	4,05
Courant max. (Courant nominal)	[A]	7,24	23,58	37,60	7,24	7,24
Fusible recommandé (disjoncteur recommandé)	[A]	10	32	63	10	10
Régulation		MCB	MCB	MCB	MCB	MCB
Classe IP du boîtier		IP-34	IP-34	IP-34	IP-34	IP-34

AMBERAIR COMPACT S-R/RS-7000		H-C1	H-E-C1	H-E2-C1	H-CO-C1	H-DX-C1
VENTILATEUR D'EXTRACTION						
Phases/Tension	[50 Hz/VAC]	3N~/400	3N~/400	3N~/400	3N~/400	3N~/400
Consommation électrique max.	[kW]	3,5	3,5	3,5	3,5	3,5
Courant max.	[A]	5,6	5,6	5,6	5,6	5,6
RPM	[RPM]	1950	1950	1950	1950	1950
Signal de commande	[VDC]	0-10	0-10	0-10	0-10	0-10
Classe IP		IP55	IP55	IP55	IP55	IP55
VENTILATEUR DE SOUFFLAGE						
Phases/Tension	[50 Hz/VAC]	3N~/400	3N~/400	3N~/400	3N~/400	3N~/400
Consommation électrique max.	[kW]	3,5	3,5	3,5	3,5	3,5
Courant max.	[A]	5,6	5,6	5,6	5,6	5,6
RPM	[RPM]	1950	1950	1950	1950	1950
Signal de commande	[VDC]	0-10	0-10	0-10	0-10	0-10
Classe IP		IP55	IP55	IP55	IP55	IP55
Phases/Tension de l'alimentation électrique de la CTA	[50 Hz/VAC]	3N~/400	3N~/400	3N~/400	3N~/400	3N~/400
Consommation électrique maximale de la batterie de chauffage électrique intégrée	[kW]	-	18,0	30,0	-	-
Consommation électrique maximale (Puissance nominale)	[kW]	7,15	25,15	37,15	7,15	7,15
Courant max. (Courant nominal)	[A]	11,84	37,85	55,20	11,84	11,84
Fusible recommandé (disjoncteur recommandé)	[A]	16	63	63	16	16
Régulation		MCB	MCB	MCB	MCB	MCB
Classe IP du boîtier		IP-34	IP-34	IP-34	IP-34	IP-34

AMBERAIR COMPACT S-R/RS-9000		H-C1	H-E-C1	H-E2-C1	H-CO-C1	H-DX-C1
VENTILATEUR D'EXTRACTION						
Phases/Tension	[50 Hz/VAC]	3N~/400	3N~/400	3N~/400	3N~/400	3N~/400
Consommation électrique max.	[kW]	4,15	4,15	4,15	4,15	4,15
Courant max.	[A]	6,3	6,3	6,3	6,3	6,3
RPM	[RPM]	2480	2480	2480	2480	2480
Signal de commande	[VDC]	0-10	0-10	0-10	0-10	0-10
Classe IP		IP55	IP55	IP55	IP55	IP55
VENTILATEUR DE SOUFFLAGE						
Phases/Tension	[50 Hz/VAC]	3N~/400	3N~/400	3N~/400	3N~/400	3N~/400
Consommation électrique max.	[kW]	4,15	4,15	4,15	3,5	3,5
Courant max.	[A]	6,3	6,3	6,3	5,6	5,6
RPM	[RPM]	2480	2480	2480	1950	1950
Signal de commande	[VDC]	0-10	0-10	0-10	0-10	0-10
Classe IP		IP55	IP55	IP55	IP55	IP55
Phases/Tension de l'alimentation électrique de la CTA	[50 Hz/VAC]	3N~/400	3N~/400	3N~/400	3N~/400	3N~/400
Consommation électrique maximale de la batterie de chauffage électrique intégrée	[kW]	-	21,0	45,0	-	-
Consommation électrique maximale (Puissance nominale)	[kW]	8,45	29,45	53,4	8,45	8,45
Courant max. (Courant nominal)	[A]	13,24	43,58	78,2	13,24	13,24
Fusible recommandé (disjoncteur recommandé)	[A]	20	63	100	20	20
Régulation		MCB	MCB	MCB	MCB	MCB
Classe IP du boîtier		IP-34	IP-34	IP-34	IP-34	IP-34

AmberAir Compact S-R-1500-H-E-R-C1 AlZn

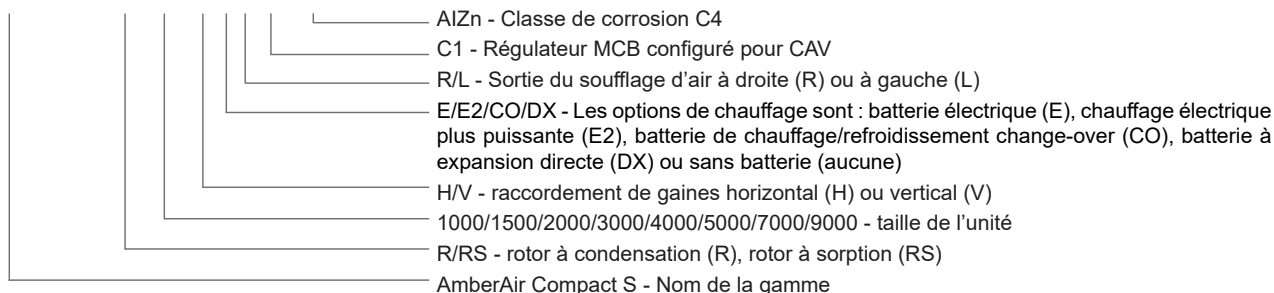

8.4. DONNÉES DE FILTRE

	FILTRE DU SOUFFLAGE D'AIR (CLASSE, DIMENSIONS L X L X H)	[PIÈCES]	FILTRE DE L'ÉVACUATION D'AIR (CLASSE, DIMENSIONS L X L X H)	[PIÈCES]
AmberAir Compact S-R/RS-1000-H	Pocket 695x375x350/10 ePM1 55%	1	Pocket 695x495x245/8 ePM10 65%	1
AmberAir Compact S-R/RS-1500-H	Pocket 745x400x350/12 ePM1 55%	1	Pocket 745x520x240/10 ePM10 65%	1
AmberAir Compact S-R/RS-2000-H	Pocket 845x450x350/13 ePM1 55%	1	Pocket 845x570x240/11 ePM10 65%	1
AmberAir Compact S-R/RS-3000-H	Pocket 512x505x350/7 ePM1 55%	2	Pocket 512x625x240/7 ePM10 65%	2
AmberAir Compact S-R/RS-4000-H	Pocket 587x575x450/8 ePM1 55%	1	Pocket 587x695x300/7 ePM10 65%	1
AmberAir Compact S-R/RS-5000-H	Pocket 632x620x410/10 ePM1 55%	2	Pocket 632x740x350/8 ePM10 65%	2
AmberAir Compact S-R/RS-7000-H	Pocket 750x743x450/11 ePM1 55%	2	Pocket 871x743x300/10 ePM10 65%	2
AmberAir Compact S-R/RS-9000-H	Pocket 553x829x450/8 ePM1 55%	3	Pocket 553x902x400/8 ePM10 65%	3

8.5. DONNÉES DE SÉCURITÉ

	AMBERAIR COMPACT S-R	AMBERAIR COMPACT S-RS
Température de l'air extérieur sans protection antigel	-23 .. 40 °C	-23 .. 40 °C
Température air ambiant	-23 .. 40 °C	-23 .. 40 °C
Température min. de l'air repris	15 °C	15 °C
Humidité max. de l'air repris	60 %	60 %
Humidité max. de l'air ambiant	80 %	80 %

8.6. SCHÉMA DE TUYAUTERIE ET D'INSTRUMENTATION

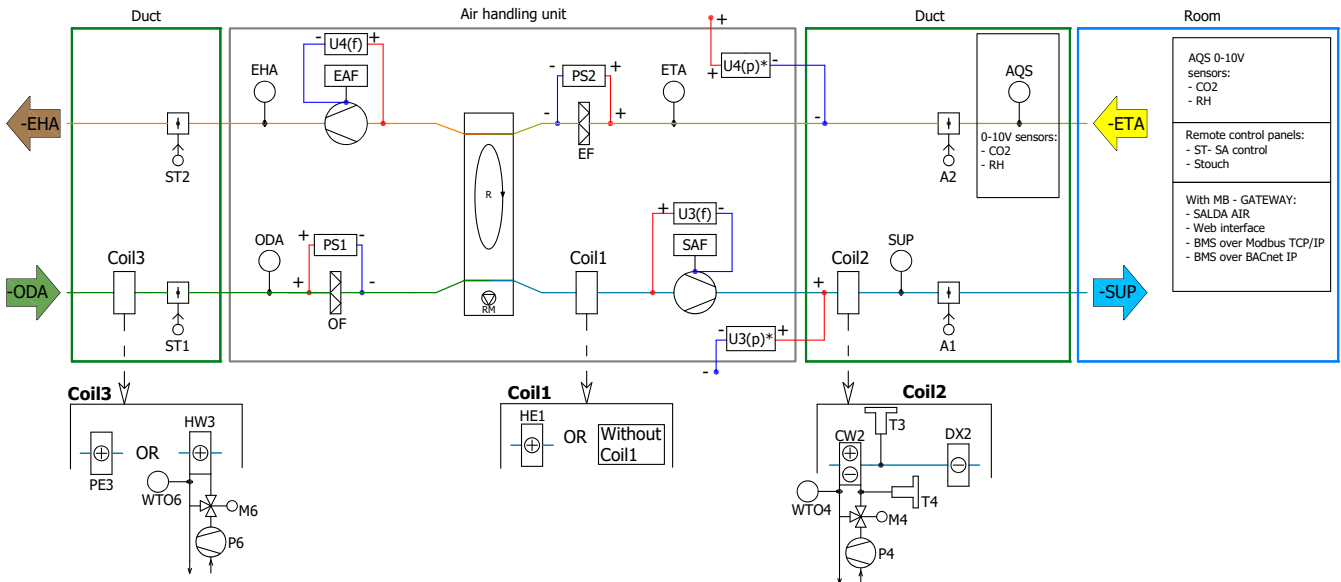

* U3(p) and U4(p) are converted from U3(f) and U4(f) to control fan speed by constant air pressure;

Fig. 8.6.1 Centrales horizontales droites avec batterie de préchauffage électrique intégrée ou sans batterie de chauffage/refroidissement intégrée

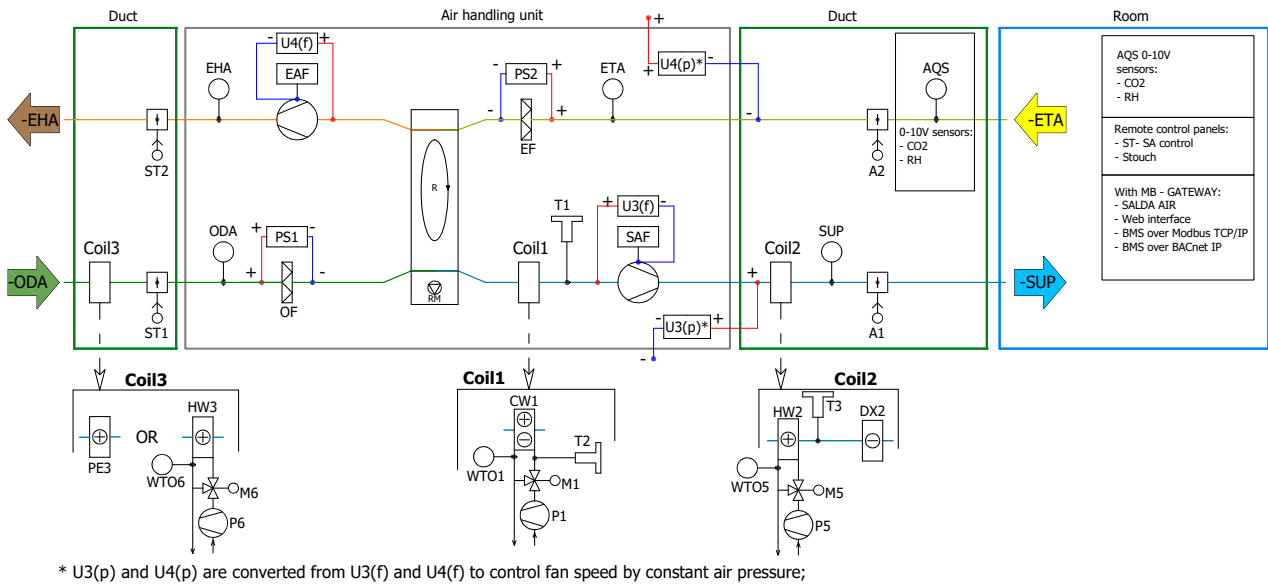

* U3(p) and U4(p) are converted from U3(f) and U4(f) to control fan speed by constant air pressure;

Fig. 8.6.2 Centrales horizontales droites avec batterie de chauffage/refroidissement change-over intégrée

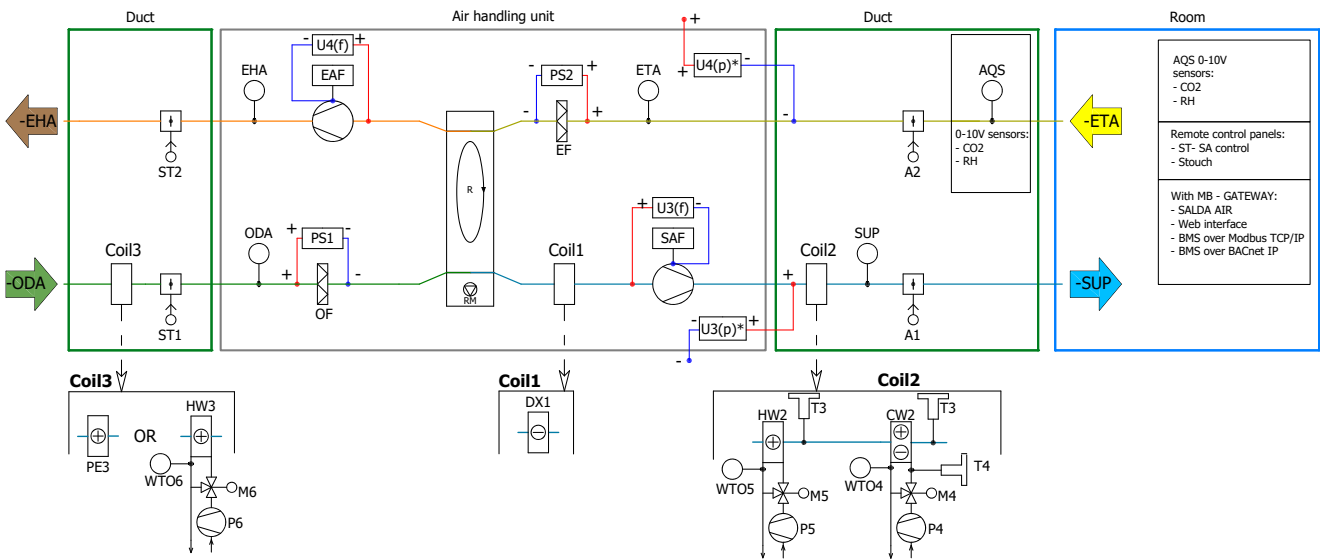

* U3(p) and U4(p) are converted from U3(f) and U4(f) to control fan speed by constant air pressure;

Fig. 8.6.3 Centrales horizontales droites avec batterie de refroidissement DX intégrée

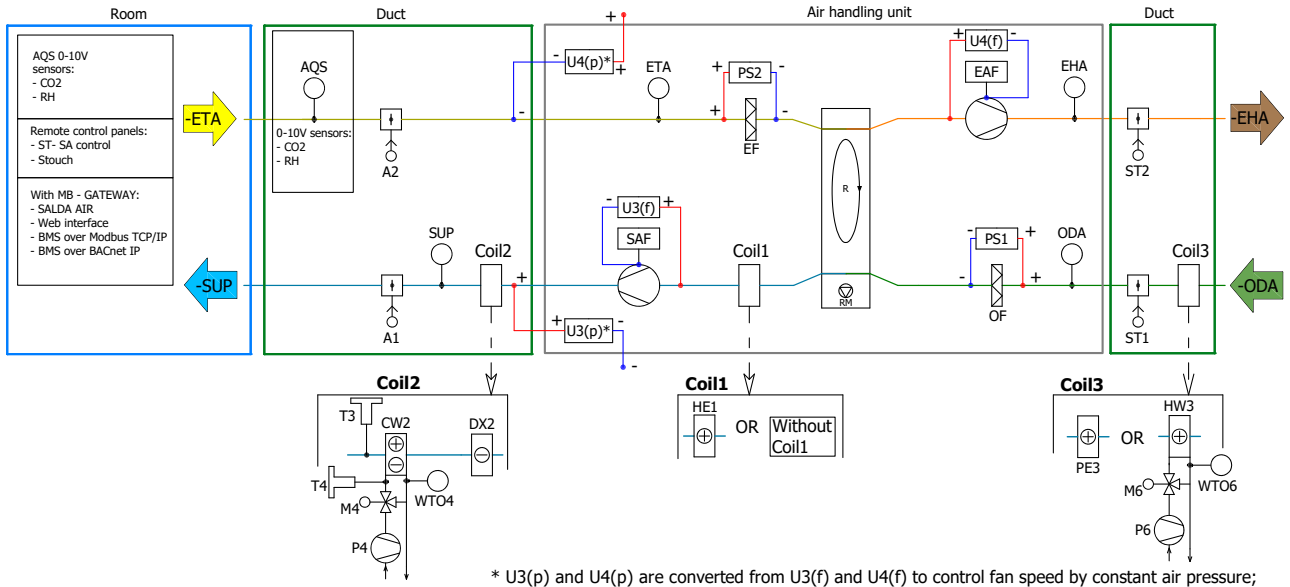

Fig. 8.6.4 Centrales horizontales gauches avec batterie de préchauffage électrique intégrée ou sans batterie de chauffage/refroidissement intégrée

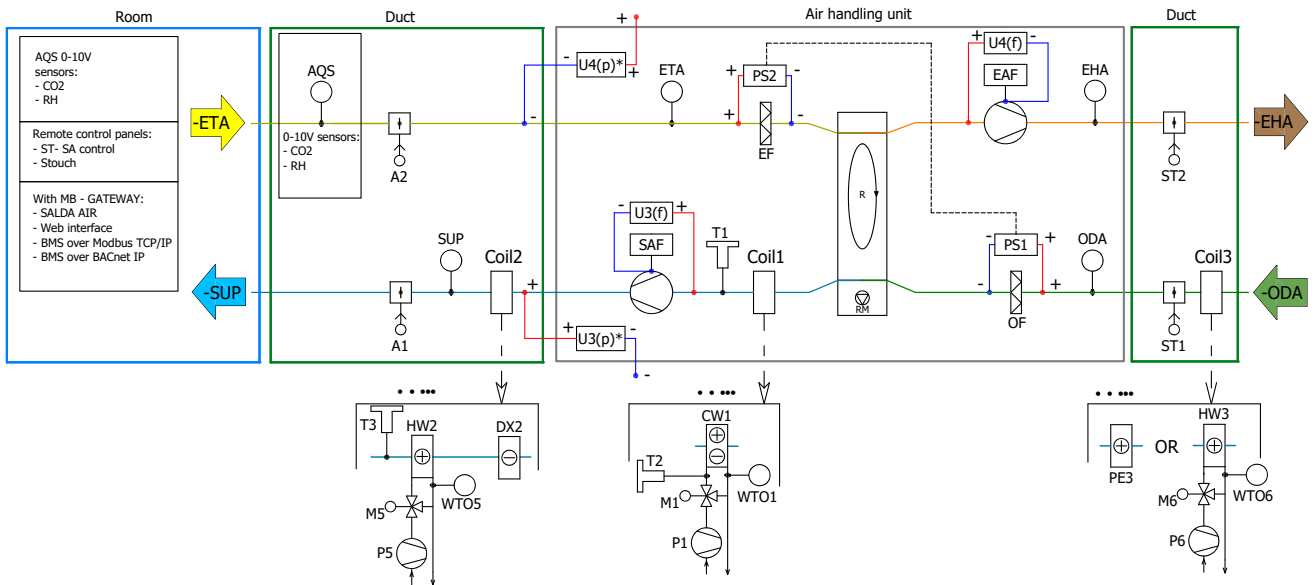

Fig. 8.6.5 Centrales horizontales gauches avec batterie de chauffage/refroidissement change-over intégrée

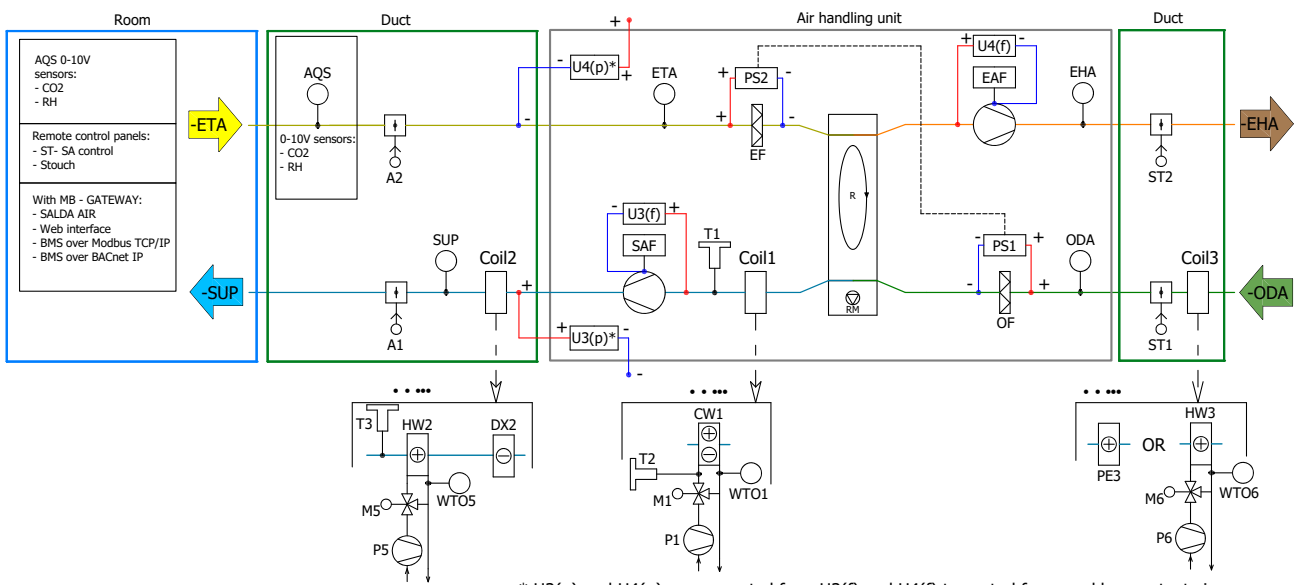

Fig. 8.6.6 Centrales horizontales gauches avec batterie de refroidissement DX intégrée

Liste des composants intégrés		Disponibilité	Liste des accessoires optionnels		Disponibilité
SAF	Ventilateur du soufflage d'air	+	CW2	Batterie de chauffage/refroidissement change-over	Deux pour chaque centrale de traitement d'air (selon la version)
EAF	Ventilateur de l'évacuation d'air	+	HW2	Batterie eau chaude	Une pour chaque centrale de traitement d'air
OF	Filtre de l'air extérieur	+	DX2	Batterie de refroidissement DX	
EF	Filtre de l'extraction d'air	+	PE3	Batterie électrique de préchauffage	Uniquement avec CW1
PS1	Pressostat différentiel pour filtre à air neuf	+	HW3	Batterie eau chaude de préchauffage	
PS2	Pressostat différentiel pour filtre d'extraction	+	P1	Pompe de circulation d'eau CW1	Uniquement avec CW1
HE1	Batterie de préchauffage électrique		M1	Servomoteur de la vanne d'eau CW1	
CW1	Batterie de chauffage/refroidissement change-over		T2	Thermostat CW1	Uniquement avec le CW2 (lorsque HE1/ HW2 n'est pas utilisé) ou HW2
DX1	Batterie de refroidissement DX	Une pour chaque centrale de traitement d'air (selon la version)	T3	Protection du thermostat CW1/HW2	
Sans batterie 1	Pas de batterie de chauffage ou de refroidissement (vide)		WTO4	Capteur de température CW2 eau de retour	
WTO1	Capteur de température CW1 eau de retour	Uniquement avec CW1	P4	Pompe de circulation d'eau CW2	Uniquement avec CW2
T1	Protection du thermostat CW1	Uniquement avec CW1 (lorsque HW2 n'est pas utilisé)	M4	Servomoteur de la vanne d'eau CW2	
R	Rotor de l'échangeur de chaleur	+	T4	Thermostat CW2	
RM	Moteur de l'échangeur de chaleur	+	WTO5	Capteur de température eau de retour HW2	Uniquement avec HW2
SUP	Capteur de température du soufflage d'air	+	P5	Pompe de circulation d'eau HW2	
ODA	Capteur de température de l'air extérieur	+	M5	Servomoteur de la vanne d'eau HW2	
EHA	Capteur de température de l'évacuation d'air	+	WTO6	Capteur de température eau de retour HW3	Uniquement avec HW3
ETA	Capteur de température de l'extraction d'air	+	P6	Pompe de circulation d'eau HW3	
U3(f)	Capteur de pression pour le réglage à débit constant du soufflage d'air (SUP)	+	M6	Servomoteur de la vanne d'eau HW3	
U4(f)	Capteur de pression pour le réglage à débit constant de l'extraction d'air (EHA)	+	ST1	Clapet d'air extérieur	+
			ST2	Clapet d'évacuation d'air	+
			A1	Clapets coupe-feu du soufflage d'air	+
			A2	Clapets coupe-feu de l'extraction d'air	+
			AQS	Capteur de qualité de l'air 0-10V gaine/pièce	2
				Panneau de commande à distance	1
				Interfaces MB-Gateway	+
			U3(p)*	Capteurs de pression pour le réglage à pression constante du soufflage d'air (SUP)	Convertit à partir de U3(f),U4(f)
			U4(p)*	Capteurs de pression pour le réglage à pression constante de l'extraction d'air (ETA)	

* U3(p) et U4(p) sont convertis à partir de U3(f) et U4(f) pour contrôler la vitesse du ventilateur par une pression d'air constante.

9. ANNEXES

9.1. TABLEAU DE DONNÉES D'ÉCOCONCEPTION

NOM DU PRODUIT	AMBERAIR COMPACT S-R-1000				AMBERAIR COMPACT S-RS-1000			
	H-C1	H-E/E2-C1	H-CO-C1	H-DX-C1	H-C1	H-E/E2-C1	H-CO-C1	H-DX-C1
Topologie	Bidirectionnel				Bidirectionnel			
Type de système de récupération de chaleur	Régénératif				Régénératif			

NOM DU PRODUIT	AMBERAIR COMPACT S-R-1000				AMBERAIR COMPACT S-RS-1000				
	H-C1	H-E/E2-C1	H-CO-C1	H-DX-C1	H-C1	H-E/E2-C1	H-CO-C1	H-DX-C1	
Mode d'entraînement	Vitesse variable				Vitesse variable				
Efficacité thermique	[%]	81			82				
Débit nominal de la centrale de traitement d'air	[m³/s]	0,28			0,28				
Alimentation électrique réelle	[kW]	0,462	0,470		0,462	0,470			
Puissance spécifique interne du ventilateur	[W/(m³/s)]	532	529	522	524	556	553	546	548
Puissance spécifique interne maximale du ventilateur	[W/(m³/s)]	1310			1324				
Vitesse frontale	[m/s]	1,1			1,1				
Pression externe normale	[Pa]	250			250				
Chute de pression interne des composants de ventilation	[Pa]	140/96			148/104				
Efficacité statique des ventilateurs utilisés conformément au règlement (UE) n° 327/2011	[%]	45/44	46/44		46/45	47/45			
Taux de fuite interne maximums déclarés	[%]	3			3				
Taux de fuite externe maximums déclarés (CAL(R) @ +400 Pa)	[%]	1			1				
Taux de fuite externe maximums déclarés (CAL(R) @ -400 Pa)	[%]	1			1				
Classe de filtre		C			C				
Indication visuelle du filtre		Dispositif de pression			Dispositif de pression				
Niveau de puissance sonore du caisson	[dB(A)]	49			49				
Conforme aux exigences ErP		2018			2018				
Les adresses Internet		https://select.salda.it							

NOM DU PRODUIT	AMBERAIR COMPACT S-R-1500				AMBERAIR COMPACT S-RS-1500				
	H-C1	H-E/E2-C1	H-CO-C1	H-DX-C1	H-C1	H-E/E2-C1	H-CO-C1	H-DX-C1	
Topologie	Bidirectionnel				Bidirectionnel				
Type de système de récupération de chaleur	Régénératif				Régénératif				
Mode d'entraînement	Vitesse variable				Vitesse variable				
Efficacité thermique	[%]	81			82				
Débit nominal de la centrale de traitement d'air	[m³/s]	0,42			0,42				
Alimentation électrique réelle	[kW]	0,671	0,703		0,671	0,703			
Puissance spécifique interne du ventilateur	[W/(m³/s)]	723	720	721	721	753	751	752	752
Puissance spécifique interne maximale du ventilateur	[W/(m³/s)]	1283			1299				
Vitesse frontale	[m/s]	1,4			1,4				
Pression externe normale	[Pa]	250			250				
Chute de pression interne des composants de ventilation	[Pa]	235/173			252/188				
Efficacité statique des ventilateurs utilisés conformément au règlement (UE) n° 327/2011	[%]	58/55			60/57				
Taux de fuite interne maximums déclarés	[%]	3			3				
Taux de fuite externe maximums déclarés (CAL(R) @ +400 Pa)	[%]	1			1				
Taux de fuite externe maximums déclarés (CAL(R) @ -400 Pa)	[%]	1			1				
Classe de filtre		C			C				
Indication visuelle du filtre		Dispositif de pression			Dispositif de pression				
Niveau de puissance sonore du caisson	[dB(A)]	51			51				
Conforme aux exigences ErP		2018			2018				
Les adresses Internet		https://select.salda.it							

NOM DU PRODUIT	AMBERAIR COMPACT S-R-2000				AMBERAIR COMPACT S-RS-2000			
	H-C1	H-E/E2-C1	H-CO-C1	H-DX-C1	H-C1	H-E/E2-C1	H-CO-C1	H-DX-C1
Topologie	Bidirectionnel				Bidirectionnel			
Type de système de récupération de chaleur	Régénératif				Régénératif			
Mode d'entraînement	Vitesse variable				Vitesse variable			
Efficacité thermique [%]	81				82			
Débit nominal de la centrale de traitement d'air [m³/s]	0,56				0,56			
Alimentation électrique réelle [kW]	0,954		0,996		0,954		0,996	
Puissance spécifique interne du ventilateur [W/(m³/s)]	791	789	789	789	822	820	821	821
Puissance spécifique interne maximale du ventilateur [W/(m³/s)]	1257				1273			
Vitesse frontale [m/s]	1,5				1,5			
Pression externe normale [Pa]	250				250			
Chute de pression interne des composants de ventilation [Pa]	243/183				259/199			
Efficacité statique des ventilateurs utilisés conformément au règlement (UE) n° 327/2011 [%]	53/55				55/57			
Taux de fuite interne maximums déclarés [%]	3				3			
Taux de fuite externe maximums déclarés (CAL(R) @ +400 Pa) [%]	1				1			
Taux de fuite externe maximums déclarés (CAL(R) @ -400 Pa) [%]	1				1			
Classe de filtre	C				C			
Indication visuelle du filtre	Dispositif de pression				Dispositif de pression			
Niveau de puissance sonore du caisson [dB(A)]	58				58			
Conforme aux exigences ErP	2018				2018			
Les adresses Internet	https://select.salda.it							

NOM DU PRODUIT	AMBERAIR COMPACT S-R-3000				AMBERAIR COMPACT S-RS-3000			
	H-C1	H-E/E2-C1	H-CO-C1	H-DX-C1	H-C1	H-E/E2-C1	H-CO-C1	H-DX-C1
Topologie	Bidirectionnel				Bidirectionnel			
Type de système de récupération de chaleur	Régénératif				Régénératif			
Mode d'entraînement	Vitesse variable				Vitesse variable			
Efficacité thermique [%]	80				81			
Débit nominal de la centrale de traitement d'air [m³/s]	0,83				0,83			
Alimentation électrique réelle [kW]	1,46		1,52		1,46		1,52	
Puissance spécifique interne du ventilateur [W/(m³/s)]	848	846	843	842	848	846	843	842
Puissance spécifique interne maximale du ventilateur [W/(m³/s)]	1187				1205			
Vitesse frontale [m/s]	1,6				1,6			
Pression externe normale [Pa]	250				250			
Chute de pression interne des composants de ventilation [Pa]	276/192				276/192			
Efficacité statique des ventilateurs utilisés conformément au règlement (UE) n° 327/2011 [%]	56/54		57/54		56/54		57/54	
Taux de fuite interne maximums déclarés [%]	3				3			
Taux de fuite externe maximums déclarés (CAL(R) @ +400 Pa) [%]	1				1			
Taux de fuite externe maximums déclarés (CAL(R) @ -400 Pa) [%]	1				1			
Classe de filtre	C				C			
Indication visuelle du filtre	Dispositif de pression				Dispositif de pression			
Niveau de puissance sonore du caisson [dB(A)]	61				61			
Conforme aux exigences ErP	2018				2018			
Les adresses Internet	https://select.salda.it							

NOM DU PRODUIT	AMBERAIR COMPACT S-R-4000				AMBERAIR COMPACT S-RS-4000			
	H-C1	H-E/E2-C1	H-CO-C1	H-DX-C1	H-C1	H-E/E2-C1	H-CO-C1	H-DX-C1
Topologie	Bidirectionnel				Bidirectionnel			
Type de système de récupération de chaleur	Régénératif				Régénératif			
Mode d'entraînement	Vitesse variable				Vitesse variable			
Efficacité thermique [%]	80				81			
Débit nominal de la centrale de traitement d'air [m³/s]	1,11				1,11			
Alimentation électrique réelle [kW]	2,01				2,01			
Puissance spécifique interne du ventilateur [W/(m³/s)]	851	846	839	839	851	846	839	839
Puissance spécifique interne maximale du ventilateur [W/(m³/s)]	1149				1166			
Vitesse frontale [m/s]	1,6				1,6			
Pression externe normale [Pa]	250				250			
Chute de pression interne des composants de ventilation [Pa]	252/192				252/192			
Efficacité statique des ventilateurs utilisés conformément au règlement (UE) n° 327/2011 [%]	53/51				53/51			
Taux de fuite interne maximums déclarés [%]	3				3			
Taux de fuite externe maximums déclarés (CAL(R) @ +400 Pa) [%]	1				1			
Taux de fuite externe maximums déclarés (CAL(R) @ -400 Pa) [%]	1				1			
Classe de filtre	C				C			
Indication visuelle du filtre	Dispositif de pression				Dispositif de pression			
Niveau de puissance sonore du caisson [dB(A)]	63				63			
Conforme aux exigences ErP	2018				2018			
Les adresses Internet	https://select.salda.it							

NOM DU PRODUIT	AMBERAIR COMPACT S-R-5000				AMBERAIR COMPACT S-RS-5000			
	H-C1	H-E/E2-C1	H-CO-C1	H-DX-C1	H-C1	H-E/E2-C1	H-CO-C1	H-DX-C1
Topologie	Bidirectionnel				Bidirectionnel			
Type de système de récupération de chaleur	Régénératif				Régénératif			
Mode d'entraînement	Vitesse variable				Vitesse variable			
Efficacité thermique [%]	80				81			
Débit nominal de la centrale de traitement d'air [m³/s]	1,4				1,4			
Alimentation électrique réelle [kW]	2,49		2,6		2,49		2,6	
Puissance spécifique interne du ventilateur [W/(m³/s)]	832	830	820	820	855	853	844	844
Puissance spécifique interne maximale du ventilateur [W/(m³/s)]	1103				1121			
Vitesse frontale [m/s]	1,8				1,8			
Pression externe normale [Pa]	250				250			
Chute de pression interne des composants de ventilation [Pa]	250/184				257/199			
Efficacité statique des ventilateurs utilisés conformément au règlement (UE) n° 327/2011 [%]	53/51		54/51		54/53		55/53	
Taux de fuite interne maximums déclarés [%]	3				3			
Taux de fuite externe maximums déclarés (CAL(R) @ +400 Pa) [%]	1				1			
Taux de fuite externe maximums déclarés (CAL(R) @ -400 Pa) [%]	1				1			
Classe de filtre	C				C			
Indication visuelle du filtre	Dispositif de pression				Dispositif de pression			
Niveau de puissance sonore du caisson [dB(A)]	61				61			
Conforme aux exigences ErP	2018				2018			
Les adresses Internet	https://select.salda.it							

NOM DU PRODUIT	AMBERAIR COMPACT S-R-7000				AMBERAIR COMPACT S-RS-7000			
	H-C1	H-E/E2-C1	H-CO-C1	H-DX-C1	H-C1	H-E/E2-C1	H-CO-C1	H-DX-C1
Topologie	Bidirectionnel				Bidirectionnel			
Type de système de récupération de chaleur	Régénératif				Régénératif			
Mode d'entraînement	Vitesse variable				Vitesse variable			
Efficacité thermique [%]	80				81			
Débit nominal de la centrale de traitement d'air [m³/s]	1,94				1,94			
Alimentation électrique réelle [kW]	3,36		3,43		3,36		3,43	
Puissance spécifique interne du ventilateur [W/(m³/s)]	810	806	797	797	862	858	849	849
Puissance spécifique interne maximale du ventilateur [W/(m³/s)]	1020				1038			
Vitesse frontale [m/s]	1,8				1,8			
Pression externe normale [Pa]	250				250			
Chute de pression interne des composants de ventilation [Pa]	257/186				271/226			
Efficacité statique des ventilateurs utilisés conformément au règlement (UE) n° 327/2011 [%]	56/53		57/53		57/58		58/58	
Taux de fuite interne maximums déclarés [%]	3				3			
Taux de fuite externe maximums déclarés (CAL(R) @ +400 Pa) [%]	1				1			
Taux de fuite externe maximums déclarés (CAL(R) @ -400 Pa) [%]	1				1			
Classe de filtre	C				C			
Indication visuelle du filtre	Dispositif de pression				Dispositif de pression			
Niveau de puissance sonore du caisson [dB(A)]	50				50			
Conforme aux exigences ErP	2018				2018			
Les adresses Internet	https://select.salda.it							

NOM DU PRODUIT	AMBERAIR COMPACT S-R-9000				AMBERAIR COMPACT S-RS-9000			
	H-C1	H-E/E2-C1	H-CO-C1	H-DX-C1	H-C1	H-E/E2-C1	H-CO-C1	H-DX-C1
Topologie	Bidirectionnel				Bidirectionnel			
Type de système de récupération de chaleur	Régénératif				Régénératif			
Mode d'entraînement	Vitesse variable				Vitesse variable			
Efficacité thermique [%]	80				81			
Débit nominal de la centrale de traitement d'air [m³/s]	2,5				2,5			
Alimentation électrique réelle [kW]	4,28		4,44		4,28		4,44	
Puissance spécifique interne du ventilateur [W/(m³/s)]	755	755	749	749	787	786	782	782
Puissance spécifique interne maximale du ventilateur [W/(m³/s)]	1008				1026			
Vitesse frontale [m/s]	1,8				1,8			
Pression externe normale [Pa]	300				300			
Chute de pression interne des composants de ventilation [Pa]	261/212				280/230			
Efficacité statique des ventilateurs utilisés conformément au règlement (UE) n° 327/2011 [%]	62/64		63/64		64/66		65/66	
Taux de fuite interne maximums déclarés [%]	3				3			
Taux de fuite externe maximums déclarés (CAL(R) @ +400 Pa) [%]	1				1			
Taux de fuite externe maximums déclarés (CAL(R) @ -400 Pa) [%]	1				1			
Classe de filtre	C				C			
Indication visuelle du filtre	Dispositif de pression				Dispositif de pression			
Niveau de puissance sonore du caisson [dB(A)]	56		57		56		57	
Conforme aux exigences ErP	2018				2018			
Les adresses Internet	https://select.salda.it							

9.2. COMPOSANTS DE LA CENTRALE DE TRAITEMENT D'AIR

Les différents composants sont décrits ci-après de manière simplifiée et schématique.

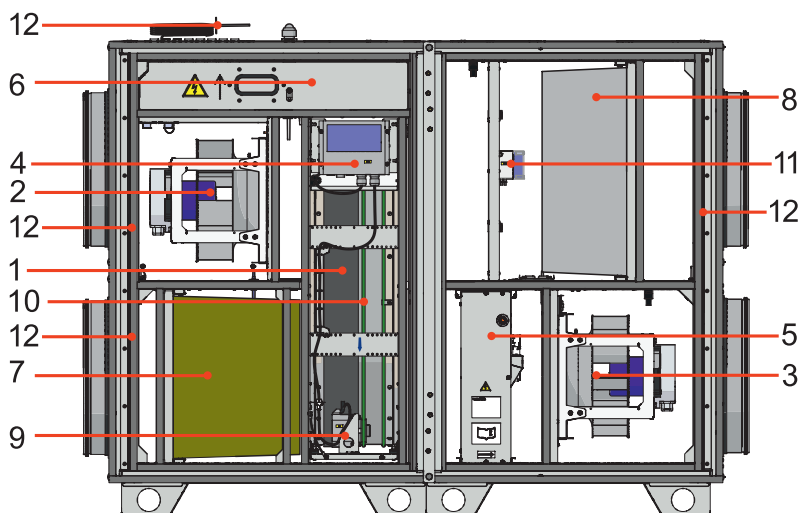

Fig. 9.2.1 AmberAir Compact S-R H

1 - Échangeur de chaleur rotatif ; 2 - Ventilateur d'extraction ; 3 - Ventilateur de soufflage ; 4 - Régulation du moteur de l'échangeur de chaleur ; 5 - Batterie de chauffage/de refroidissement ; 6 - Régulation ; 7 - Filtre du soufflage d'air ; 8 - Filtres de l'extraction d'air ; 9 - Moteur à rotor ; 10 - Courroie du rotor ; 11 - Pressostat ; 12 - Sonde de température.

9.3. ÉLIMINATION

Les centrales anciennes ont encore une certaine valeur résiduelle. Une méthode d'élimination respectueuse de l'environnement permettra de récupérer et de réutiliser des matières premières précieuses.



Risque de blessure par des arêtes vives, des angles tranchants et des parties en tôle fine !

Séparez les composants à recycler dans les catégories suivantes :

- Acier
- Aluminium
- Plastiques
- Matériaux isolants
- Câbles et fils
- Déchets électroniques, p. ex. circuits imprimés

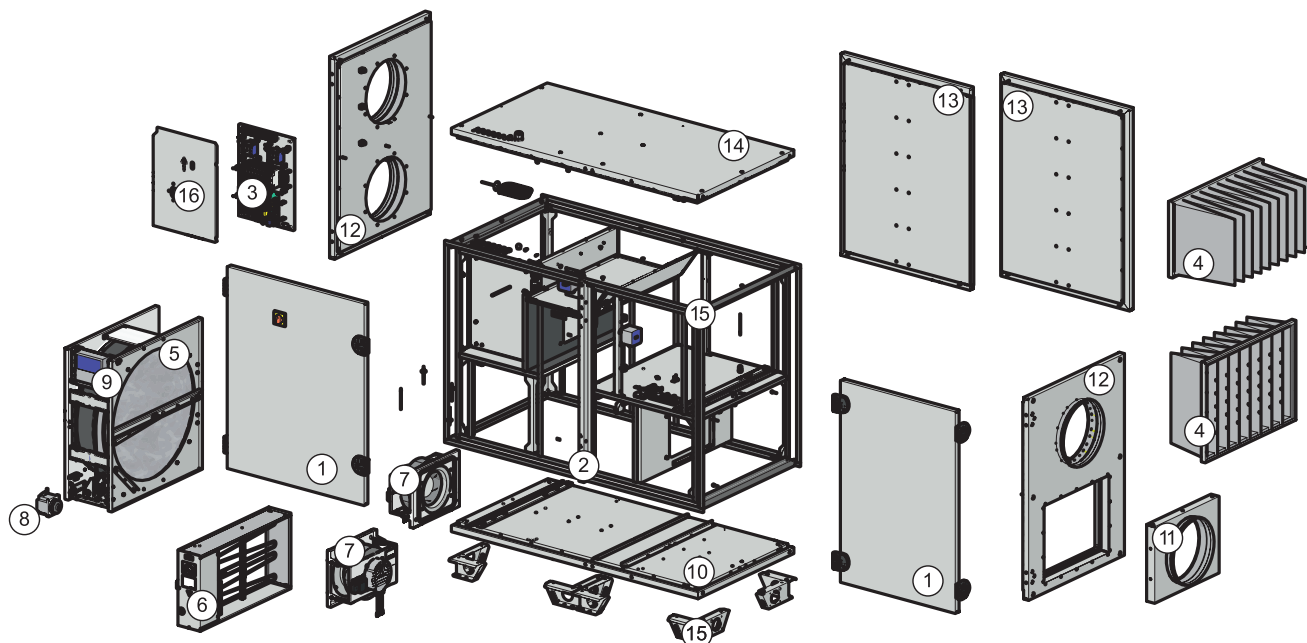

Fig. 9.3.1 AmberAir Compact S-R H

1 - Portes (métal et isolation) ; 2 - Panneau central avant (métal et isolation) ; 3 - Régulation (électronique) ; 4 - Filtre (métal et média) ; 5 - Échangeur de chaleur (aluminium) ; 6 - Batterie de chauffage (métal et électronique) ; 7 - Ventilateur (métal, plastique et électronique) ; 8 - Moteur de l'échangeur de chaleur (métal et électrique) ; 9 - Régulation du moteur de l'échangeur de chaleur (électronique) ; 10 - Panneau inférieur (métal et isolant) ; 11 - Porte droite (métal et isolant) ; 12 - Panneaux latéraux (métal et isolant) ; 13 - Porte arrière gauche (métal et isolant) ; 14 - Panneau supérieur (métal et isolant) ; 15 - Support (Métal) ; 16 - Couvercle de la régulation (métal).

9.4. DÉCLARATION DE CONFORMITÉ

Fabricant

SALDA, UAB
Ragainės g. 100
LT-78109 Šiauliai, Lituanie
Tél. : +370 41 540415
www.salda.lt

Confirme par la présente que le produit suivant - Centrale de traitement d'air :

AmberAir Compact*

(où «*» indique le type d'installation et la modification possibles de la centrale)

sous réserve qu'elle ait été livrée et installée dans les locaux conformément aux instructions d'installation incluses, répond à toutes les exigences applicables des directives suivantes:

Directive relative aux machines 2006/42/CE
Directive CEM 2014/30/UE
Directive basse tension 2014/35/UE
Directive sur l'écoconception 2009/125/CE
Directive RoHS 2 2011/65 /UE

Les dispositions applicables des règlements suivants ont été appliquées :

N° 1253/2014 – Exigences en matière d'écoconception applicables aux unités de ventilation

Les dispositions applicables des normes harmonisées suivantes ont été appliquées :

EN 1886:2009 – Ventilation des bâtiments - Centrales de traitement d'air - Performances mécaniques.
EN 13053:2020 – Ventilation des bâtiments. Centrales de traitement d'air. Évaluation et performance des centrales, composants et sections.
EN ISO 12100:2012 – Sécurité des machines — Principes généraux de conception - Appréciation du risque et réduction du risque.
EN 60204-1:2018 – Sécurité des machines - Équipement électrique des machines - Partie 1 : Règles générales.
EN 60335-1:2020 – Appareils électrodomestiques et analogues. Sécurité. Partie 1: Exigences générales.
EN 60529:1999/A2:2014/AC:2019 – Degrés de protection procurés par les enveloppes (Code IP)
EN 61000-6-2:2019 – Compatibilité électromagnétique (CEM) -- Partie 6-2 : Normes génériques - Immunité pour les environnements industriels.
EN 61000-6-3:2021 – Compatibilité électromagnétique (CEM) -- Partie 6-3 : Normes génériques - Norme sur l'émission pour les environnements résidentiels, commerciaux et de l'industrie légère.

Si des modifications sont apportées aux produits, cette déclaration n'est plus valable.

Qualité: Les activités de SALDA UAB sont conformes aux exigences de la norme internationale de système de gestion de la qualité **ISO 9001:2015**.

Date 2024-09-02



Giedrius Taujenis
Chef de produit

9.5. GARANTIE

Pour soumettre une demande de garantie, vous devez être en mesure de présenter un rapport d'inspection, de service et de fonctionnement entièrement documenté et signé du produit et des accessoires.

Un rapport d'inspection, de service et de fonctionnement doit être rédigé conformément aux instructions indiquées dans les rubriques 4.1, 4.2 et 4.3.

Les conditions générales de garantie sont indiquées dans les conditions de livraison applicables.

1. Tous les équipements fabriqués dans notre usine sont vérifiés dans des conditions d'exploitation et testés avant la livraison. Le protocole de test est fourni avec la centrale. L'équipement est expédié en bon état de fonctionnement au client final. L'appareil bénéficie d'une garantie de deux ans à compter de la date d'émission de la facture.
2. Si l'équipement a été endommagé pendant le transport, une réclamation doit être faite auprès du transporteur car nous n'assumons aucune responsabilité pour ces dommages.
3. Cette garantie ne s'applique pas lorsque :
 - 3.1. les instructions de transport, de stockage, d'installation et d'entretien de l'appareil ne sont pas respectées ;
 - 3.2. le matériel n'est pas correctement installé et entretenu - si l'entretien est insuffisant ;
 - 3.3. l'appareil a été modifié sans notre accord ou lorsque des réparations ont été effectuées par une personne non qualifiée ;
 - 3.4. l'appareil n'a pas été utilisé conformément à sa destination initiale.
 - 3.5. La société SALDA UAB n'est pas responsable de la perte potentielle de biens ou des dommages corporels dans les cas où la CTA serait fabriquée sans le système de réglage et le système de réglage serait installé par le client ou par des tiers. La garantie du fabricant ne couvre pas les appareils qui seront endommagés suite à l'installation du système de réglage.
4. Cette garantie ne s'applique pas dans les cas de dysfonctionnement suivants :
 - 4.1. endommagements mécaniques ;
 - 4.2. endommagements causés par l'introduction dans la centrale d'objets étrangers, de substances ou de liquides ;
 - 4.3. endommagements dus à une catastrophe naturelle, un accident (modification de la tension du réseau électrique, foudre, etc.).
5. La société ne sera en aucun cas tenue responsable des dégâts directs ou indirects résultant du non-respect des instructions d'installation et d'assemblage, d'actions délibérées ou non-intentionnelles de la part des utilisateurs ou de tierces parties.

Ces erreurs d'exploitation et endommagements sont aisément perceptibles lorsque la centrale est retournée à l'usine pour vérification.

Si le client direct estime que l'équipement est défectueux ou qu'une panne est survenue, il devra en informer le fabricant et retourner la centrale sous cinq jours ouvrés. Les frais d'expédition seront à la charge du client.

9.6. BON DE GARANTIE LIMITÉE

Durée de la garantie

24 mois *

J'ai réceptionné le produit en bon état accompagné de sa notice d'utilisation. J'ai lu les termes et conditions de garantie et je les accepte:

.....
Signature du client

* Reportez-vous aux CONDITIONS DE GARANTIE

Cher utilisateur, nous vous remercions d'avoir choisi un produit SALDA. Toutes nos centrales de traitement d'air sont contrôlées et testées de façon rigoureuse. Cet appareil opérationnel de grande qualité est vendu et expédié à l'acheteur direct depuis notre usine. Il bénéficie d'une garantie de 24 mois à partir de la date d'émission de la facture d'achat.

Votre avis est important pour nous et nous serons heureux de recevoir vos commentaires, votre avis, et/ou vos suggestions concernant le fonctionnement et les caractéristiques techniques de nos appareils.

Afin d'éviter toute risque d'erreur, veuillez lire avec attention le manuel d'installation et de fonctionnement de l'appareil ainsi que toute la documentation technique s'y rapportant. Le numéro du Bon de Garantie Limitée et le numéro de série du produit figurant sur l'étiquette de couleur argent apposée sur le caisson de l'appareil doivent être identiques.

Les informations et le tampon du vendeur doivent être présents sur le Bon de Garantie Limitée et doivent être parfaitement lisibles. Il est interdit de modifier, de supprimer, ou de réécrire ces informations sous peine d'invalidation du bon de garantie en question.

En proposant ce Bon de Garantie Limitée, le fabricant satisfait aux exigences obligatoires stipulées par la législation inhérente à la protection des droits des consommateurs dans le cas de produits défectueux.

Le fabricant se réserve le droit de refuser la prise en garantie dans le cas où les conditions présentées ci-après n'auraient pas été respectées.

LIENS VERS D'AUTRES DOCUMENTS

MCB MANUEL



<https://select.salda.lt/file/mcb-en>

MB-GATEWAY GUIDE DE
LANCEMENT RAPIDE



<https://select.salda.lt/file/mbgatewayen>

ST-SA-CONTROL MANUEL



<https://select.salda.lt/file/sa-control>

ST-SA-CONTROL GUIDE DE
LANCEMENT RAPIDE



<https://select.salda.lt/file/sa-controlqg>

